



184501

SECCION TECNICA
CLASIFICACION I. P. C.
CLASE <u>F. 42</u>
SUBCLASE <u>B</u>

MODELO DE UTILIDAD

por 20 años

A favor de D. JUAN MARTINEZ MORENO y D. SEVERINO RIONDA
 CIBRIAN, ambos de nacionalidad española, residentes en
 BARCELONA, Paseo Maragall, 37-39. - - - - -
 por: "VAINA MEJORADA PARA CARTUCHOS DE CAZA". - - - - -

MEMORIA DESCRIPTIVA

El presente modelo de utilidad hace referencia
 a una vaina mejorada para cartuchos de caza con la que en
 virtud de sus especiales características se ha conseguido
 5 una importante aportación de ventajas con relación a las
 fundas conocidas hasta la fecha.

Dichas ventajas se fundamentan en el hecho de
 que la vaina ha sido constituida a base de una única
 pieza moldeada de material plástico que, por ello, es de
 10 fabricación muy simple y económica. En tal vaina, por ser



monopieza y de un sólo material, las contracciones y dilataciones tienen efecto uniformemente evitando así deformaciones y roturas. Asimismo es más ligera que las usuales, totalmente impermeable y de coloración regular y permanente.

A tenor de lo expuesto, la vaina moldeada monopieza en cuestión presenta en la zona próxima a la boca un estriado periférico que determina un adelgazamiento de la pared y de una flexibilidad que facilita el cierre de la vaina, ya sea por rebordeado sobre la tapa discoidal correspondiente o por plegado en estrella. Además, presenta en la cara interna de su fondo, alrededor del orificio destinado a la colocación del pistón, una ranura que define en dicho orificio un cuello de pared delgada, cuya ranura está dotada de unos pequeños y delgados tabiques oblicuos que al colocar el pistón actúan con efecto de fuelle elástico y permiten la adaptación del aludido cuello sobre el pistón que, así, resulta retenido a la vaina eficazmente a pesar de que aquél presente algunas diferencias diametrales.

Con el fin de facilitar la explicación, se acompaña a la presente memoria descriptiva una hoja de dibujos en la que se ha representado un caso práctico de realización, el cual se cita sólo a título de ejemplo no limitativo del alcance del presente modelo de utilidad.

En dichos dibujos:

La figura 1 es una vista convencionalmente fragmentada y en semisección de la vaina, considerada por el plano I-I de la figura 2.



La figura 2 ilustra la vaina vista en planta por su cara interna.

De conformidad con los dibujos, la vaina que se describe consiste en un cuerpo cilíndrico hueco
5 monopieza -1- moldeado de un material plástico conveniente destinado al alojamiento de la carga explosiva correspondiente, cuyo cuerpo está dotado en la porción
adyacente a la boca de un estriado periférico -2- cuyas
estrías adelgazan la pared en dicha porción y le propor-
10 cionan una flexibilidad que facilitan el rebordeado sobre el correspondiente disco de cierre, así como el plegado en estrella, en cuyo caso no es necesario dicho disco.

La base de la vaina presenta un orificio -3-
15 alrededor del cual dicha base tiene una ranura -4- que define en el citado orificio un cuello delgado y elástico -5- y está provista de una serie de tabiquillos oblicuos -6- que son elásticos con efecto de fuelle y permiten la adaptación firme del cuello -5- sobre el pistón colocado
20 en el aludido orificio -3-, en el que, así resulta aquél debidamente retenido.

El modelo, dentro de su esencialidad, puede ser llevado a la práctica en otras formas de realización que difieran tan sólo en detalle de la indicada únicamente a
25 título de ejemplo, a las que alcanzará asimismo la protección que se recaba. Podrá, por tanto, fabricarse la funda en cuestión en cualquier configuración calibre y tamaño y con los materiales y medios más convenientes, por quedar todo ello comprendido en el espíritu de las
30 siguientes reivindicaciones.



N O T A

Se reivindica como objeto del presente modelo de utilidad:

1.- Vaina mejorada para cartuchos de caza,
5 que se caracteriza esencialmente por el hecho de estar constituida de manera simplificada por un cuerpo monopieza moldeado de material plástico y que en una región perifé- rica adyacente a la boca presenta un rebajado que adelgaza la pared en dicha región y da a la misma flexibilidad que
10 facilita el cierre de la funda por cualquiera de los sistemas convencionales.

2.- Vaina mejorada para cartuchos de caza, según la reivindicación anterior, caracterizada por el hecho de que el orificio de la base destinado a la
15 colocación del pistón está rodeado por una ranura anular de dicha base que define un delgado cuello en el orificio, cuya ranura está provista de una serie de tabiquillos oblicuos que al colocar el pistón actúan con efecto de fuelle elástico y permiten la adaptación del aludido
20 cuello sobre el pistón que, así, resulta firmemente retenido en el orificio de encaje.

3.- VAINA MEJORADA PARA CARTUCHOS DE CAZA.

Consta la presente memoria descriptiva de cinco hojas mecanografiadas, foliadas, numeradas y

36-10-74

- 5 - 184501-1



escritas por una sola cara, acompañada de una lámina
de dibujos.

Madrid, a - 7 OCT. 1972

JUAN MARTINEZ MORENO

SEVERINO RIONDA CIBRIAN

P. A.
MANUEL DE RAFAEL
P. P.



184501

Fig. 1

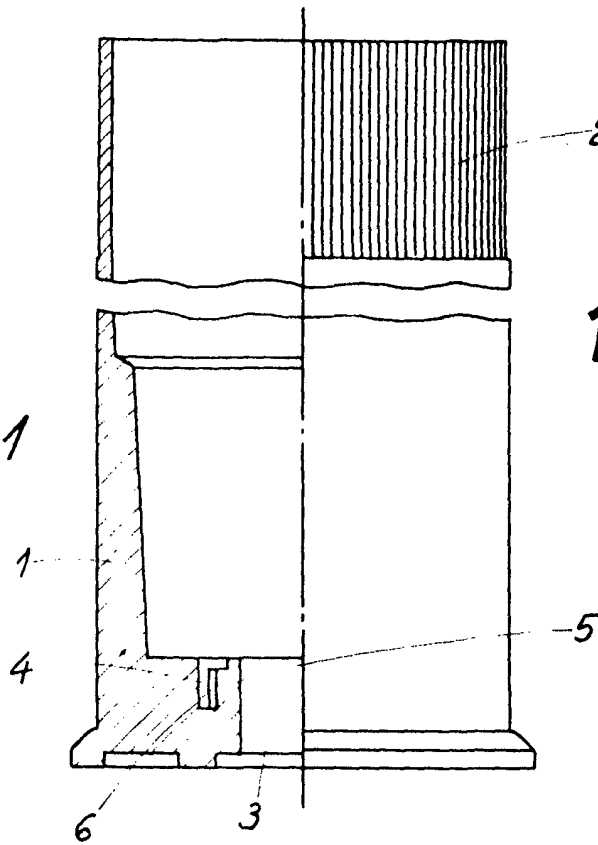
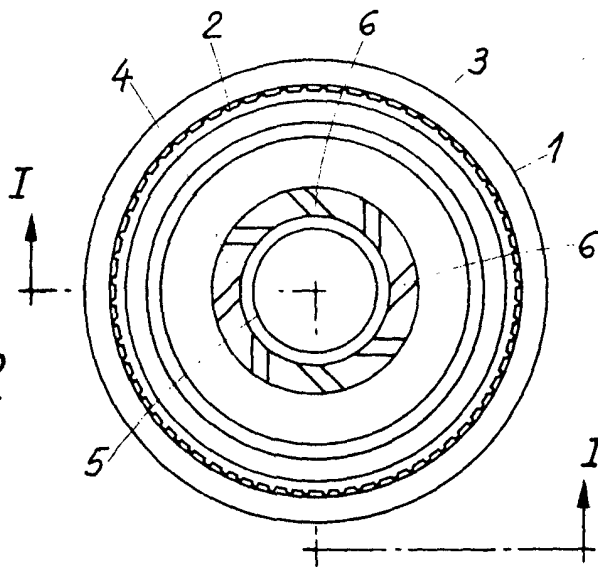

Fig. 2



Madrid 7 de Octubre de 1972

MANUEL DE RAFAEL
P. P.