

23:0074

184499



1972

184499

B 65 D

M O D E L O

D E

U T I L I D A D

por "UNA CAJA", a favor de la razón social española, PLASTICOS DE GALICIA, S.A., con domicilio en VIGO (Pontevedra), Avenida de Castrelos, nº 160.

= . =

MEMORIA DESCRIPTIVA

El presente modelo de utilidad se refiere a una caja.

Más concretamente, el modelo en cuestión, consta en esencia de una caja, constituida a partir de una lámina troquelada, de determinado espesor; cuya zona central constituye el fondo de la caja en cuestión, el cual presenta sus bordes prolongados hacia afuera para la conformación de unos laterales. Dichos laterales con respecto al fondo, presentan en su superficie exterior, según posición operativa, y en las líneas que los delimita del fondo, unas hendiduras operativamente dispuestas para facilitar su doblado hasta una posición vertical. Comportando además los bordes menores verticales de dichos laterales unos ensanchamientos semicilíndricos, com-

5.

10.



plementarios entre sí, los cuales quedan enlazados mediante unas vainas cilíndricas con ranura longitudinal respectivamente para facilitar su acople.

5. Con el fin de facilitar la explicación, se acompaña a la presente memoria descriptiva de una lámina de dibujos en la que se ha representado un caso de realización que se cita a título de ejemplo.

En los dibujos:

10. La figura 1, presenta una vista en planta de la lámina a partir de la cual se conforma la caja.

La figura 2, muestra una vista en perspectiva del sistema de acople de los laterales de dicha caja.

15. Haciendo referencia a las figuras, se puede apreciar en su realización, el fondo -1- de una caja, el cual presenta sus bordes prolongados hacia el exterior para constituir los laterales -2-, provistos cada uno de los mismos de la ranura -3- en función de la cual dichos laterales se pueden situar en posición vertical. Cada uno de los laterales presenta en sus bordes menores verticales, los salientes cilíndricos -4-,
20. complementarios entre sí, y operativamente constituidos para quedar enlazados por medio de la vaina -5-, que presenta la ranura -6- para el efecto.

25. El modelo, dentro de su esencialidad, puede ser llevado a la práctica en otras formas de realización que difieran en detalle de la indicada a título de ejemplo en la descripción y a las cuales alcanzará igualmente la protección que se recaba. Podrá, pues, construirse en cualquier forma y tamaño, con los materiales más adecuados, por quedar todo ello comprendido en el espíritu de las reivindicaciones.

21:0743 -

184499

NOTA



= 7 00 1/2

Descrito el objeto y utilidad de la presente invención, lo que se declara como no divulgado ni practicado en España, comprende las siguientes reivindicaciones:

5. 1ª.- Una caja, caracterizada esencialmente por el hecho de estar constituida por una lámina troquelada, cuya zona central constituye el fondo, el cual presenta sus bordes prolongados para constituir unos laterales, porque dichos laterales presentan respectivas hendiduras en las líneas que los delimitan del fondo, cuyas hendiduras son aptas para facilitar la posición vertical de dichos laterales, y porque estos presentan también en sus bordes verticales, unas ensanchamientos semicilíndricos complementarios entre sí, y además porque los citados ensanchamientos van enlazados correspondientemente por medio de una vaina cilíndrica con ranura longitudinal para el efecto.

2ª.- Una caja.

20. Según se describe y reivindica en la presente memoria descriptiva que consta de tres hojas foliadas y escritas a máquina por una sola de sus caras, acompañadas de los dibujos reglamentarios.

Madrid, a 7 OCT. 19/2

P. a.

JAIME ISERN

A. P.

FIG. 1

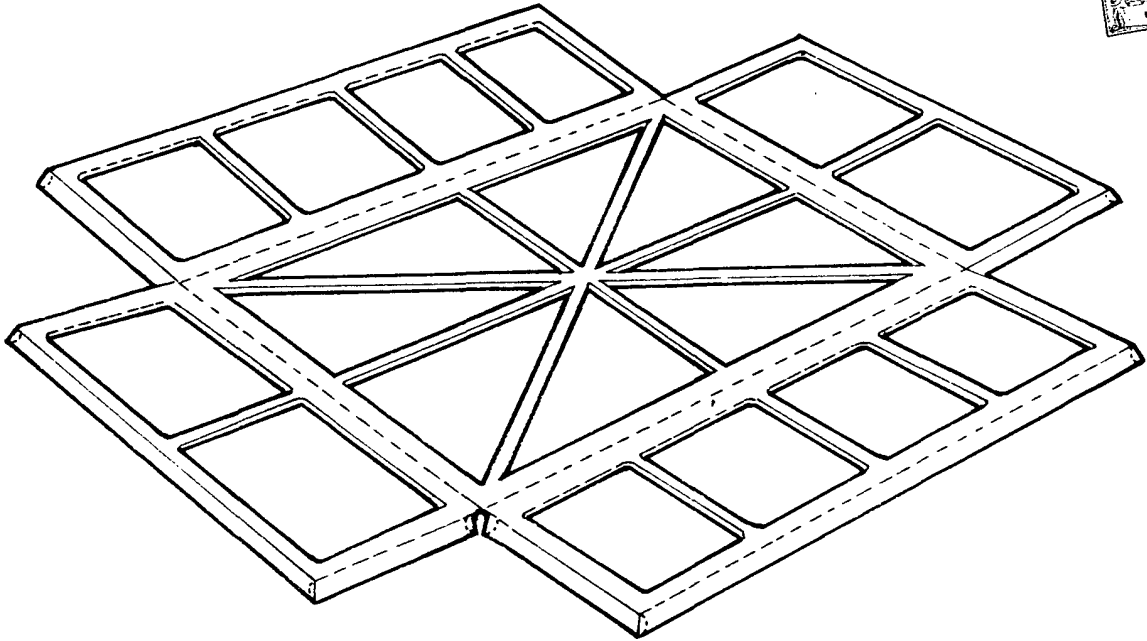
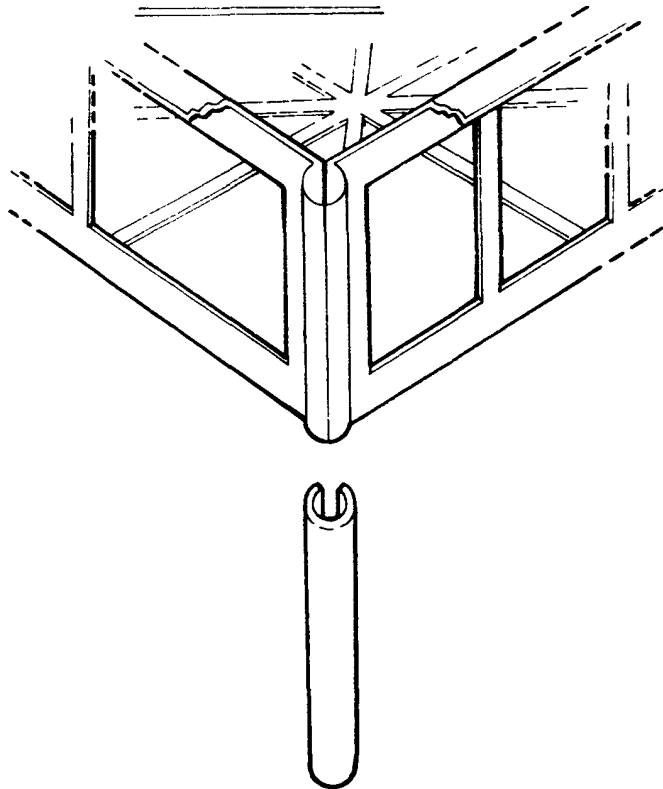

FIG. 2



Madrid, a ¹⁹⁷² - 7 OCT. 1972
p.a. JAIME ISEÑE

[Handwritten signature and scribbles]