

24774



184475

A47D

MODELO DE UTILIDAD

por 20 años

A favor de PLAY, S.A., sociedad mercantil española,
domiciliada en BARCELONA, Independencia, 255. - - -
por: "CUNA TRANSFORMABLE". - - - - -

MEMORIA DESCRIPTIVA

El presente modelo de utilidad se refiere a una
cuna transformable que resulta sumamente ventajosa con
respecto a todos los tipos de cuna construidos y empleados
5 hasta la fecha.

Concurriendo a las mejoras que aporta, la cuna
en cuestión presenta como particularidades fundamentales
que el cabezal y el piecero de la misma comprenden sendos
pares de piezas acoplables amoviblemente, de las cuales
10 una de ellas constituye, en su caso, el cabezal o el



piecero propiamente dicho, en tanto que la otra es un
elemento suplementario en altura del cabezal o el
piecero, estando ambas piezas dotadas de guías
coincidentes para el movimiento ascendente y descen-
5 dente de las barandillas de la cuna las cuales son
retirables previa la extracción de las citadas piezas
suplementarias. Mediante la retirada de las piezas
suplementarias y una de las barandillas, la cuna se
convierte en sofá y extrayendo los elementos suplemen-
10 tarios y las dos barandillas, se obtiene una cama
infantil normal.

Ello se consigue dentro de una simplicidad
constructiva extrema de la cuna y con gran facilidad y
rapidez, aspectos estos muy importantes y que cabe destacar.

15 Con el fin de facilitar la explicación, se
acompaña a la presente memoria descriptiva una hoja de
dibujos en la que se ha representado un caso práctico de
realización, el cual se cita sólo a título de ejemplo no
limitativo del alcance del presente modelo de utilidad.

20 En dichos dibujos:

La figura 1 es una vista en perspectiva que
permite apreciar la constitución de la cuna en funciones
de tal.

25 La figura 2 es otra perspectiva que demuestra
como se convierte la cuna en sofá y en cama normal.

De conformidad con los dibujos, la realización
que se describe comprende el cabezal y el piecero, cada
uno de ellos formado por una pieza básica -1- y una pieza
suplementaria superior -2-, amovible como se explicará
30 más adelante, de cuyas piezas las primeras están relacio-



nadas entre sí por los largueros -3-, comprendiendo el conjunto medios convencionales para el sostén del oportuno somier sobre el que se dispone el colchón correspondiente -4-.

5 Las porciones del cabecero y el piecero formativas de los montantes y patas tienen en su cara interna sendas guías -5- para el deslizamiento de las extremidades de dos barandillas -6- que pueden situarse en posición de empleo y son mantenidas así con ayuda de fiadores

10 constituidos por una espiga -7- desplazable a través de un orificio de los extremos de las barandillas y solicitada elásticamente contra sendos encajes previstos en los montantes del cabezal y el piecero. Los elementos -2-

15 suplementarios presentan, asimismo, otras guías -8- para el deslizamiento de las extremidades de las barandillas, cuyos elementos -2- se apoyan en el borde superior del cabecero y el piecero y se sujetan por medio de tornillos pasantes por taladros -9- de dicho borde superior y

20 enroscados en el borde inferior de los elementos -2-, lo que permite la fácil retirada de los últimos. Las barandillas -6- son movibles entre la aludida posición de empleo y una posición baja en la que se apoyan en el suelo como se indica esquemáticamente en la figura 1 con

25 línea de trazos imaginaria, con lo que se facilitan las operaciones de colocar el niño en la cuna y sacarlo y la tarea de hacer la cama. Extrayendo los dos elementos suplementarios -2- y una de las barandillas -6-, la cuna se transforma en un sofá (Fig. 2) en el que el cabecero y el piecero actúan como laterales y apoyabrazos del

30 mueble, en tanto que la barandilla -6- permanente,



indicada con línea imaginaria de trazos, sirve de respaldo.

Retirando las dos piezas suplementarias -2- y las dos barandillas, se convierte la cuna en una cama infantil normal, como se aprecia en la figura 2.

Es interesante hacer hincapié en que la cuna transformable descrita es de constitución muy sencilla, lo que repercute favorablemente en su coste y en que las operaciones conducentes a dichas transformaciones son notablemente fáciles, en forma altamente ventajosa.

El borde superior de las barandas -6- irá protegido ventajosamente mediante la aplicación de un perfil -6'- de plástico inocuo contra el que el niño puede aplicar la boca sin peligro alguno y sin deterioro de la barandilla.

El modelo, dentro de su esencialidad, puede ser llevado a la práctica en otras formas de realización que difieran tan sólo en detalle de la indicada solamente a título de ejemplo, a las cuales alcanzará asimismo la protección que se recaba. Podrá, por tanto, fabricarse la cuna de referencia en cualquier configuración y tamaño y con los materiales y medios más convenientes, por quedar todo ello comprendido en el espíritu de las siguientes reivindicaciones.

25

N O T A

Se reivindica como objeto del presente modelo de utilidad:

1.- Cuna transformable, caracterizada esencialmente por el hecho de estar constituida de manera que el



cabezal y el piecero comprenden sendas piezas básicas formativas propiamente de los mismos y respectivas piezas suplementarias superiores, todas ellas dotadas de guías para el movimiento usual de las barandillas
5 entre la posición elevada de empleo y la posición baja que facilita la colocación y retirada del niño y la tarea de hacer la cama, cuyas piezas suplementarias se acoplan amoviblemente a las piezas básicas del cabezal y el piecero para permitir con su extracción la retirada
10 de las barandillas.

2.- Cuna transformable, según la reivindicación anterior, caracterizada por el hecho de que, mediante la extracción de los elementos suplementarios del cabezal y el piecero y una de las dos barandillas, se
15 convierte en sofá en el que las piezas básicas del cabezal y el piecero actúan como laterales y apoyabrazos del mueble, en tanto que la barandilla restante sirve de respaldo.

3.- Cuna transformable, según las reivindicaciones 1 y 2, caracterizada por el hecho de que, extrayendo
20 las dos barandillas, se convierte en cama infantil normal.

4.- CUNA TRANSFORMABLE.

Consta la presente memoria descriptiva de seis hojas mecanografiadas, foliadas, numeradas y escritas por una sola cara, acompañada de una lámina

24774

- 6 - 184475 - 6



de dibujos.

Madrid, a - 6 OCT. 1972

PLAY, S.A.

P. A.

MANUEL DE A. GARCIA
P. A.

40 173



Fig. 1

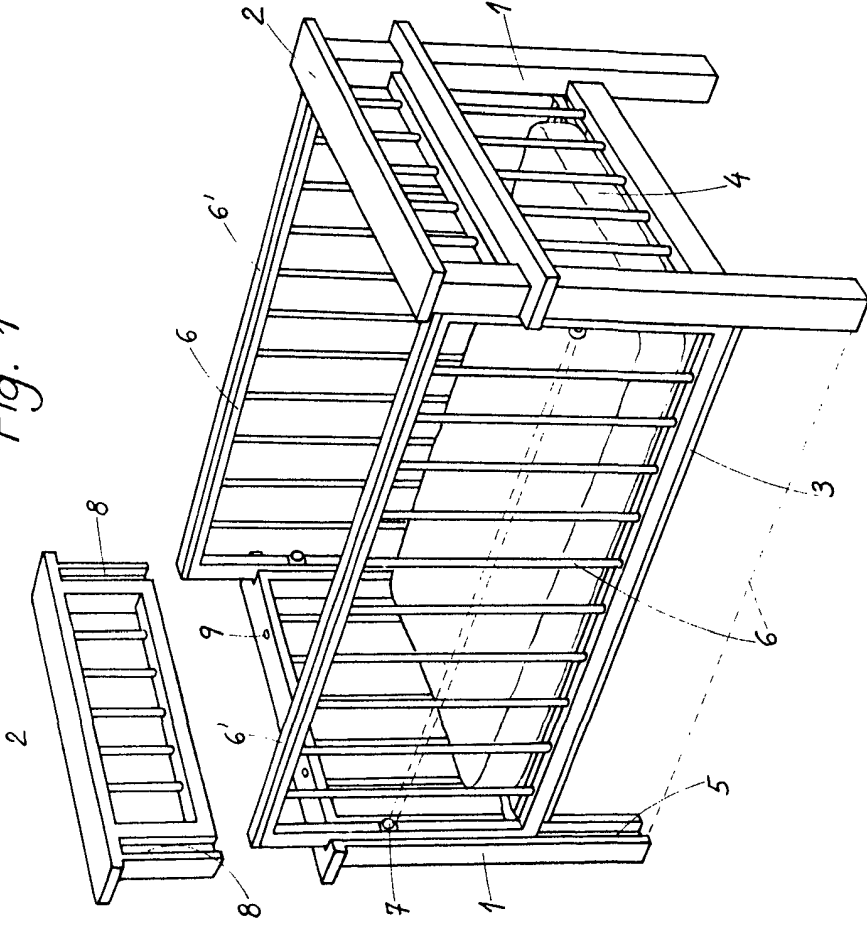
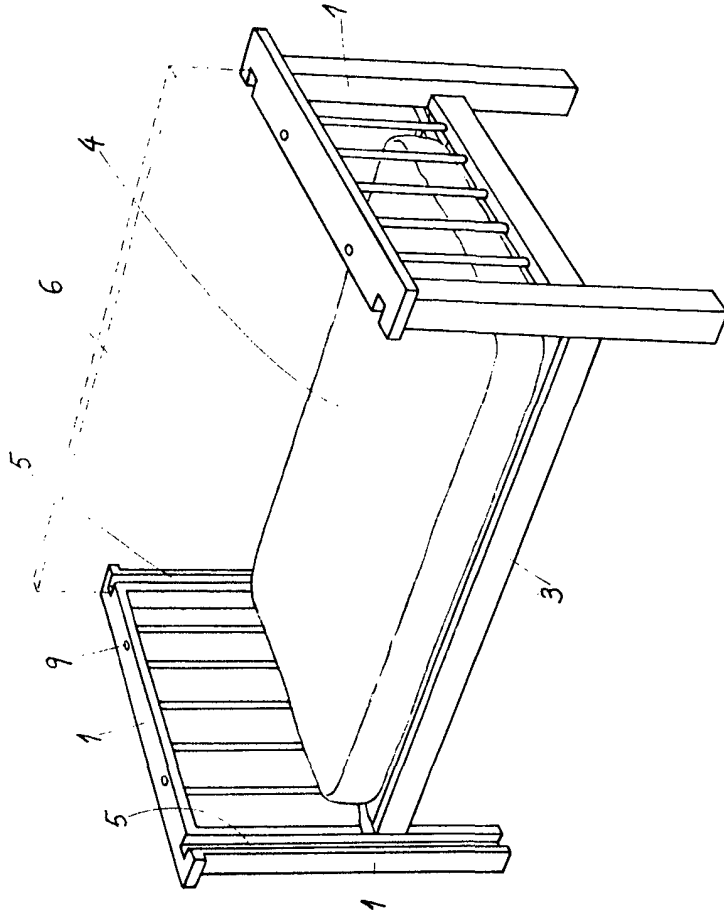

Fig. 2



Madrid 6 de Octubre de 1972

MANUEL DE LAVALLE
P. A.

Manuel de Lavalle