

23-10-73

184463



MODELO DE UTILIDAD

por 20 años por:

"VITRINA DE MOSTRADOR DESMONTABLE E INDESLIZABLE", a favor de D<sup>a</sup>. MARIA DOLORES ALAMILLO ROMO, domiciliada en MADRID, Virgen de Lourdes, n<sup>o</sup> 4.

MEMORIA DESCRIPTIVA  
=====

5.- Cada día resulta más corriente el uso de toda clase de artilugios, para la instalación de cualquier clase de establecimiento, previamente contruidos o fabricados, ya que con ellos se evitan numerosos problemas y el objeto a utilizar no necesita de ninguna mano de obra para su instalación etc.

10.- Actualmente en toda clase de establecimientos, pero especialmente en los destinados a la venta de productos alimenticios y en los bares y cafeterías, son cada vez más profusamente utilizadas las vitrinas para la exhibición de sus artículos, a cuyo fin va destinado el objeto del modelo de utilidad que nos ocupa, con la ventaja sobre lo



23.074

- 15.- conocidos, de que es totalmente transparente, tiene la condición de ser desmontable y además es indeslizable sobre el mostrador en que se coloca.
- Una vez que así nos es conocido el objeto del modelo de utilidad que nos ocupa, con la ayuda de la lámina de dibujos adjunta, pasaremos a describirle, haciendo constar se trata de una de sus variadas formas de realización.
- 20.- En la figura 1, se representa la vitrina con todos y cada uno de sus elementos dispuestos por separado, y en la figura 2, la vitrina totalmente montada y dispuesta para ser utilizada.
- 25.- Dicha vitrina está constituida por una parte delantera de cristal transparente 1, y una cara superior 2, del mismo material, las que han de ser unidas en ángulo diedro para dar lugar a la constitución de la formación paralelepípedica que es la vitrina, lo que se hace ahora por medio de los laterales 3, y 4, que estarán fabricados en metacrilato de metilo u otro material transparente que tenga la misma propiedad de éste de poder taladrarse fácilmente, como ocurre con la madera y otras diferentes clases de materiales, pero con la ventaja sobre todos ellos, de que por ser transparente totalmente, la vitrina puede ser fabricada sin la intervención de mano de obra especializada y la maquinaria necesaria para que estas vitrinas se construyesen totalmente en cristal, a estos lados transparentes les serán practicados fácilmente los taladros necesarios para la penetración de los tornillos 5, y otros superiores que en conjunto dan lugar a la formación de la vitrina. En el lado inferior de estos lados 3, y 4, se practicarán unos taladros en virtud de los cuales pueden serle sujetas las ventosas 6, para evitar el deslizamiento de la vitrina
- 30.-
- 35.-
- 40.-



20:10:74  
45.- sobre el mostrador en que se coloque.

Por último los lados 1, y 2, y los laterales 3, y 4, quedan unidos en su totalidad formando una disposición paralelepípedica, que constituye la totalidad de la vitrina, por medio de un marco o cerco superior metálico formado por las pletinas 7, y 8, que quedan unidas entre sí y a los laterales de metacrilato de metilo por medio de tornillos, después de practicados en estos últimos los correspondientes taladros, y proveyéndoles igualmente de las ventosas de fijación o antideslizantes 6.

Suficientemente descrito que nos es el objeto del modelo de utilidad que nos ocupa, que lo es solamente a título de ejemplo y una de las múltiples realizaciones a que en la práctica puede llegarse tomando como fundamento en la construcción el descrito en la presente memoria, únicamente nos resta señalar que las modificaciones de forma, tamaños, materiales empleados u otras no fundamentales, no deben ser consideradas variaciones que afecten a su esencialidad.

60.-

N O T A

65.- El modelo de utilidad descrito recaerá, pues sobre las siguientes reivindicaciones:

70.-

1ª.- "VITRINA DE MOSTRADOR DESMONTABLE E INDES-  
LIZABLE", caracterizada por estar constituida por un cerco superior metálico dispuesto en su parte superior, por debajo del cual se dispone la cara superior transparente de la vitrina, cuyo cerco tiene la finalidad de unir entre sí a ésta cara superior, con la anterior y además en sus lados se dispondrán sus dos caras laterales transparentes, por cuanto estarán construidas en el material transparente apropiado, capaz de ser taladrado fácilmente, en

75.-

184463

33.40.74

- 4 -



80.- el cual se insertarán los correspondientes tornillos de  
conjunción de los diferentes elementos de la vitrina, y  
en cuya parte inferior, llevarán adaptadas unas ventosas  
de sujeción o antideslizantes, para evitar el desplaza-  
miento de la vitrina, teniendo como principal particula-  
ridad el que todo el conjunto de la misma es totalmente  
transparente.

85.- 2ª.- "VITRINA DE MOSTRADOR DESMONTABLE E INDES-  
LIZABLE".

Todo ello tal y conforme queda descrito, repre-  
sentado y reivindicado.

90.- Esta memoria consta de cuatro hojas mecanogra-  
fiadas y foliadas por una sola de sus caras, conteniendo  
un total de noventa líneas.

MADRID A 5 DE OCTUBRE DE 1972

P.A.

MANUEL DE ARPE.

23-10-74

184463



D I S E Ñ O

=====

DE UN MODELO DE UTILIDAD, A FAVOR DE D<sup>ª</sup>. MARIA DOLORES  
ALAMILLO ROMO, DOMICILIADA EN MADRID - VIRGEN DE LOURDES,  
N<sup>º</sup>. 4, POR: "VITRINA DE MOSTRADOR DESMONTABLE E INDESLI-  
ZABLE".

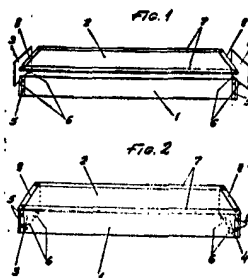

Escala variable.

MADRID A 5 DE OCTUBRE DE 1972

P.A.

MANUEL DE ARPE.

184463



FIG. 1

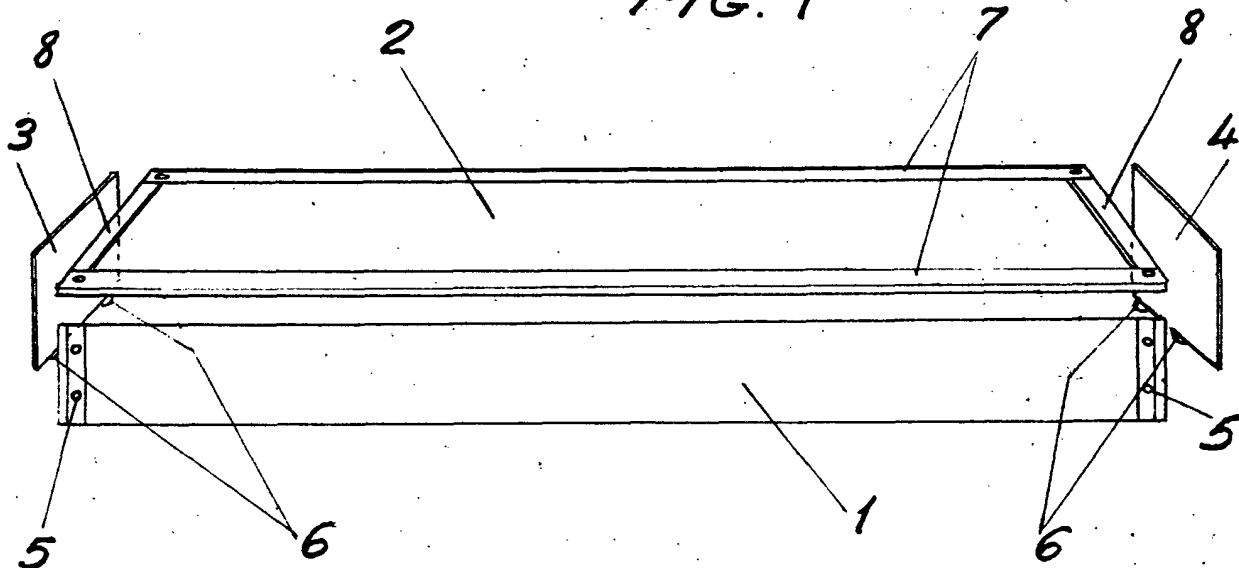
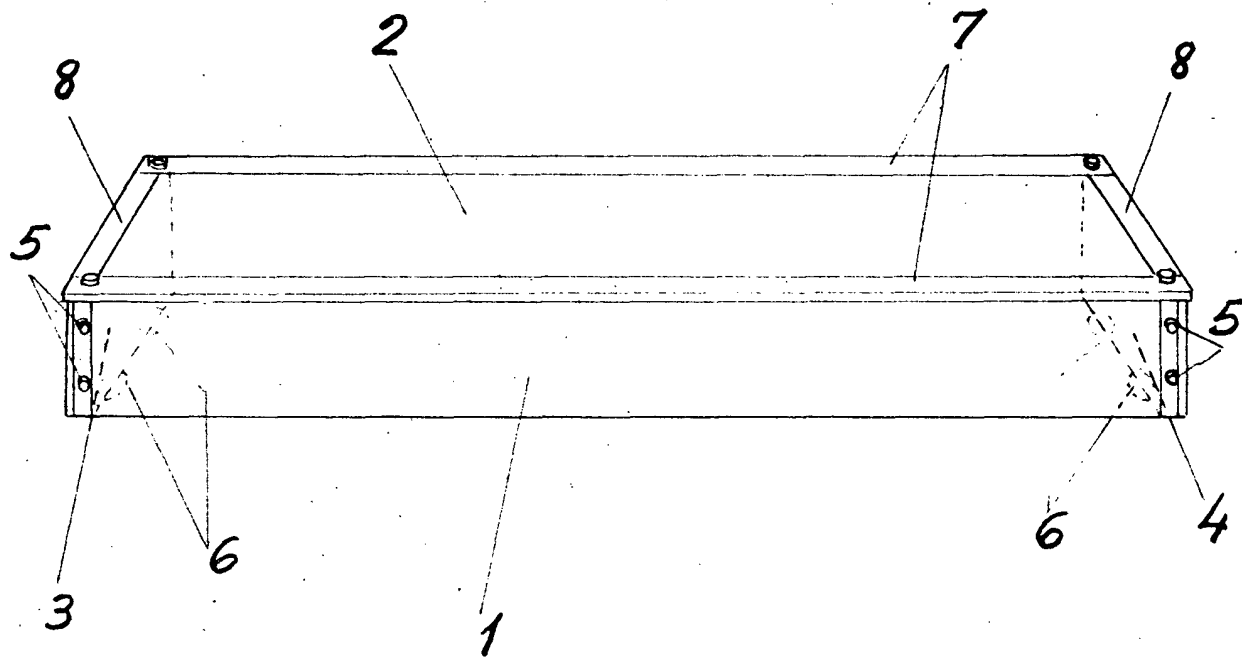

FIG. 2



Escala variable  
Madrid: 5 OCT. 1972