

184346

2



- 2 -

que consiguen un alto grado de entretenimiento y distracción, circunstancias todas estas que hacen a sus solicitantes merecedores del privilegio de exclusiva fabricación y -
venta del mismo en el territorio nacional, como consecuencia de su actual registro como Modelo de Utilidad.

5

Consiste en esencia el juego a que nos venimos refiriendo, en un cajetín paralelepípedo, de poca altura y gran superficie, constitutivo de una amplia cajata, en cuyo interior se han dispuesto una serie de tabiques que la compartimentan en espacios cuadrangulares, cuyos tabiques, por su parte inferior, es decir por la zona de implantación al fondo de la cajita, disponen de unas escotaduras, que permiten el acceso o paso de unos compartimentos a otros, es decir, que tres de los cuatro tabiques que integran cada compartimento, disponen de la referida escotadura inferior, la cual permite el paso de unas fichas de colorido diverso, pero ajustado a cada colorido del fondo de los distintos compartimentos, de tal forma que existe una ficha y un compartimento por cada color, realizándose el juego de forma que se debe de colocar cada ficha en el compartimento de su color, previo el correspondiente zarandeo de la cajita, y haciendo pasar a la fichas por las diversas escotaduras de los tabiques diversos, hasta dejar colocada cada una en su color, con lo -

10

15

20

25

Con el fin de que comprendamos con mayor claridad las características expuestas en los puntos anteriores, - haremos mención en lo sucesivo a la lámina de dibujos, en

.../...



la que se ha representado un ejemplo práctico de realización de uno de estos juegos de habilidad perfeccionados, debiendo manifestar previamente que, dado su carácter de ejemplo, la referida lámina deberá interpretarse ampliamente y sin carácter limitativo alguno.

Estos dibujos representa en sus figuras como a continuación se relaciona:

Figura 1.- Vista en perspectiva de uno de estos juegos de habilidad, en el que podemos apreciar la cajita compartimentada, en cuyo interior se establecen tantas divisiones o compartimentos como fichas hay en el juego.

Figura 2.- Vista en sección por A-B de la figura 1, con el fin de que observemos las escotaduras inferiores de los tabiques divisores, por las que pasan las distintas fichas del juego, para ser ubicadas en el compartimento de su color correspondiente.

Las distintas partes y elementos que componen las figuras arriba referenciadas los señalaremos, para su mejor y más rápida localización en los dibujos, con las siguientes acotaciones numéricas.

Con -1- designamos la cajita paralelepípedica, perfeccionada de un material transparente, que permite observar su interior, siendo -2- los diversos tabiquillos que establecen unos compartimentos -3-, y cuyos tabiquillos poseen una escotadura inferior -4-, para el paso de la fichas -5- que integran el juego.

Una vez descritas suficientemente todas y cada una de las características esenciales del juego de habilidad -

.../...



20.10.74

perfeccionado, objeto de este Modelo de Utilidad, solo nos resta indicar la posibilidad de que se fabrique en variedad de materiales, tamaños y formas, siendo susceptible de acusar todas aquellas modificaciones de detalle que la práctica aconseje, tales como posibles reglamentos de juego; - número de fichas utilizado, o el de casilleros, etc.,, siempre y cuando con ello no se altera la esencialidad de su objeto, puesta de relieve en la siguiente

NOTA REIVINDICATORIA

Los puntos no conocidos ni practicados en España, que se presetan para su exclusiva reivindicación, en este Modelo de Utilidad, son:

1º.- Juego de habilidad perfeccionado, esencialmente caracterizado por integrarse a partir de un cajetín paralelepípedo de escasa altura, y material transparente - en cuyo interior se establecen unos compartimentos diferenciados, por mediación de unos tabiquillos, cuyos tabiquillos presentan por su parte inferior una escotadura que permite el paso de unas fichas discoidales, estableciéndose comunicación entre todos los compartimentos citados, los cuales poseerán un determinado color, que se corresponde con el color de cada una de las fichas del juego, las cuales deberán situarse en el cajetín de su color correspondiente, - haciendolas pasar de unos compartimentos a otros, a través de las mencionadas escotaduras inferiores de los tabiquillos.

2º.- " JUEGO DE HABILIDAD PERFECCIONADO ", de conformidad en un todo en lo esencial y fines industriales --

.../...

184346

2



- 5 -

20-10-72

a lo descrito en la precedente memoria descriptiva y gráficamente representado en los adjuntos planos para su mejor comprensión.

Esta memoria consta de CINCO hojas escritas o mecanografiadas por una sola cara a doble espacio.

Madrid, 2 OCT. 1972

Por autorización de los interesados

JOSE LOPEZ CORTES
P.P.



20-10-74

184346

Fig.1

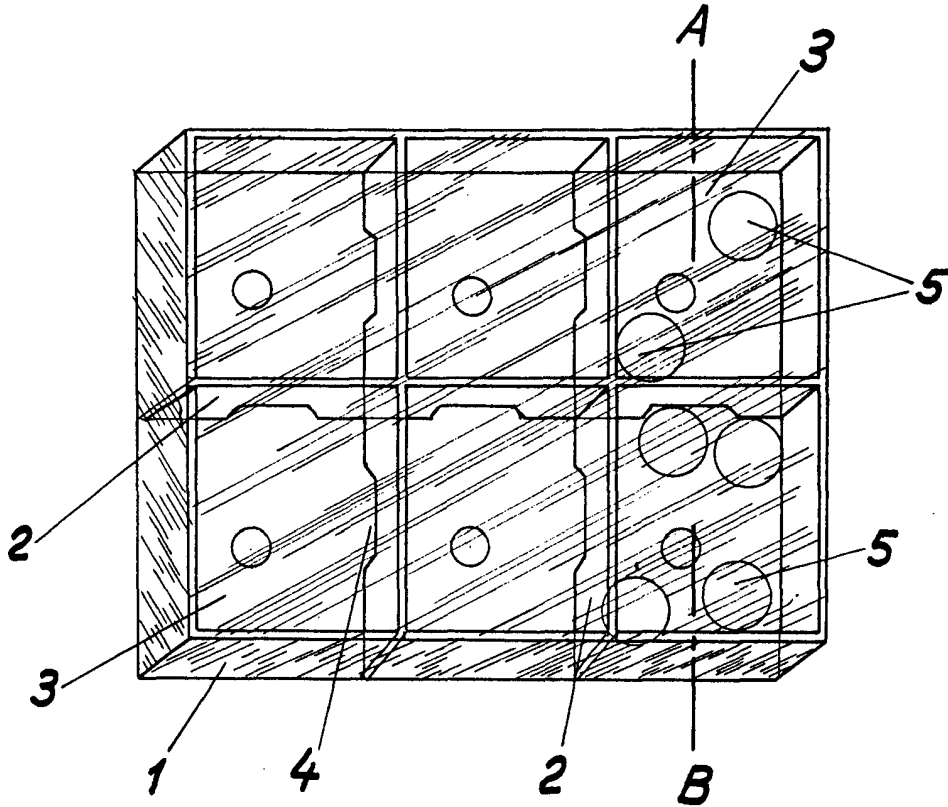
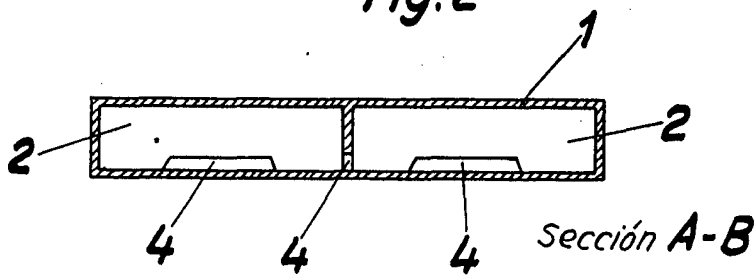

Fig.2



Escala variable

JOSE LOPEZ CORTES
P.P.

MADRID

2 OCT. 1972