



184311



26 S

184311

B65D

MODELO DE UTILIDAD

por 20 años

por "ENVASE CON TAPA PARA PRODUCTOS ALIMENTICIOS", a favor de PLÁSTICOS CELULÓSICOS, S.A., de nacionalidad española, domiciliada en BARCELONA - España 31

CADUCADO

MEMORIA DESCRIPTIVA

La presente memoria descriptiva y los dibujos complementarios adjuntos hacen referencia a un envase con tapa para productos alimenticios, objeto de este Modelo de Utilidad, de amplio campo de aplicación y especialmente indicado para contener toda clase de artículos que para su conservación requieran un cierre completamente estanco.

Este envase con tapa para productos alimenticios, está realizado en material de estructura laminar, de notables características aislantes, tal como poliestireno en sus variedades normal o esponjosa, en orden a conseguir una perfecta conservación de los productos alimenticios contenidos en su interior.

Una ventaja importante de este envase radica en la posibilidad de apilamiento, consiguiéndose un con-



junto de estos envases ocupando un reducido espacio, fa
cilitando ello grandemente su empaquetado y transporte.

Otra ventaja interesante que presenta este en-
vase estriba en que éste dispone de una tapa incorpora-
5. da de apertura y cierre repetitivos, la cual consigue la
necesaria estanqueidad para la conservación del producto
contenido.

El envase con tapa para productos alimenticios,
objeto del presente Modelo de Utilidad, tiene configura-
10. ción sensiblemente troncopiramidal, de base mayor abierta
y dispuesta superiormente determinando la embocadura del
envase, y de base menor cerrada, constituyendo el fondo
del mismo. Las caras laterales presentan unos rehundidos
cuadrangulares en su parte externa, y las aristas se en-
15. cuentran sensiblemente redondeadas.

La embocadura del envase, de forma cuadrada,
presenta a lo largo de toda su periferia una pestaña pla
na, dirigida hacia el exterior, prolongándose uno de sus
cuatro lados según una tapa de cierre, articulada en vir
20. tud de la flexibilidad del material constituyente, de
apertura y cierre repetitivos y presentando su superficie
un rehundido de escasa profundidad, capaz de lograr el
acoplamiento con ajuste de la tapa en la embocadura del
envase. Una pestaña periférica situada en la tapa, de di
25. mensiones coincidentes con la dispuesta en la embocadu-
ra, limita la penetración de la tapa en el envase, consi-
guiendo el cierre estanco del mismo.

El fondo del envase presenta un hundido que ocu
pa la mayor parte del mismo, de poca profundidad, de ma-
30. nera que la función de apoyo se efectúa periféricamente.



Con la tapa desplegada es posible el apilamiento de una serie de estos envases, pudiendo ser éstos distribuidos en paquetes de reducidas dimensiones y, consecuentemente, fácilmente transportables.

5. Para una mejor comprensión de las características generales que concurren en este envase con tapa para productos alimenticios, se acompañan a la presente memoria unos dibujos descriptivos, en los que se ha representado un caso práctico de realización del mismo, según los principios de las reivindicaciones, con la particularidad de que las figuras diseñadas deberán ser observadas en sentido amplio y general, y sin carácter restrictivo alguno, dada su condición meramente informativa.

En los dibujos:

15. La figura 1 es una representación, vista en perspectiva, del envase con tapa para productos alimenticios, objeto del presente Modelo de Utilidad, en posición de abierto.

20. La figura 2 es una representación vista en sección, de este envase con tapa para productos alimenticios en posición de cerrado.

La figura 3 es una representación, vista asimismo en sección, mostrando la disposición de varios envases convenientemente apilados.

25. Al objeto de facilitar la localización de las distintas partes constitutivas en este envase con tapa para productos alimenticios, se han situado números en las figuras relacionados con las descripciones que se realizan a continuación.

30. Este envase con tapa para productos alimenticios



está constituido por un cuerpo troncopiramidal -1-, cuya base mayor, abierta, dispuesta superiormente, determina la embocadura -2-, y su base menor cerrada -3-, configura el fondo del envase.

5. La embocadura -2-, determina periféricamente una pestaña -4-, dirigida hacia el exterior, prolongándose en uno de sus lados según una tapa de cubrición -5-, que presenta un rehundido con objeto de acoplarse ajustadamente en la embocadura -2- del envase.

10. En su parte externa las caras laterales del cuerpo -1-, presentan unos rehundidos -6- cuadrangulares, en tanto que las aristas se encuentran sensiblemente redondeadas.

15. La tapa de cubrición -5-, se encuentra bordeada periféricamente de una aleta -7- de dimensiones coincidentes con la pestaña -4-, sobre la que asienta en la posición de cierre, impidiendo la penetración de la tapa -5- en el interior del envase.

20. La apertura y cierre de la tapa -5-, se consigue gracias a la flexibilidad del material constituyente pudiendo girar aquella respecto del envase un ángulo superior a 180°.

25. Todo cuanto no afecte, altere, cambie o modifique la esencia del envase descrito, será variable a los efectos del actual Modelo.

N O T A.

Se reivindica como objeto de este registro por Modelo de Utilidad.

30. 1.- Envase con tapa para productos alimenticios del tipo que comprende un cuerpo hueco de configuración



truncopiramidal, de base mayor abierta determinando la embocadura e inferior cerrada originando el fondo del envase, caracterizado porque el reborde periférico y plano de la embocadura se prolonga por uno de sus lados según una tapa de cubrición de apertura y cierre repetitivos mediante giro de la misma, facilitado por la flexibilidad del material constituyente.

2.- Envase con tapa para productos alimenticios según la reivindicación anterior, caracterizado porque la tapa de cubrición presenta periféricamente un borde, de dimensiones y configuración sensiblemente coincidentes con el borde de la embocadura del envase, sobre el que asienta en la posición de cierre, determinando la tapa a partir del citado borde un rehundido de poca profundidad, susceptible de permitir su propio acoplamiento en la embocadura del envase, en orden a conseguir un cierre estanco.

Sean cuales fueren las circunstancias que concurran en la esencialidad del Modelo de Utilidad definido en las anteriores reivindicaciones cuyo objeto es:

3.- "ENVASE CON TAPA PARA PRODUCTOS ALIMENTICIOS".

Consta la presente memoria de cinco hojas foliadas, mecanografiadas por una sola cara y de los dibujos unidos a la misma.

Barcelona, 26 SEP. 1972

P.A. de PLÁSTICOS CELULÓSICOS, S.A.

ALFONSO DURAN
P. P.

Fdo.: Luis Durán Benajam

FIG. 3

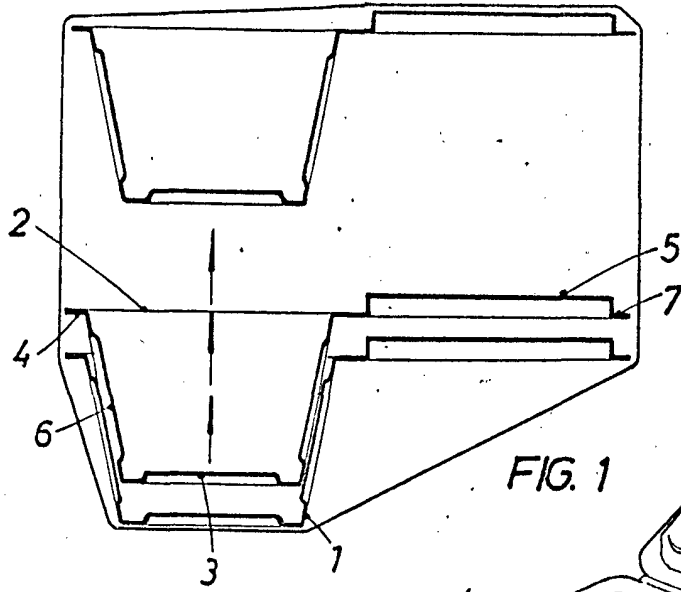

26 SEP



FIG. 1

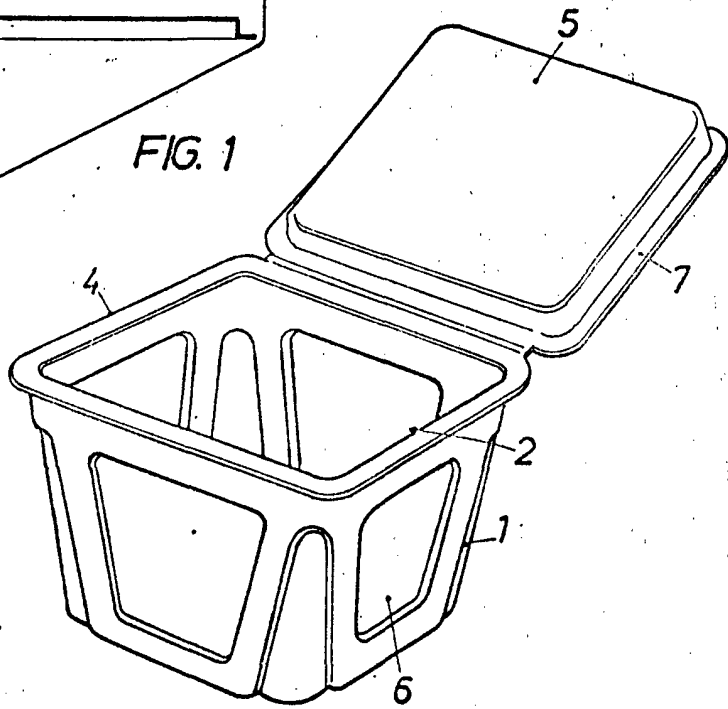
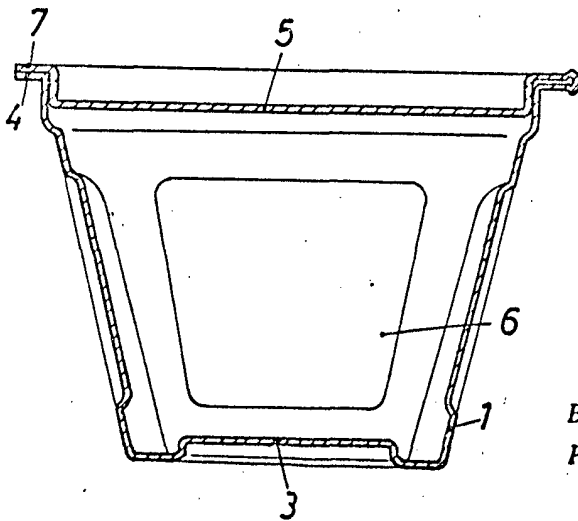

FIG. 2



BARCELONA, 26 SEP. 1972

P.A. ALFONSO DURAN
P. P.

Fdo: Luis Durán Benejam

ESCALA VARIABLE