



184266

10-236

PATENTE DE INTRODUCCION

por 10 años

por "UNAS MEJORAS EN LOS MECANISMOS DE ACCIONAMIENTO DE LOS DISPOSITIVOS DENOMINADOS CENTINELAS DE LAS CARDAS DE HILATURA" a favor de D. Juan Amorós Batlle, de nacionalidad española, domiciliado en Barcelona, Aragón, 161.

=====

MEMORIA DESCRIPTIVA

La firma Sociéte Anonyme J. J. Rieter de Winterthur de Suiza, tiene patentadas unas mejoras en los mecanismos de accionamiento de los dispositivos denominados centinelas de las cardas de hilatura que son desconocidas en España.

5.

El recurrente persuadido de las ventajas de estas mejoras se propone industrializarlas en España y, por ello, solicita que se le garantice en su propiedad y explotación exclusiva mediante la concesión de la Patente de introducción a que se refiere la presente memoria

10.

184266

descriptiva.

Refiriéndonos, para mayor claridad, a los dibujos que, a título de ejemplo, se adjuntan a esta memoria, las mejoras en cuestión consisten en simplificar el complicado sistema de engranajes de los antiguos mecanismos de accionamiento, por un simple juego de tornillo sin fin -1- y rueda helicoidal -2-, siendo solidaria esta última con el piñón cónico -3-, que engrana con la corona dentada cónica -5- situada en la cara inferior del plato -4- sobre el que se apoya el tubo o bote donde se almacenará la cinta de carda producida en la máquina de cardar. En el esquema presentado, se representan el eje -6- separado del -2- y -3- y este del plato -5-4-.

Como que, con esta simplificación se suprimen rozamientos y pérdidas mecánicas de bastante importancia, resulta se perfecciona el rendimiento de la máquina de cardar y, con ello, puede muy bien aumentarse el diámetro del plato de nueve pulgadas a doce pulgadas y consiguiéntenente el del tubo, con las ventajas de poder almacenar un mayor peso de algodón o fibra cardada, abaratando así la manufactura del hilado.

A los efectos legales de la Patente que se solicita serán variables todos cuantos detalles no afecten, alteren, cambien o modifiquen la esencia de las mejoras descritas.

N O T A.

Se reivindica como objeto de esta Patente de introducción:

1.- Unas mejoras en los mecanismos de accionamiento de los dispositivos denominados centinelas de las cardas de hilatura, caracterizadas por el hecho de resolver la transmisión de movimiento entre el eje vertical y lateral propio del centinela, y su plato inferior mediante un simple tor-



- nillo sin fin y rueda helicoidal, esta última solidaria
45. con un piñón cónico engranado con la corona prevista en la cara inferior del plato de apoyo del tubo o bote de almacenaje de la fibra ya cardada, con lo cual, al suprimir rozamientos y pérdidas mecánicas y suavizarse la transmisión puede aumentarse considerablemente el diámetro del
50. plato de nueve pulgadas a doce pulgadas y, consiguientemente, el del tubo o bote y su capacidad en fibra cardada.

Sean cuales fueren las circunstancias que concurren con la esencialidad de la Patente de introducción definida en la anterior reivindicación, cual objeto es:

55. 2.- "UNAS MEJORAS EN LOS MECANISMOS DE ACCIONAMIENTO DE LOS DISPOSITIVOS DENOMINADOS CENTINELAS DE LAS CARDAS DE HILATURA".

- Consta la presente memoria de tres hojas foliadas, mecanografiadas por una sola cara y del dibujo unido a la
60. misma.

Barcelona quince de junio de mil novecientos cuarenta y ocho.

P. A. de D. Juan Amorós Batlle,

L. DURÁN
P. P.



184266

D. JUAN AMOROS BATLLE

Hoja Única

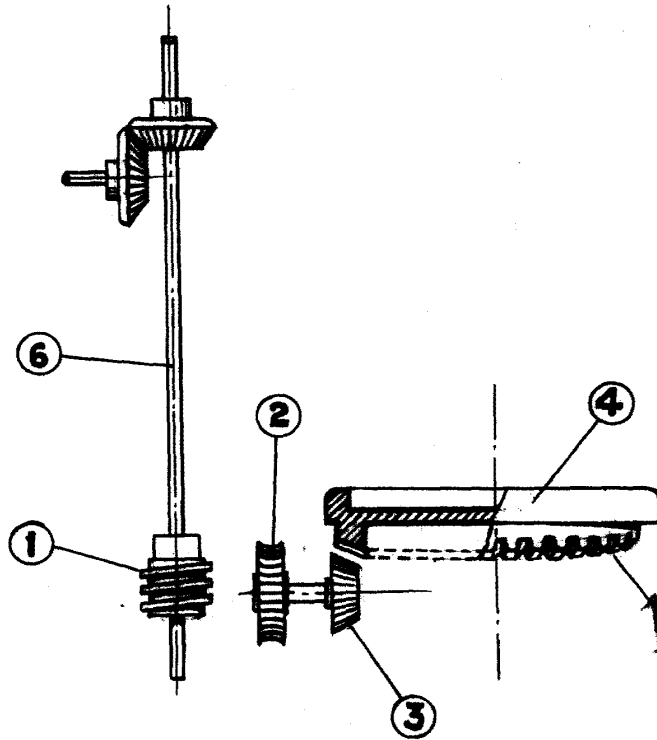

Barcelona a 15 de junio de 1948.

L. DURÁN
P. P.



ESCALA VARIABLE