

23:10:74

184254

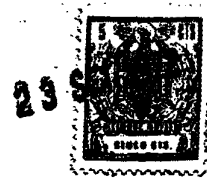

B 65 D

MODELO DE UTILIDAD

por 20 años

por "CAJA-ESTUCHE PLEGABLE", a favor de BENDER, S.A., de nacionalidad española, domiciliada en BARCELONA - Vía Augusta, 89-91.

=====

MEMORIA DESCRIPTIVA

- El presente Modelo de Utilidad se refiere a una caja-estuche, adecuada para ser fabricada a base de cartulina o un material equivalente, que en las superficies internas de sus caras posee unas placas de un material termoaislante, de dimensiones próximas a las de dichas caras, de manera que en conjunto quede definido un envase atérmico que resultará de gran eficacia para mantener a temperatura prácticamente constante durante varias horas artículos preparados y destinados a ser consumidos a bajas temperaturas, tales como helados y determinados tipos de pasteles, pudiendo igualmente conservar a temperatura elevada otros productos alimenticios.
5. El presente Modelo de Utilidad se refiere a una caja-estuche, adecuada para ser fabricada a base de cartulina o un material equivalente, que en las superficies internas de sus caras posee unas placas de un material termoaislante, de dimensiones próximas a las de dichas caras, de manera que en conjunto quede definido un envase atérmico que resultará de gran eficacia para mantener a temperatura prácticamente constante durante varias horas artículos preparados y destinados a ser consumidos a bajas temperaturas, tales como helados y determinados tipos de pasteles, pudiendo igualmente conservar a temperatura elevada otros productos alimenticios.
10. El presente Modelo de Utilidad se refiere a una caja-estuche, adecuada para ser fabricada a base de cartulina o un material equivalente, que en las superficies internas de sus caras posee unas placas de un material termoaislante, de dimensiones próximas a las de dichas caras, de manera que en conjunto quede definido un envase atérmico que resultará de gran eficacia para mantener a temperatura prácticamente constante durante varias horas artículos preparados y destinados a ser consumidos a bajas temperaturas, tales como helados y determinados tipos de pasteles, pudiendo igualmente conservar a temperatura elevada otros productos alimenticios.

- La caja en cuestión se presentará, tras su fabricación, en disposición desplegada, con todas sus caras coplanarias, lo cual representa, como es fácil com-
15. La caja en cuestión se presentará, tras su fabricación, en disposición desplegada, con todas sus caras coplanarias, lo cual representa, como es fácil com-



prender, un gran ahorro en el volumen ocupado, procediéndose al montaje de la caja cuando interese su utilización, por acoplamiento de sus caras, las cuales se articulan alrededor de líneas de doblado correspondientes a las aristas del ortoedro a constituir.

El montaje del estuche atérmano en cuestión se obtiene sin necesidad de ningún componente externo ni la adición de adhesivos, sino mediante una disposición de encaje de unas pestañas, derivadas de dos caras paralela-
mente opuestas, en unos entrantes acanalados, formados junto a lados paralelos y opuestos de las otras caras, siempre en las placas de material termoaislante asociadas a dichas caras.

Para facilitar la explicación, se acompaña a la presente memoria una hoja de dibujos, en los que se ha representado, a título de ejemplo ilustrativo y no limitativo, un caso de realización de una caja-estuche plegable, según los principios de las reivindicaciones.

En los dibujos:

La figura 1 es una vista en perspectiva del nuevo estuche parcialmente desplegado, y la figura 2 es una sección por un plano indicado II-II en el primer dibujo y paralelamente a una de las bases.

Las figuras 3 y 4 son sendos pares de proyecciones diédricas de una de las caras laterales y de otra cara contigua a la tapa.

Los elementos designados con números en los dibujos corresponden a las partes siguientes:

-1-, -2-, -3- y -4-, placas de un material termoaislante, tal como el poliestireno expandido, corcho o

23-10-74

- 3 - 184254

23 S



- similar, acopladas a las superficies internas de las cuatro caras consecutivas, paralelas a un eje cuaternario principal de la figura ortoédrica; -5- y -6-, placas del mismo material, asociadas a las dos caras restantes, paralelas; -7- y -8-, pestañas formadas por las dos últimas placas aislantes o bien por láminas aplicadas sobre la cara interna de éstas; -9- y -10-, ranuras acanaladas junto a lados paralelos de las placas -1-, -2-, -3- y -4-, en las que se introducirán los bordes de las pestañas anteriores, como se comprende a la vista de la figura -2-; -13- y -14-, entrantes acanalados en la placa -4-, la cual forma además un entrante o encaje -16-, de configuración rectangular, destinado a recibir la expansión -15-, de forma equivalente y dimensiones que definen un apriete, constituyendo así un medio de cierre, o bien con una estructura en forma de cola de milano, quedando la cara portadora de la placa -3- en funciones de tapa.
- 5.
- 10.
- 15.

- Para el acoplamiento de las caras portadoras de las placas -1- a -4-, los bordes de éstas no correspondientes a las ranuras acanaladas formarán biseles a 45°, que quedarán en contacto al realizarse el plegado de la caja.
- 20.

- Todo cuanto no afecte, altere, cambie o modifique la esencia de la caja-estuche descrita, será variable a los efectos del actual Modelo.
- 25.

N O T A.

Se reivindica como objeto de este registro por Modelo de Utilidad:

- 1.- Caja-estuche plegable, caracterizada esencialmente por la provisión, en la superficie interna de
- 30.

23-10-74

- 4 -

184254

23 SET



- cada una de sus caras, de una placa centrada y de dimensiones prácticamente equivalentes de un material termoaislante, realizándose la articulación de las caras alrededor de sus aristas y el acoplamiento de los bordes de las placas aislantes por la formación de biseles en sus lados, asegurándose la configuración formal de la caja por la dotación, en los bordes de las placas aislantes de dos caras opuestas, de unos salientes a modo de pestañas conjugados de unos entrantes acanalados, practicados en los lados correspondientes de las placas aislantes de las otras cuatro caras, obteniéndose por efecto de coeficiente de frotamiento del material aislante, en los acoplamientos de pestañas y entrantes, una retención del conjunto de caras, con formación de un cierre por derivación de un saliente en forma de cola de milano en la parte central de un lado extremo de la cara en funciones de tapa, conjugado de un entrante de la misma forma en el borde correspondiente de la placa aislante de su cara contigua.
20. Sean cuales fueren las circunstancias que concurran en la esencialidad del Modelo de Utilidad, definido en la anterior reivindicación, cuyo objeto es:
- 2.- "CAJA-ESTUCHE PLEGABLE".
- Consta la presente memoria de cinco hojas foliadas mecanografiadas por una sola cara y de los dibujos.
- 25.

23-10-74

- 5 -

184254

23 SET



jos unidos a la misma.

Barcelona, 23 SET. 1972

P.A. de BENDER, S.A.

ALFONSO DURÁN
P. P.

Fdo: Luis Durán Benéfam

FE/pc.

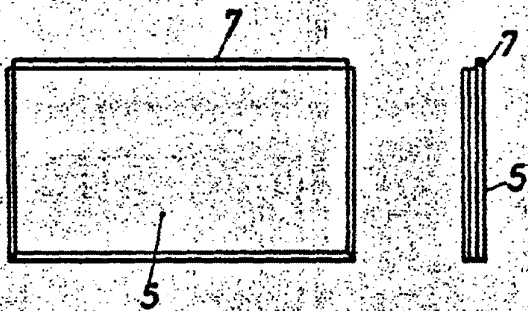
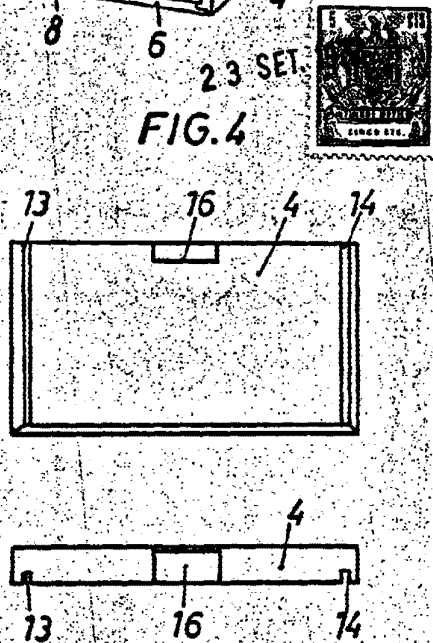
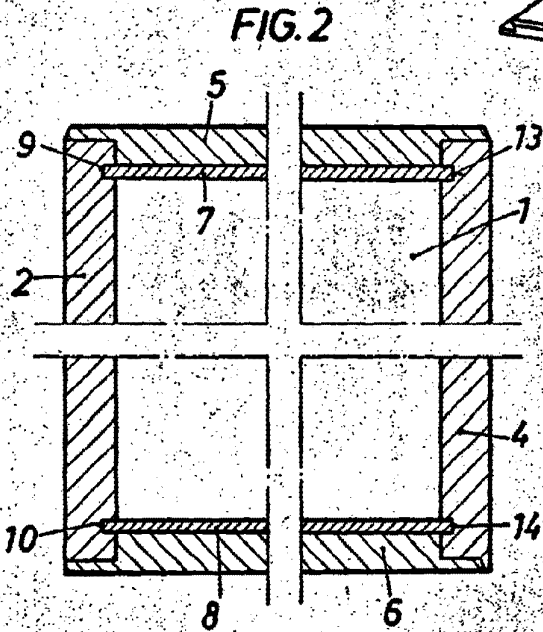
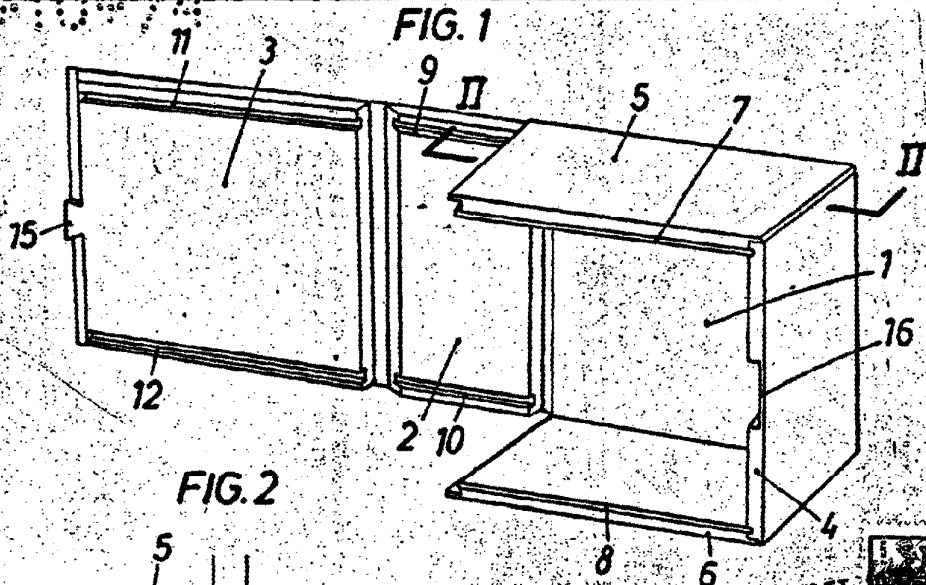

BARCELONA 3 SET 1972
 P.A. ALFONSO DURÁN
 P.P.

Alfonso Durán
 Fdo. Luis Durán Benetón

ESCALA VARIABLE