

17475

184202

29 SEP



memoria descriptiva

B 27 F

MODELO DE UTILIDAD

Que se solicita en España por veinte años,
a favor de D. AMOS JUAN PEREZ LOBATO, de nacio-
nalidad española, residente en General Barrón -
nº 53 (MADRID), por: "CUÑA-TOPE DE APLICACIONES
MÚLTIPLES".

174473

104202

- 2 -

29 SEP.



Se refiere este modelo de utilidad, conforme el enunciado indica a una cuña o elemento tope incorporable a voluntad, o como dice el enunciado de aplicaciones sin fin.

5.-

Todos los elementos destinados a una finalidad similar o en orden a servir de tope o amortiguación a distintas partes y, principalmente, de puertas, están integrados por elementos sintéticos de goma, plástico o similar.

10.-

Todo ellos, además de su racionalizada forma, presentan características iguales y van montados con carácter fijo, es necesario disponer de un elemento para cada puerta con la particularidad de que, éstas, nunca quedan sujetas por el mismo.

15.-

En este caso se trata de una cuña tope que hace las veces de calzo para inmovilizar la puerta en un determinado punto, sin ruidos, sin molestias y sin posibilidad de que éstas, por el efecto batiente, se abra o cierre.

20.-

De todas formas la concepción es simple, cuando una

17475

184202
- 3 -



puerta se abre su tendencia, en cualquier sentido, es cerrarse, por tanto, la predisposición de la cuña evita tal eventualidad, garantizando, debido a su especial estructuración que en cualquier posición ésta se mueva.

- 5.- Para dar una idea más amplia de las características del modelo, a continuación hacemos referencia a la lámina de dibujos que a esta memoria se acompaña en la que, de manera un tanto esquemática y tan solo por vía de ejemplo, se representan los detalles preferidos del invento.
- 10.-

En los dibujos:

La figura 1ª, es una vista en sección longitudinal del conjunto.

- La figura 2ª, es una vista en planta superior de -
- 15.- dicho conjunto.

La figura 3ª, es una vista en perspectiva de la -
pieza.

La figura 4ª, es un detalle en perspectiva, como -
ejemplo de realización, de dicho elemento.

- 20.- Comentando las referencias numéricas de dicha lámina

134202

134202

- 4 -

29



vemos que el conjunto está formado por una pieza moldeada en material plástico, con preferencia -1- en forma de cuña y que interiormente presenta un vacío abierto por la base, transversalmente dividido por un tabique gruesos -2- en dos zonas que señalamos con los números -3- y -4-; ésta última, dividida a su vez por una serie de pequeños tabiquillos transversales -5- que constituyen elementos de inmovilización además de unas finas rugosidades, estrias, tetoncillos o análogos dispuestos en todos los bordes de la superficie inferior, y señalados con -8-.

La superficie exterior está subdividida en dos sectores un superior corto y liso -la- y el otro restante formando por una sucesión de estrias transversales en media caña -6- formando la zona de contacto con el canto de la puerta o similar del cual damos un ejemplo en la figura 4ª, apreciándose dicha puerta, señalada con el número -7-.

Una vez descrita convenientemente la naturaleza del modelo se hace constar a los efectos oportunos que el

104202

104202
- 5 -

29



mismo no queda limitado a los detalles exactos de esta exposición, sino que por el contrario en él se podrán introducir aquellas modificaciones de detalle que las circunstancias y la práctica pudieran aconsejar siempre y cuando no se alteren las características esenciales del mismo que se resumen en las siguientes:

REIVINDICACIONES

- 5.-
- 10.-
- 15.-
- 20.-
- 1ª "CUÑA-TOPE DE APLICACIONES MULTIPLES", principalmente caracterizado al estar constituido por un cuerpo monopieza de material sintético adecuado, configurado según un prisma triangular o en forma de cuña que, por la parte interior, está hueco y abierto por abajo, donde transversalmente, presenta un tabique grueso emplazado en un tercio aproximado de su longitud y delimitados por dos sectores vacíos uno de los cuales, el más amplio y menos profundo, presenta una serie de finos tabiquillos transversales, y todos los cantos de la superficie base, un fino estriado, rugado, tetonado o similar, antideslizante.
- 2ª "CUÑA-TOPE DE APLICACIONES MULTIPLES", conforme

7475



5.- la reivindicación anterior, la superficie superior y exterior está dividida en dos sectores uno pequeño y liso y el otro con una pluralidad de nervios o estrias transversales, paralelas y equidistantes a modo de elementos de aseguramiento en el canto inferior de las puertas y similares.

3ª "CUÑA-TOPE DE APLICACIONES MULTIPLES".

10.- Según se describe y reivindica en la presente memoria descriptiva que consta de seis hojas mecanografiadas por un sola de sus caras y una lámina de dibujos que ilustran.

Madrid, 29 SEP. 1972

EL AGENTE OFICIAL,
A. L. DE LA HERRAN

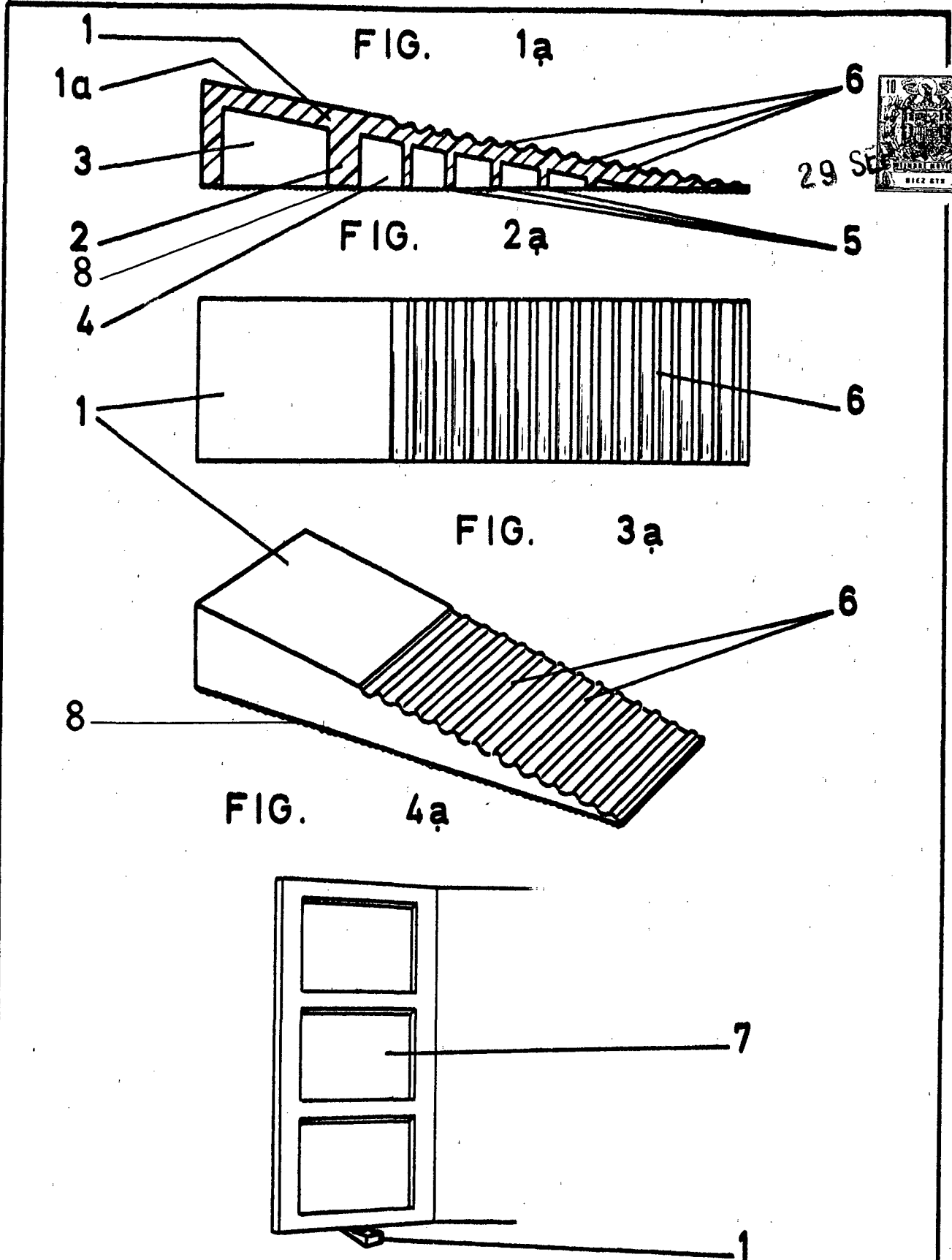

Escala variable
MADRID, 29 SEP. 1912
A. L. DE LA HERRAN
N.P.