

184041



MEMORIA DESCRIPTIVA

— MODELO DE UTILIDAD.

DURACION: VEINTE AÑOS

OBJETO: " ABRIDOR DE ENVASES ".

SECCION TECNICA
CLASIFICACION I. P. C
CLASE <u>B67</u>
SUBCLASE <u>B</u>

Solicitante: Don Jean Joseph FAHNDRICH.

Residencia: VILASECA (Tarragona) - Carretera de Salou - Villa Donosti.

Nacionalidad: suiza.



La presente descripción se refiere, como su enunciado indica, a un abridor de envases especialmente concebido para facilitar la apertura de botellas cerradas con cápsulas de corona y la doble perforación de cualquier tipo de bote mediante un solo movimiento, a fin de que por uno de los orificios pueda entrar el aire y por el otro salir el contenido.

Como puede apreciarse, el utensilio que se preconiza es de suma utilidad tanto en establecimientos de hostelería como en el propio hogar, ya que con un solo aparato se pueden realizar dos operaciones de apertura.

Actualmente, existen diversos aparatos para el mismo fin anteriormente expuesto, si bien con carácter independiente, es decir, que en unos casos existen abridores de cápsulas tipo corona y en otros perforadores de botes, si bien, en este caso particular comprenden un solo punzón que obliga a realizar dos operaciones de perforado para proporcionar al envase una entrada de aire que equilibre la presión interior y facilite la salida del contenido por el otro orificio; también son conocidas las realizaciones de los dos elementos combinados en un solo aparato, pero siempre y en cualquier caso, comportando un solo punzón perforador.

El objeto motivo del presente registro viene a sustituir con pleno éxito a los abridores anteriormente mencionados por cuanto proporciona una mayor funcionalidad al permitir, por un lado abrir cápsulas de corona y por otro facilitar la doble incisión perforadora sobre botes, y en una sola operación.

Esencialmente, comprende una pieza laminar dotada de una prolongación posterior susceptible de recibir un mango o asidero, mientras que el extremo delantero, convenientemente ensanchado contiene un vaciado central con una pestaña poste-



rior para abrir cápsulas corona, mientras que en los laterales presenta dos uñas curvadas y punzantes, así como dos faldones convenientemente entallados, de extremo vivo, que facilitan en conjunto el doble perforado simultáneo de cualquier tapa de bote, ya que los extremos vivos de los faldones se fijan por la parte inferior del reborde de la tapa de bote, mientras que las uñas delanteras producen la doble perforación mediante un solo movimiento de apalancamiento apoyando sobre los extremos de los faldones.

40 A continuación se hará una descripción completa del aludido Modelo con referencia al plano que se acompaña, en el cual se representa, a simple título de ejemplo, no limitativo, una forma preferente de realización susceptible de todas aquellas modificaciones de detalle que no alteren fundamentalmente sus características esenciales.

En dicho plano:

La figura 1ª, representa una vista en planta inferior del abridor según el invento.

50 La figura 2ª, corresponde a una sección longitudinal II-II del abridor.

La figura 3ª, muestra una vista frontal del mismo.

Según puede apreciarse en tales figuras, el objeto motivo del presente registro está constituido por una pieza laminar metálica, dotada de una prolongación posterior (1) susceptible de recibir un mango o asidero (2), fijado mediante remaches (3) u otros medios convencionales; la parte delantera de la pieza laminar presenta un ensanche (4) a modo de cabeza con las aristas posteriores redondeadas, mientras que en la zona central presenta un vaciado (5) de forma trapezoidal, cuya base menor posterior contiene una pestaña (6) en casi toda su longitud, de can



to sensiblemente afilado; dicho vaciado (5) y la pestaña (6) tienen como misión la de facilitar el descapsulado de envases cerrados con tapones corona.

65 En la parte delantera de la cabeza (4) existen dos uñas laterales (7) curvadas en sentido descendente y de extremos punzantes, y en una posición ligeramente posterior sendos faldones laterales (8), de conformación curvilínea, dotados de sendas entalladuras delanteras (9) que determinan en sus extremos unos vértices vivos (10), a distancia conveniente de los extremos punzantes de las uñas (7); de esta manera, los extremos vivos (10) de los faldones (8) pueden adaptarse por la parte inferior del reborde de cualquiera de las tapas de un bote, mientras que las uñas (7) inciden sobre su superficie, con lo que efectuando un movimiento de elevación apoyando sobre los extremos (10) de los faldones (8) se produce la doble perforación de la tapa del bote al clavarse las uñas (7), con lo que se puede verter fácilmente el contenido ya que uno de los orificios permite la entrada de aire, mientras que por el otro sale el producto.

75 La forma, dimensiones y materiales podrán ser variables y en general cuanto sea accesorio o secundario, siempre que no altere, cambie o modifique la esencialidad del objeto que se describe.

80 Los términos en que queda redactada esta Memoria son ciertos y fiel reflejo del objeto descrito, debiéndose tomar con carácter amplio y nunca en forma limitativa.

184041

N O T A :

=====



El MODELO DE UTILIDAD que se solicita, deberá recaer, precisamente, sobre las particularidades características de las siguientes reivindicaciones:

90 1ª).- Abridor de envases, del tipo que comprende una pieza laminar con un ensanchamiento o cabeza delantera dotada de un vaciado trapecial y una pestaña para facilitar el descapsulado de tapones corona, c a r a c t e r i z a d o porque en la parte frontal de dicha cabeza existen dos uñas punzantes situadas en los extremos laterales, que avanzan coaxialmente, do-
95 tadas de una curvatura descendente; en una posición ligeramente posterior con respecto a las citadas uñas, existen sendos faldones laterales, de conformación curvilínea, dotados de una entalladura delantera que determina un vértice vivo orientado en el mismo sentido que la correspondiente uña y distanciado de ella
100 convenientemente, de manera que los extremos de dichos faldones puedan adaptarse en la parte inferior del reborde de una tapa de bote, mientras que las uñas producen simultáneamente dos perforaciones en dicha tapa.

2ª).- "ABRIDOR DE ENVASES".

Todo ello según queda expuesto en la presente Memoria que consta de cinco hojas foliadas y mecanografiadas por una sola cara y una hoja de dibujos que con la misma se acompaña.

MADRID, 25 SEP 1972

P. A.

Modesta Polo
P. P.

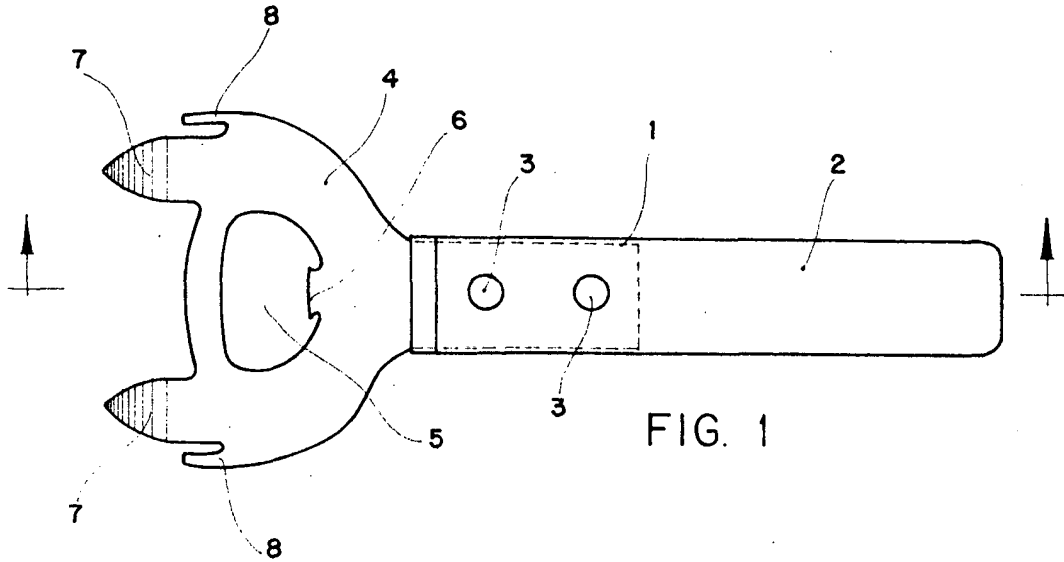
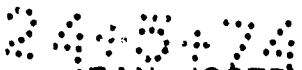

FIG. 1

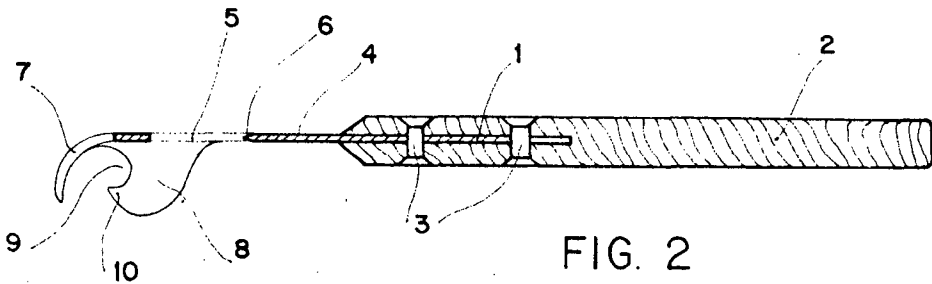

FIG. 2

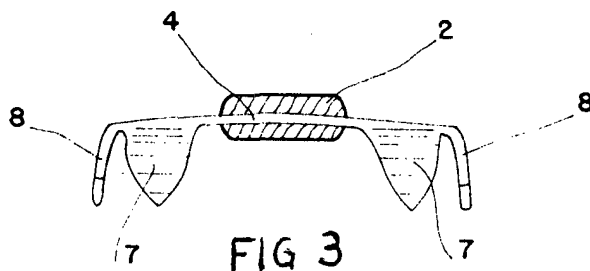

FIG 3

Madrid, 25 SEP. 1972

Modesto Polo
R.P.

ESCALA VARIABLE