

183993
183993

21 SET 1972



memoria descriptiva

SECCION TECNICA
CLASIFICACION I. P. C
CLASE E 04
SUBCLASE H

CLASE DE REGISTRO
NOMBRE Y NACIONALIDAD DEL SOLICITANTE
RESIDENCIA Y DOMICILIO
 OBJETO

Un Modelo de Utilidad, por veinte años en España.
D. Francisco Sierra Gil de la Cuesta.
- español -
Madrid - Orense, nº 3.
" Almacén - granero".



183097

1 El presente modelo de utilidad se refiere a un almacén-granero, que presenta las interesantes características de su total mecanización, y de aprovechar al máximo su capacidad.

5 De un modo general constituye una extensión, cuya sección en alzado está formada por un rombo, con la diagonal mayor horizontal, y sus características esenciales son:

10 - Constructivas: que la cubierta y la solera tienen una inclinación aproximada a la pendiente del 50%, que es la del talud natural medio de los cereales a almacenar. Se suprimen los tirantes de cubierta; y en caso necesario la solera se impermeabilizará convenientemente, dotando a la cubierta de las ventanas practicables totalmente estancas, que permita tomar muestras de grano y realizar fumigaciones y tratamientos desde el exterior.

15 - Como características mecánicas, el almacén-granero a que nos referimos va provisto de un sinfín de llenado en la cumbrera, y de otro de vaciado en la arista inferior de la solera.

20 Completa esta instalación un elevador de grano en el frente delantero del almacén, y aneja a él va instalada una tolva de recepción, en cualquiera de las disposiciones pertinentes para cumplir su cometido.

25 Con la disposición indicada, se consiguen las siguientes ventajas:

30 - Aprovechamiento total de la capacidad de almacenaje, sin espacios perdidos.

21 SET



178300

-2-

1 - Mecanización total de la carga y descarga, que puede realizarse manejando un solo hombre los sinfines y el elevador.

5 - Se suprimen totalmente los muros de carga, que en instalaciones de otro tipo, constituyen la parte mas costosa de la construcción de estos almacenes.

10 Concretaremos las características de la disposición que se reivindica, con referencia a las adjuntas figuras, que corresponden únicamente a una forma de ejecución, sin carácter alguno limitativo, que se presenta a título de ejemplo de realización con el fin indicado, ya que la forma, dimensiones y materiales con que se fabriquen las distintas piezas, serán en cada caso las que se
15 estimen pertinentes, para la aplicación concreta de que se trate, sin que tales variaciones, así como las que puedan hacerse en detalles de presentación u organización, afecten a la esencialidad reivindicada, por lo que los almacenes-graneros que se fabriquen de acuerdo con la idea general reseñada, y cualquiera de esas modificaciones, no
20 serán sino variantes, igualmente comprendidas y protegidas por el presente registro.

25 La figura presenta la sección en esquema en alzado del granero a que nos referimos.

 Con referencia a dicha figura y a los números que sobre ella designan las partes y detalles del almacén-granero representado, que interesan a los fines de esta memoria, la descripción del mismo es como sigue:

30 Se señala la cota del terreno, es decir, que por

183993

21 SET 1921



-3-

1 debajo de ella quedan las partes de las soleras 5, y por encima las de la cubierta 4, señalándose con las magnitudes -h- las dimensiones relativas de las distintas partes.

5 La cubierta y solera tienen la pendiente que se señala en 2, de aproximadamente el 50% como se ha dicho.

Además, hay que considerar el sinfín llenado 3 de la parte superior, y el de vaciado 6.

10

N O T A

=====

15

El presente modelo de utilidad, comprende las siguientes reivindicaciones:

20

1.- Almacén-granero, caracterizado porque constituye una capacidad, cuya sección en alzado está formada por un rombo, con la diagonal mayor horizontal, al nivel del terreno, y las partes que forman la cubierta y la solera tienen la inclinación aproximada del talud natural medio de los cereales a almacenar; cuya disposición se completa con ventanas practicables y totalmente estancas dispuestas en la cubierta, y un sinfín de llenado montado en la cumbrera, y otro de vaciado en la arista inferior de la solera.

25

30

2.- Almacén-granero, según la reivindicación anterior, caracterizado porque en el frente delantero del almacén y anejo a él, va dispuesta una instalación de tol

18399

21 SET 1972



-4-

1

va de recepción y elevador, combinados para subir el grano hasta el sinfín de llenado, sirviendo además el elevador, para el llenado de vehículos en la expedición de grano.

5

3.- "Almacén-granero."

Según se describe y reivindica en la presente memoria descriptiva, ilustrada en los planos adjuntos, la cual consta de cuatro hojas foliadas y escritas a máquina por una sola de sus caras.

10

Madrid,

21 SET 1972

CARLOS ROEB
P. P.

15

Fdo: Francisco del Pozo

20

25

30

21 SET 1972

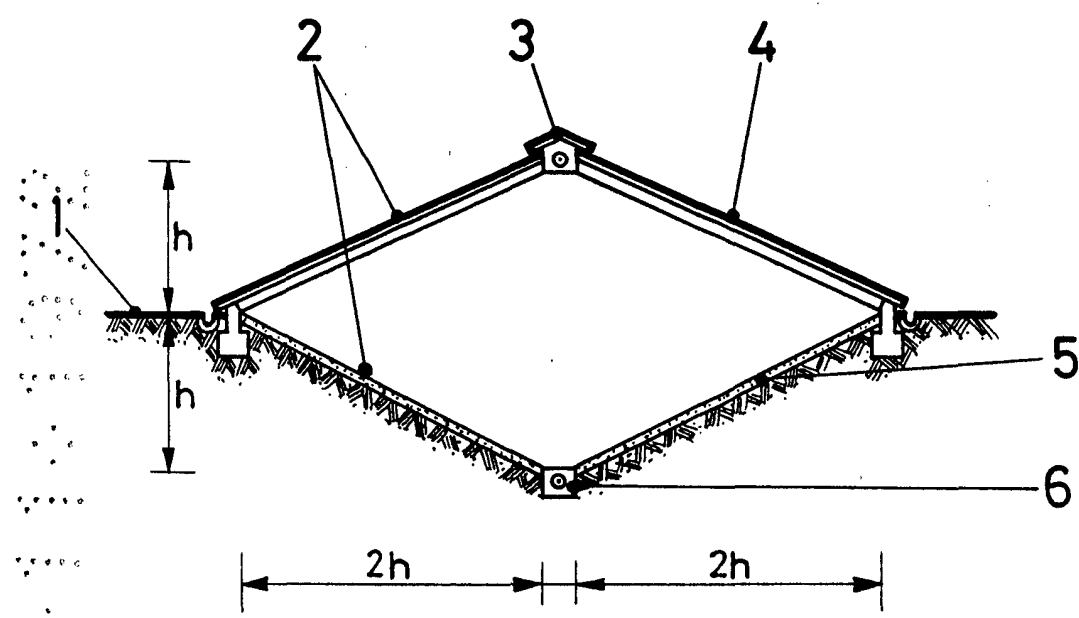

ESCALA VARIABLE
CARLOS ROEB
P. P.

Fdo.: Francisco del Pozo

1/21/72