

183985

SECCION TECNICA  
CLASIFICACION I. P. C.  
CLASE A47  
~~SUB~~CLASE B

EXPEDIENTE: MODELO DE UTILIDAD

Titular: D<sup>a</sup>. MARIA DEL CARMEN VERA GARCIA

Nacionalidad: Española

Domicilio: VALENCIA - Albacete, 37

Objeto: "MUEBLE DESMONTABLE DE MULTIPLES USOS"

Prioridad:

### MEMORIA DESCRIPTIVA

5 A lo largo de la presente Memoria Descriptiva se exponen las características esenciales de un mueble desmontable de múltiples usos, dotado de suficientes cualidades para justificar la solicitud, a favor del titular del expediente, del privilegio de exclusividad concedido por la vigente Ley de la Propiedad Industrial, para su explotación en España.

10 El mueble en cuestión consiste en un armario de dimensiones variables, dividido en diversas piezas que son encajables entre sí, sin necesidad de recurrir al empleo de herramientas u órganos de unión. Son piezas

fundamentales del Modelo, las que constituyen las patas, que al mismo tiempo disponen de medios para sustentar el panel posterior, los laterales y el de fondo, y las piezas angulares que ocupan los vértices superiores y laterales del mueble. Todas ellas conforman un mueble seguro y ligero, adaptable a cualquier uso, según se desprende de la presente descripción.

Para mostrar en toda su extensión el alcance de nuestro Modelo, hemos considerado interesante la aportación del plano adjunto, en el que se recogen distintos aspectos de la naturaleza y montaje del mueble. Ahora bien, estas figuras sólo tienen valor informativo, por lo que deben ser consideradas en su más amplio sentido y en ningún caso como límite del alcance del expediente.

La figura 1ª del plano muestra, en una vista en perspectiva, el montaje de uno de los laterales del mueble sobre la pata de su lado. La figura 2ª es una perspectiva del montaje de los laterales y la encimera. La figura 3ª es un detalle del montaje de una de las puertas, que también se realiza sobre las patas, aunque en colaboración con las piezas angulares de los vértices superiores. La figura 4ª es un detalle de una de las piezas inferiores, mostrando claramente su estructura y la conexión con los paneles adjuntos. Siguiendo el mismo proceso, la figura 5ª muestra, en un claro detalle, una de las piezas superiores y su unión con la encimera, panel lateral y panel de fondo. La figura 6ª es una representación del refuerzo incorporado a los estantes del mueble, con objeto de evitar su alabeo. Finalmente, la figura 7ª,

183985



1972

- 3 -

muestra un modelo del cajón habilitado para su incorporación facultativa al mueble.

45 Haciendo referencia, a lo largo de nuestra descripción, al contenido de las precitadas figuras apreciamos, señalado con -1-, cada uno de los bloques constitutivos de las patas de cada lateral. En estos bloques, además de las consabidas patas, se han practicado distintos medios para cumplir adecuadamente su función. Así  
50 vemos un saliente superior -2-, proyectado horizontalmente hacia adentro, en cuya cara interior se ha practicado una ranura -3- destinada a recibir, por encaje, el canto del panel de fondo -4-. En la parte superior del bloque, junto a la proyección horizontal -2-, también  
55 se ha practicado una ranura similar a la anterior, donde se encaja el canto inferior del lateral correspondiente -5-, cuya cara interior está dotada de una pluralidad de repisas o guías -6-, en correspondencia con las del lateral opuesto, con objeto de soportar a los estantes  
60 -7-, o en su caso, a los cajones -21-, que sustituirían a dichos estantes.

El mismo bloque de cada una de las patas, presenta una orejeta -8- situada en su parte delantera y proyectada hacia adelante, en la cual se ha practicado  
65 un orificio -9-, donde viene a encajarse el pivote -10- que sobresale de la guía -11-, sustentadora, con otra similar situada en la parte superior, del panel de la puerta -12-. Y, finalmente, en la parte superior e interior del bloque -1-, se ha previsto una horquilla -13-  
70 orientada hacia arriba, y con su rama interior de mayor altura que la exterior, a fin de facilitar la incorpora-



ción del panel de fondo por la parte posterior del mueble, cuyo panel quedará sustentado por las horquillas de ambos pies, más las que más adelante citaremos.

75

Como complemento para el montaje del mueble, se dispone de las piezas angulares -14-, que ocuparán los vértices superiores, quedando paralelas a los bloques -1-. Estas piezas disponen de unas ranuras inferiores -15-, en las que encajan los paneles laterales -5-, por sus cantos superiores. En las ranuras laterales -16- practicadas en el lado horizontal de cada pieza angular, se encajan los cantos de la encimera -17-, ofreciendo una orejeta -18- proyectada hacia adelante, cuya finalidad es la de recibir el pivote superior de la puerta -12-, tal como se ha explicado para la parte inferior. Finalmente, estas piezas presentan las horquillas de fondo -19-, idénticas a las descritas con -13- para, entre todas, acoger al tablero de fondo.

80

85

90

95

100

Únicamente resta decir que los estantes -7-, pueden reforzarse mediante la incorporación de molduras apropiadas -20-, encargadas de evitar su alabeo. Estas molduras se encajarán en sus cantos de mayor longitud, preferentemente los exteriores. Pero cuando mayor solidez adquiere el mueble es al proceder a la sustitución de todos o parte de los estantes por los cajones -21-. Dichos cajones están constituidos por un panel de fondo -22- de material rígido, tal como cartón corrugado, plástico endurecido, u otro apropiado; dos frontales -23- del mismo material, en uno de los cuales se ha practicado la entalla -24- para posibilitar la introducción de la mano, puesto que cada cajón ocupa exactamente el es-



105

pacio entre guías superpuestas, permaneciendo unidos estos frontales por sendos laterales -25- de material flexible. En estas condiciones el cajón puede servirse plegado, forzando fácilmente los laterales flexibles -25-, armándose el cajón mediante la colaboración de sendas prolongaciones laterales, compuestas cada una por un tramo flexible -26- y otro rígido -27-, los segundos de los cuales quedarán en el interior del cajón, después de abatirse sobre los laterales flexibles -25-.

110

Suficientemente descrita la naturaleza y montaje de nuestro mueble, sólo nos resta manifestar que serán variables las circunstancias de materiales, tamaños y formas de sus diferentes partes, siempre y cuando no se vea alterada su esencialidad, contenida en la siguiente

115

N O T A  
= = = =

Los puntos que se reivindican en el presente Modelo de Utilidad, son:

120

1º.- Mueble desmontable de múltiples usos, caracterizado por constar de dos bloques portadores de las patas por pares laterales, que comportan ranuras interiores enfrentadas en las que encajan, por simple presión los cantos del panel de fondo, ofreciendo también ranuras superiores donde se encajan los cantos inferiores de los paneles laterales y orejetas orificiadas, situadas en la parte delantera y proyectadas hacia adelante, para recibir los pivotes de las puertas, constituyendo las bisagras, completándose estos bloques mediante una horquilla desplazada al fondo y orientada hacia arriba, con la rama exterior de menor altura que la anterior, a

125

130



fin de facilitar la introducción por detrás del panel posterior.

135 2ª.- Mueble desmontable de múltiples usos, ca-  
racterizado por disponer de piezas angulares, que ocu-  
pan los vértices laterales superiores y se mantienen pa-  
ra-  
140 ralelas a las patas, cuyas piezas tienen ranuras inferio-  
res, para encaje de los cantos superiores de los latera-  
les, y ranuras laterales enfrentadas para recibir los  
cantos de la encimera, así como orejetas orificiadas pro-  
yectadas hacia adelante, que reciben los pivotes supe-  
riores de las puertas, y una horquilla desplazada hacia  
el fondo e idénticas a las inferiores, con la misma mi-  
sión de sustentar el panel posterior, pudiendo incorpo-  
rarse en las caras interiores de los laterales guías pa-  
145 ra sustentar cajones o estantes, que, en caso necesario,  
se reforzarán para evitar su alabeo, incorporándoles mol-  
duras o perfiles de refuerzo, quedando constituidos los  
cajones por paneles de fondo y frontales de material rí-  
gido, unidos por laterales de material flexible, sobre  
150 los que se abaten sendas prolongaciones laterales, cons-  
tituida cada una por un tramo flexible y otro rígido,  
que se abaten sobre los primeros, quedando los tramos  
rígidos en el interior, para conseguir el armado del ca-  
jón. Y

155 3ª.- "MUEBLE DESMONTABLE DE MÚLTIPLES USOS",  
de conformidad en un todo en lo esencial y fines indus-  
triales a lo descrito en la precedente Memoria descrip-  
tiva y gráficamente representado en las figuras del pla-  
no adjunto para su mejor comprensión.

183988

22 SET



- 7 -

Esta Memoria consta de SIETE hojas, escritas o mecanografiadas por una sola cara y a doble espacio en 159 líneas.

Valencia, a 18 de Septiembre de 1972

Por autorización de la interesada.

*Juan López*

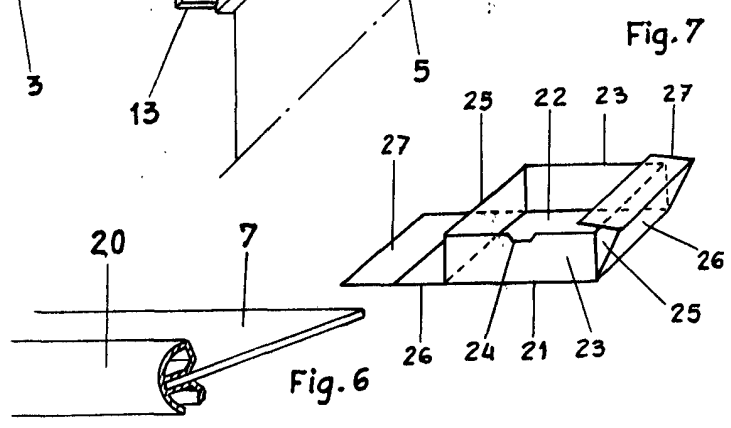
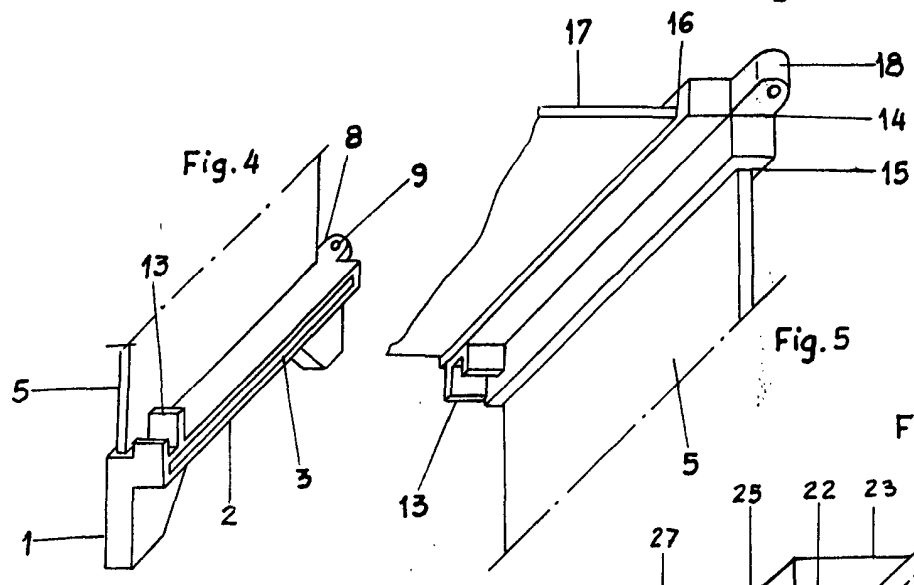
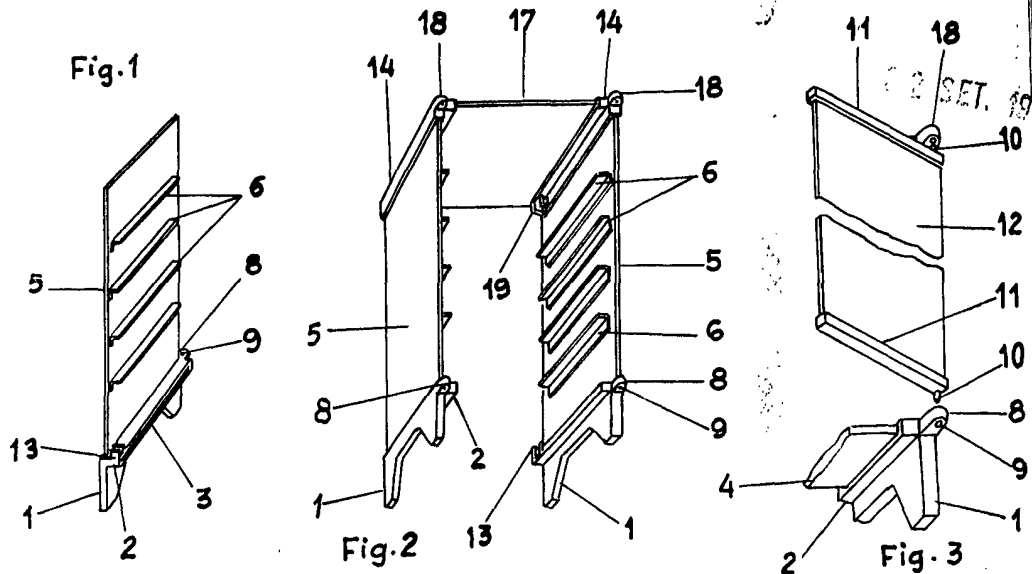

Escala variable  
Valencia, Sepbre. 1972  
p.a.

*Luís López*