

28 MAI



MALA REPRODUCCION  
POR DEFECTO DEL ORIGINAL

P A T E N T E  
D E  
I N V E N C I O N

183968

a favor de la sociedad española RADIOMANUFACTURAS  
R. H. A., S. L., domiciliada en Barcelona, Pasaje  
Toledo, 11, por "PERFECCIONAMIENTOS EN LA CONSTRUC-  
CIÓN DE REÓSTATOS".

- . -

MEMORIA DESCRIPTIVA

La presente invención se refiere a unos perfeccionamientos introducidos en la construcción de reóstatos, mediante los cuales se logra, cuando el reóstato se aplica a aparatos de radiotelefonía, una

5. considerable reducción de los tonos agudos, lográndose que las relaciones de intensidad entre los tonos agudos y los graves sea prácticamente constante a cualquier volumen de audición.

Esencialmente, consiste en dotar a la resistencia endurecida de contacto directo de grafito,

10.



de una toma o borne intermedio, que comprende aproximadamente un 1/10 del valor de la resistencia total.

Para la mejor comprensión de la presente memoria descriptiva se acompaña un dibujo en el que, tan sólo a título de ejemplo, se representa un caso práctico de realización de un reóstato dotado del perfeccionamiento apuntado.

5. En dicho dibujo, la figura 1 es una vista en alzado del reóstato perfeccionado; la figura 2, una planta superior del mismo; las 3 y 4 corresponden al anverso y reverso de la placa portadora de la resistencia de grafito; y la figura 5 es un esquema eléctrico del propio reóstato.

10. El reóstato está formado por los elementos corrientes, es decir: caja cilíndrica aislante -1-, tornillo de fijación -2- y tuerca correspondiente -3-, eje de accionamiento -4-, y terminales del interruptor -5-.

20. La variante que implica el perfeccionamiento que nos ocupa consiste en añadir un borne -6- a los que ya figuran en la placa -7-, portadora de la resistencia de grafito -8-. Estos contactos son los siguientes: borne del rotor -9- y bornes de entrada y salida -10- y -11-. Asimismo se extiende dicho perfeccionamiento al ajuste de la placa -7- a la caja -1-, que se efectúa de un modo estable gracias al anillo metálico -12-.

25. El sector de resistencia correspondiente al



que media entre los bornes -11- y -6- tiene un valor de un 1/10 del total, ya que la resistencia obedece a una progresión semilogarítmica.

5. La aplicación de este contacto -6- reporta una mejora en la audición acústica, estableciendo una harmónica relación entre los tonos agudos y graves.

10. Cuando se perciben sonidos de amplia gama a débil presión acústica, el oído humano es sensible con preponderancia a los tonos agudos, o sea a los correspondientes a unos 2.000 ciclos por segundo, teniendo lugar la impresión de que la reproducción musical de escasa intensidad carece de tonos graves o que son notablemente percibidos los agudos sobre aquéllos.

15. Por otra parte, la inercia mecánica y la de masa de los altavoces actuales, cuando trabajan a poco volumen, provocan el efecto de que el cono del altavoz vibra fácilmente con los tonos agudos de alta velocidad y escaso desplazamiento, mientras que prácticamente no reproduce los tonos graves de baja velocidad y amplio desplazamiento.

20. Estos dos factores contribuyen a que cuando un radioreceptor trabaja a baja intensidad sonora, se produce la sensación de carencia de tonos graves por preponderancia de los agudos.

25. Conectando una capacidad de un valor adecuado (figura 5) entre el contacto -6- y el de potencial cero de audiofrecuencia -11-, se logra una considerable reducción de los tonos agudos en el sector de resistencia



comprendido entre aquellos bornes -6- y -11-. Cuando el receptor trabaja a pleno volumen, este corrector de tono no afecta a la audición, y cuando el aparato efectúa su trabajo a escaso volumen, incluye una reducción de la intensidad de tonos agudos, lográndose que las relaciones entre éstos y los graves sean prácticamente constantes.

Es digno de señalar que resulta extremadamente mejorado el ajuste o acoplamiento de la placa aislante -7- al borde de la caja -1-, gracias a la adopción del anillo metálico -12-. Para comprobar el estado de la resistencia -8- o examinar el interior de la caja -1-, basta separar el mencionado anillo -12- del borde de la caja -1-. Como se comprende, la adopción de este sistema de cierre facilita el montaje del réstato.

De lo descrito se desprende la innegable utilidad del borne o contacto intermedio de la resistencia en orden a la disminución de la intensidad de los tonos agudos en la radicaudición, así como resulta muy eficaz el sistema de cierre descrito.

Serán independientes del objeto de la invención los materiales, formas y dimensiones, tanto absolutas como relativas, del réstato descrito, siempre que las variaciones que se introduzcan no afecten a su esencialidad.

28 MA



N O T A

Se reivindica como objeto de la presente patente de invención:-

5. 1. Perfeccionamientos en la construcción de reóstatos, que consisten esencialmente en dotar a la resistencia del reóstato de un borne o contacto intermedio, situado a una distancia determinada del potencial de cero audiodfrecuencia, cuyo valor aproximado es de un 1/10 del total de la resistencia.

10. 2. Perfeccionamientos en la construcción de reóstatos, según la reivindicación anterior, que se caracterizan por el hecho de que el cierre o ajuste de la placa portadora de la resistencia sobre el borde de la caja del reóstato se efectúa mediante un anillo metálico que presiona aquélla contra dicho borde.

15. 3. Perfeccionamientos en la construcción de reóstatos.

La presente memoria consta de cinco hojas foliadas, escritas por una sola cara.

20. Barcelona, a 28 de mayo de 1948.

RADIOMANUFACTURAS R. H. A., S. L.

p.a.

Fig. 1

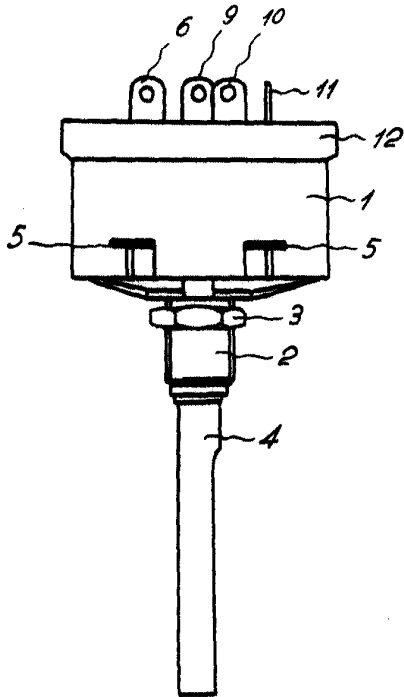

Fig. 3

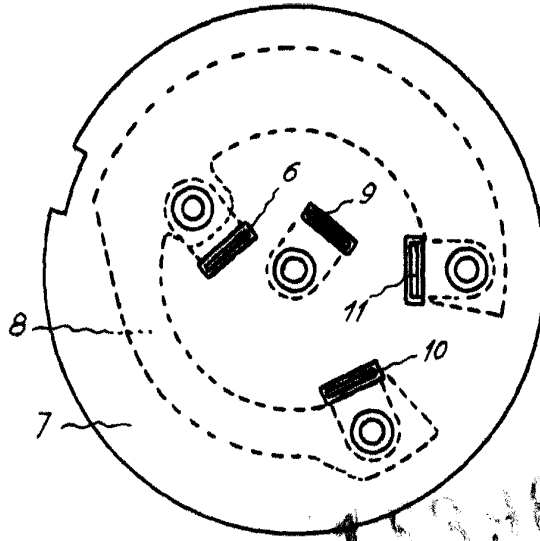

Fig. 2

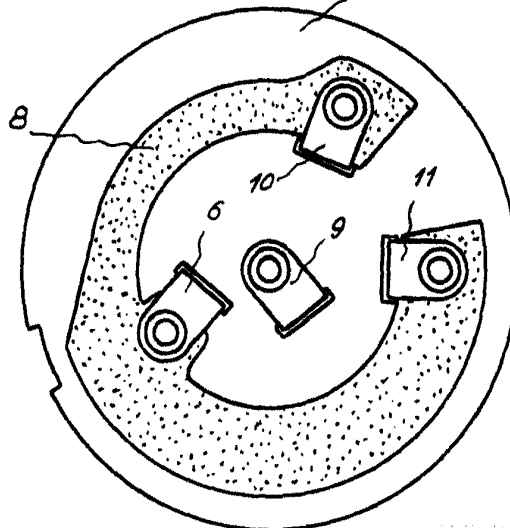
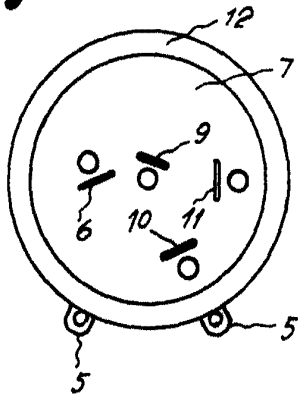
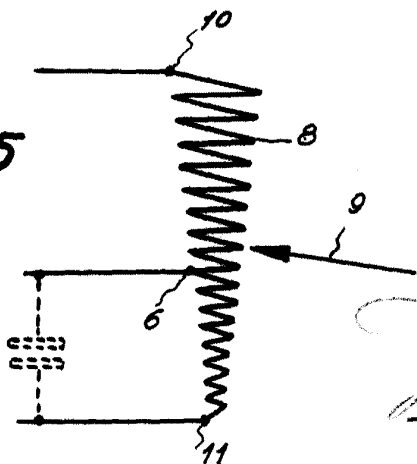

Fig. 4

Fig. 5



28 MAY 1948



Barcelona, 28 Mayo 1948  
 Radiomanufacturas, R.H.A., S.L.  
 P.A.

*[Handwritten signature]*