

183967

183 967



MODELO DE UTILIDAD

**por veinte años
a favor de**

DALMAU CARLES, PLA, S.A.

de nacionalidad española

residente en GERONA. C/ Juan Maragall nº 34

P O R

"JUEGO DIDACTICO"

" MEMORIA DESCRIPTIVA "

**Consiste el referido Modelo de Utilidad en un juego didáctico.
Hasta la fecha no se conoce en el mercado un juego didáctico
como el que es objeto este modelo de utilidad, caracterizado en
el cuerpo de esta memoria descriptiva.**



5 Para la mejor comprensión del objeto de este Modelo de utilidad se acompaña a esta memoria descriptiva un plano explicativo de sus particularidades esenciales, a título de ejemplo no limitativo.

En el plano adjunto se aprecia en la figura -1-

10 En -1- la base del propio juego didáctico.

En -2- una varilla fijada en sentido horizontal sobre el centro de la base -1-

En -3- se aprecia una pieza hueca con sus correspondientes terminal de la figura a formar.

15 En -4- se aprecian las partes componentes de la figura expuesta a título indicativo ya que, pueden ser de cualquier forma signo, cuadrados, etc, ya que se trata de un juego compositivo.

20 En -5- se aprecian las perforaciones que tiene las figuras o signos que son movibles en todas direcciones, para ser introducidas en la ya expresada varilla -2-

En la figura -2- se aprecia todo lo anteriormente expuesto y que como se apreciará las partes componentes de la composición son movibles en todas direcciones.

25 Se presenta pues al mercado un juguete didáctico e instructivo debido a las particularidades ya expresadas, completamente práctico en su finalidad.

30 Descrito suficientemente el objeto del presente modelo de utilidad únicamente cabe hacerse constar que, podrá ser objeto de mejoras, siempre y cuando no se altere su esencialidad, no desvirtuándolo el cambio de forma ni los materiales a emplear en su realización.

REIVINDICACIONES

183967



Reivindica la recurrente la propiedad y el derecho exclusivo
35 en España y sus Dominios, del objeto del presente Modelo de Utilidad caracterizado en las siguientes reivindicaciones.

1º.- Juego didáctico, caracterizado por una pieza soporte-base que lleva en su parte central una varilla circular colocada en sentido horizontal y que, en la misma se introducen piezas a formar -
40 figuras que están perforadas por su parte central y que, una vez colocadas, el conjunto de las mismas está protegido por una última pieza a modo de cabeza que se coloca en la parte superior de la expresada varilla para formar todo ello un conjunto.

2º.- Por "JUEGO DIDACTICO"

45 Sean cuales fueren las circunstancias que concurren en la esencialidad del presente Modelo de Utilidad, caracterizado en el cuerpo de esta memoria descriptiva.

Consta esta memoria descriptiva de tres hojas mecanografiadas por una sola cara, numeradas, foliadas y acompañadas de una hoja
50 de planos, a título de ejemplo no limitativo.

Madrid a uno de Febrero de 1.973

P.A.



BAD ORIGINAL

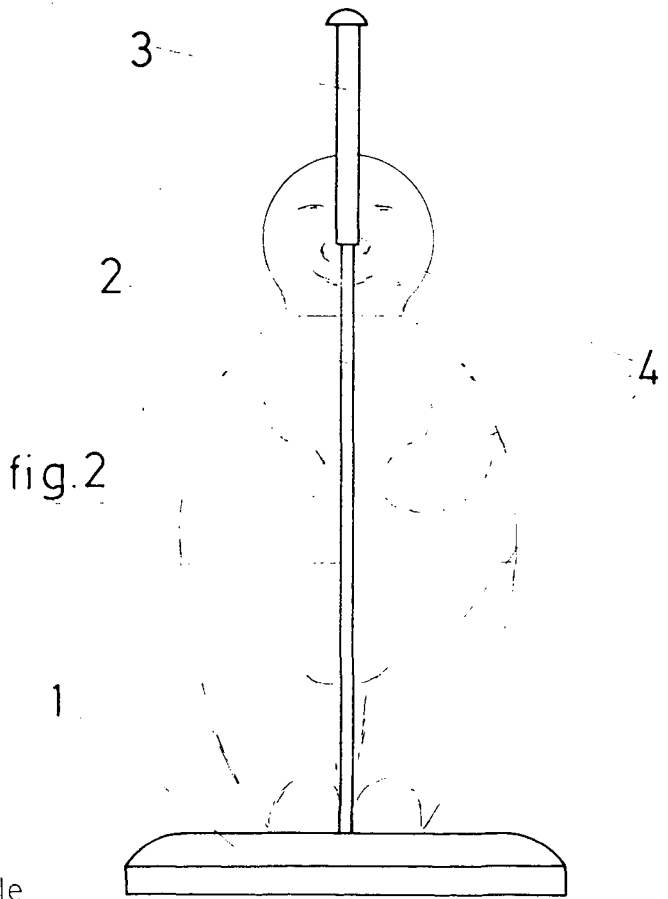
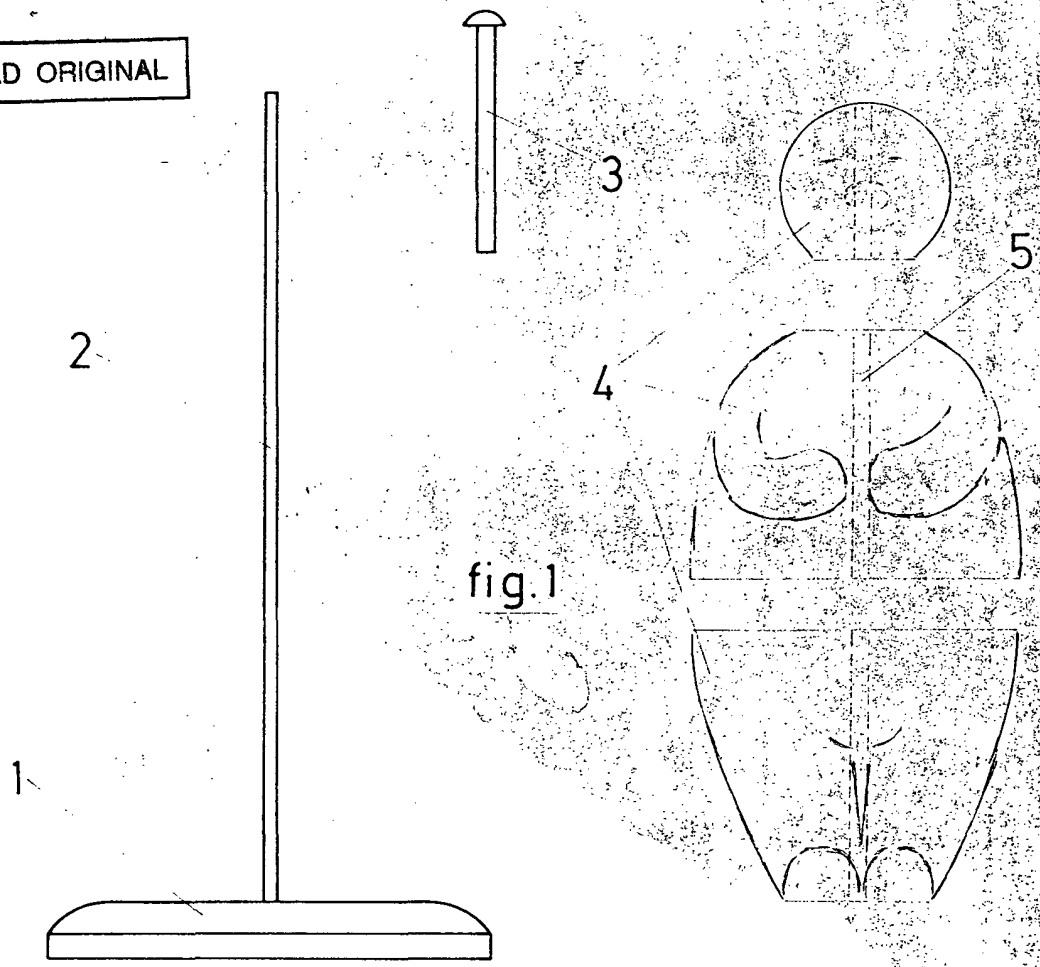

escala variable

MADRID, 20-9-1972
PA