



183930  
(Microfilm)

183930

3

SECCION TECNICA
CLASIFICACION I. P. C
CLASE <u>B65</u>
<del>CLASE</del> <u>D</u>

MEMORIA DESCRIPTIVA  
DE UN  
MODELO DE UTILIDAD

por VEINTE AÑOS, a favor de Ultimos Desarrollos, S.A. (UL-DESA), de nacionalidad española, con domicilio en Santa Perpetua de Moguda (Barcelona), Ca de Sentmenat Km.4.857, por:

BAJO FONDO DE CAJAS DE BOTELLAS Y BOTELLINES PERFECCIONADA.

La presente solicitud de modelo de utilidad de "bajo fondo, de cajas de botellas y botellines perfeccionado",

5. El consumo cada vez mayor de bebidas embotelladas va provocando problemas, cada dia más completos, de carga, descarga, limpieza, trasiego, almacenamiento, etc..

10. Para facilitar el mantenimiento, almacenamiento y distribución, se emplean muy frecuentemente, cajas, que contienen un número determinado de departamentos en los que se pueden alojar botellas o botellines.



15. Inicialmente dichas cajas se movían a mano, pero en la actualidad, se tiende cada vez más al empleo de medios mecánicos. De éstos. las carretillas elevadoras, - vulgarmente llamadas "toros" solucionan el movimiento de cajas apiladas sobre "palleta".

Existe un tipo de carretilla-elevadora, especialmente diseñada para trasiego de cajas de botellas, que tienen sus palas elevadoras, con anchos de 220 mm. ó 260 mm.

20. Para facilitar el trabajo y enimentar la estabilidad de las pilas de cajas de botellas que se mueven, se ha modificado la estructura de bajo fondo de dichas cajas, objeto de la presente solicitud de Modelo de Utilidad.

25. (Para mayor comprensión, y a título de ejemplo, se acompaña un croquis cuyos números corresponden al texto que sigue).

30. El fondo nervado de la caja (1) presenta una estructura reticular que conservando la rigidez de la estructura, ofrece los suficientes huecos para facilitar la limpieza interior y disminuye su peso al mínimo.

El perfil exterior (2) coincide exactamente con el perfil interior de la parte superior de la caja, permitiendo su apilado encajando unas en otras.

35. La característica, pobjeto de la presente solicitud - de Modelo de Utilidad, consiste en que el fondo presenta, en su centro un rebaje (3) producido por la mayor altura de la s dos partes extremas (4) (5) que permite cuando la caja está en su posición normal, que sea accesible por - debajo para las palas de las carretillas elevadoras.

40. Este rebaje (3) no modifica para nada su resistencia mecánica.



REIVINDICACIONES

PRIMERA. - BAJO FONDO DE CAJAS DE BOTELLAS Y BOTELLINES

45. PERFECCIONADO, caracterizado porque el fondo nervado perforado de la caja, presenta por su parte inferior un rebaje a todo lo ancho de la caja, que permite la carga y transporte, al facilitar que por debajo se intruduccan las palas cargadoras de las carretillas elevadoras.

50. SEGUNDA. - BAJO FONDO DE CAJAS DE BOTELLAS Y BOTELLINES

PERFECCIONADO, según la reivindicación anterior caracterizado porque el fondo tiene dos extremos resaltados que dejan entre si el rebaje aludido, en la reivindicación anterior. Estos extremos entre resaltados tienen un perfil exterior de dimensiones exactamente iguales a las dimensiones anteriores de la parte superior de la caja, para facilitar su apilado, encajando más dentro de otras.

55. TERCERA. - BAJO FONDO DE CAJAS DE BOTELLAS Y BOTELLINES

60. PERFECCIONADO. Todo tal y como se describe en la presente memoria que consta de tres hojas foliadas y mecanografiadas por una sola de sus caras y planos para su mejor comprensión.

65. Madrid, a diecinueve de Septiembre de mil novecientos setenta y tres.

66.

P.A.

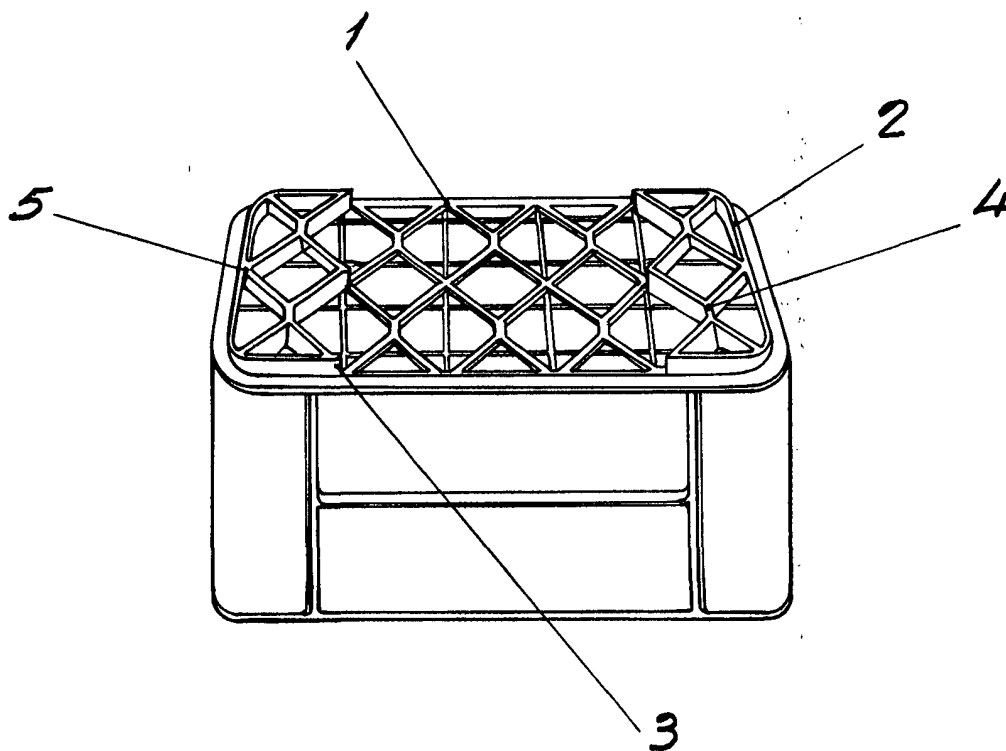

*Escala variable*

*Madrid:*

FRANCISCO J. ORTEGA