

20-5-74

183927



SECCION TECNICA	_____
CLASIFICACION I.P.C.	_____
CLASE H 01	_____
SUBCLASE H	_____

MODELO DE UTILIDAD

por 20 años

A favor de D^a JOSEFA GIL IZQUIERDO, de nacionalidad española, residente en BARCELONA, Baños Viejos, 3.- por: "CONMUTADOR DESLIZANTE PERFECCIONADO". - - - -

MEMORIA DESCRIPTIVA

Se refiere el presente modelo de utilidad a un conmutador deslizando perfeccionado, que viene a aportar sensibles mejoras sobre los tipos actuales de conmutadores deslizantes conocidos, en especial, en
5 cuanto se relaciona a su accionamiento.

En efecto, la característica primordial del actual conmutador radica en que el deslizamiento del bloque portacontactos móviles se realiza mediante un
10 juego de piñón-cremallera asociado al eje de mando.



También es importante en este modelo el hecho de incorporar un estabilizador de posiciones de contacto, a base de un juego de bola y resorte.

Por último, también es interesante en el actual modelo, la existencia sobre el mismo eje de mando de un disco con un sector rebajado que en combinación con un tope fijo delimita los extremos de carrera de dicho eje y de sus elementos asociados.

Con el fin de facilitar la explicación, se acompaña a la presente memoria descriptiva una hoja de dibujos en la que se ha representado un caso práctico de realización, el cual se cita sólo a título de ejemplo no limitativo del alcance del presente modelo de utilidad.

En dichos dibujos:

La figura 1 es una sección longitudinal en alzado del conmutador en cuestión.

La figura 2 se corresponde con una vista de perfil, también en alzado, y con sección parcial, del mismo conmutador.

Según tales figuras, el conmutador deslizante perfeccionado objeto del presente modelo de utilidad, está constituido por un cajetín -1- en cuya base abierta va acoplada la placa -2- portcontactos fijos -3-, los cuales establecen la conexión oportuna con los móviles -4- instalados en los canales inferiores -5- del bloque -6- portador de los mismos, y que se desliza por el interior de aquel cajetín, para ir estableciendo los distintos tipos de conexión.

Es fundamental en el presente modelo que dicho

20-8-74

183927

- 3 -



bloque -6- incorpore una cremallera -7- que juega con un piñón -8- calado sobre el eje de mando -9- dispuesto perpendicularmente con respecto al cajetín -1-. En el mismo eje -9- va montado a su vez un disco -10- con un sector rebajado -11- para establecer los toques extremos de carrera del bloque -6-, en colaboración con una aleta -12- fija, saliente por ejemplo del mismo cajetín -1- o de cualquier otra pieza o zona apropiada.

10 Por último, el estabilizador posicional del juego de piñón y cremallera, y por tanto, de los puntos de conexión, lo constituye un juego de bola -13- y resorte -14- que, a modo de fiador, actúan sobre el piñón -8-, pero que pudieran actuar sobre cualquier otro elemento solidario al eje de mando -9-.

15 El modelo, dentro de su esencialidad, puede ser llevado a la práctica en otras formas de realización que difieran sólo en detalle de la indicada únicamente a título de ejemplo, a las cuales alcanzará 20 asimismo la protección que se recaba. Podrá, pues, fabricarse el conmutador deslizante de referencia, en cualquier forma y tamaño y con los materiales y medios más convenientes, por quedar todo ello comprendido en el espíritu de las siguientes reivindicaciones.

20-5-74

- 4783327

19



N O T A

Se reivindica como objeto del presente modelo de utilidad:

1.- Conmutador deslizante perfeccionado,
5 caracterizado esencialmente porque el bloque portacon-
tactos móviles, para su deslizamiento, incorpora una
cremallera en la que juega un piñón asociado al eje
de mando, con estabilizador posicional a través de un
juego de bola y resorte, y con limitador de extremos
10 de carrera constituido por un disco, con sector rebajado,
calado sobre el propio eje de mando y que hace tope en
una aleta saliente fija de la estructura.

2.- CONMUTADOR DESLIZANTE PERFECCIONADO.

Consta la presente memoria descriptiva de cuatro hojas mecanografiadas, foliadas, numeradas y escritas por una sola cara, acompañada de una lámina de dibujos.

Madrid, a 19 SEP. 1972

JOSEFA GIL IZQUIERDO

P. A.
MANUEL DE LA ROSA
P. A.
[Handwritten signature]

Madrid 19 de Septiembre de 1922

Manuel

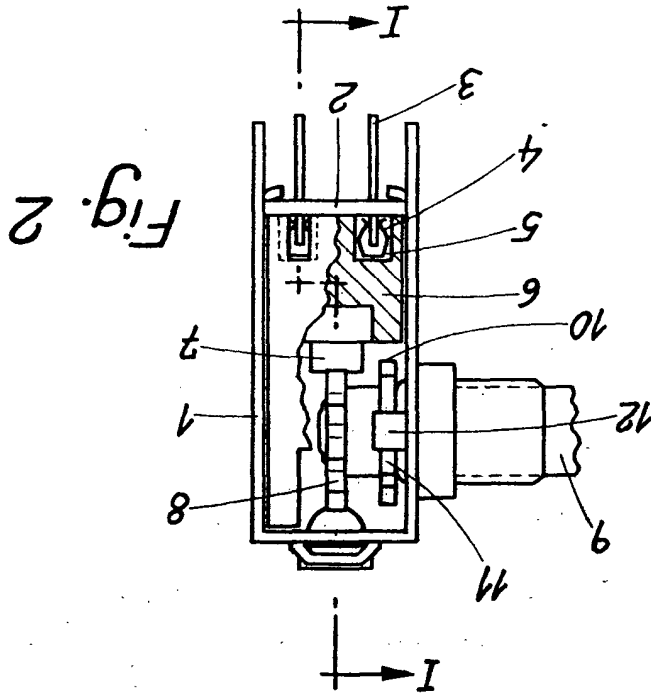

Fig. 2

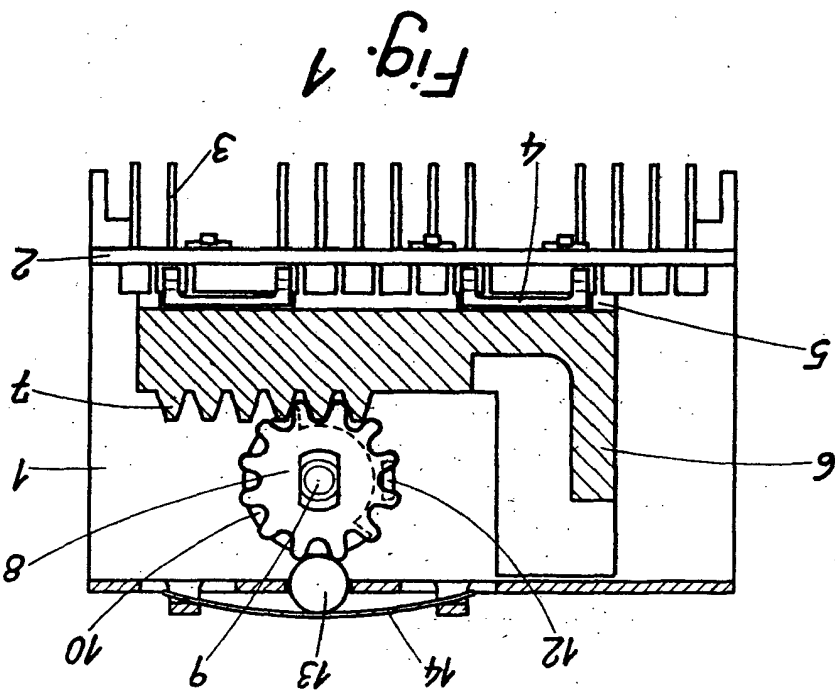

Fig. 1



Hoja única

Dña. JOSEFA GIL IZQUIERDO

185821