

183885

183885



SECCION TECNICA
CLASIFICACION I. P. C
CLASE A47 A47
~~SUB~~CLASE K J

PATENTE

DE

MODELO DE UTILIDAD

por 20 años

a favor de Don Juan MUNNE CARDONA

de nacionalidad española

residente en Barcelona, calle Paris, 127

por:

"EMBELLECEDOR SIMPLIFICADO PARA SOPORTES DE
DISPOSITIVOS DE USO PERSONAL".

MEMORIA DESCRIPTIVA

La presente patente de modelo de utilidad tiene como objeto un embellecedor simplificado para soportes de dispositivos de uso personal, que es particularmente aplicable en cuartos de aseo, cocinas y similares y que ofrece el aspecto de un aplique finamente acabado que, además de actuar de ornamento sobre el correspondiente paramento, se presta asimismo a la sustentación de distintos elementos de uso frecuente.

5.

A los efectos propuestos, el embellecedor en cuestión presenta, en la región central de la pieza principal, un embutido del que emerge un elemento suspensor, al que puede fijarse una

10 .



barra de toallero, una jabonera o cualquier otro elemento apto para el apoyo o enganche de artículos y prendas de uso personal, estando configurada dicha pieza de aplique por una cubierta que queda sobre una placa adosable al muro.

5. Con objeto de que puedan ser apreciadas con mayor detalle las particularidades que caracterizan un embellecedor simplificado organizado según el presente modelo, a continuación se describe una forma preferida de realización práctica, la cual, a solo título de ejemplo y sin carácter exclusivo ni limitativo, se relaciona con una hoja de dibujos que se acompaña y en la que se representan cinco figuras, de las que:

10. La Fig. 1 muestra una vista de frente del conjunto de un embellecedor según la invención.

15. La Fig. 2 es una vista de perfil del mismo objeto, correspondiente a una proyección ortogonal normal de la Fig. 1.

La Fig. 3 se contrae a una vista de perfil análoga a la representada en la Fig. 2 aunque, en este caso, representa la instalación del conjunto a la oportuna pared.

20. La Fig. 4 es una vista en sección del mismo embellecedor representado en las figuras que preceden.

Finalmente, la Fig. 5 corresponde al despiece de los elementos que componen el conjunto del embellecedor.

25. Según muestran dichas figuras, el embellecedor simplificado que motiva este registro consiste en una cubierta laminar (1), que es de material, forma y dimensiones convenientes, indistintamente circular o poligonal, la cual aparece configurada, en el ejemplo que se contempla, a modo de casquete, con su borde (2) arqueado para dar lugar a una cazoleta en la que aparecen en su región central un embutido (3), siendo el reborde (4) de dicho componente (1) el que se ajusta sobre la correspondiente pared.
- 30.



La cubierta indicada (1) se sitúa sobre una placa interior (5), indistintamente circular o poligonal, en la que, además de oportunos orificios (6) para el paso de unos tornillos de fijación (7), presente firmemente solidarizada a su región media una

5. espiga (8), que sobresale por una de las caras de la placa (5) en magnitud suficiente para penetrar en el orificio central (9) del embutido (3) y ofrecer su extremo saliente a la recepción del cuello (10) de un colgadero (11), en forma de "T", previa la interposición, facultativamente, entre los planos adyacentes de la cazoleta (1) y del colgadero (11), de la anilla de sustentación o equivalente de un toallero, jabonera, gancho o cualquier otra pieza utilizable para el apoyo o suspensión de elementos de uso personal, simplificándose la instalación de tales complementos mediante un rebaje plano (12), sobre el que puede fijarse, en cualquier punto, la presión retenedora de un tornillo auxiliar (13), del que es portador el cuello (10) del colgadero (11). Debe indicarse que el sistema de unión entre (11) y (8) puede ser diferente del explicado, por ejemplo estar el cuello (10) fileteado para roscarse dentro de aquella pieza (8) o bien utilizarse un sistema de presión o análogo.
- 10.
- 15.
- 20.

Descritas y representadas las particularidades que singularizan al embellecedor simplificado que motiva el presente modelo de utilidad, deberá comprenderse que en las realizaciones prácticas del mismo podrán introducirse diversas variaciones de detalle, tanto constructivas y de forma como de acabados, sin que ello afecte a la esencialidad ni al alcance del presente registro.

N O T A

REIVINDICACIONES

30. Se reivindica como objeto de la presente Patente de Mo-



dolo de Utilidad:

- 1ª.-Embellecedor simplificado para soportes de dispositivos de uso personal, que se caracteriza esencialmente por estar constituido por una placa de material, forma y dimensiones convenientes, destinada a su aplicación mural y dotada, para ello, de orificios aptos para paso de tornillos de fijación, presentando la mencionada placa en su zona central un vástago que emerge por la cara opuesta a la de adosado del conjunto a la pared y que posee un extremo en cuadradillo u otros medios equivalentes para el acoplamiento de la rama de un elemento con un final tubular prácticamente en "T", el cual sirve para mantener presionada sobre la mencionada placa básica a una cubierta o tapa ahuecada de contorno, material y dimensiones variables, que, una vez montada, oculta la totalidad de aquella placa, sobresaliendo sólo al exterior de la referida tapa aquella pieza en "T", a la que puede incorporarse el correspondiente dispositivo, que puede estar constituido por una barra toallero, por una jabonera, por un gancho o por cualquier otra pieza utilizable para el apoyo o suspensión de elementos de uso personal.

2ª.-EMBELLECEDOR SIMPLIFICADO PARA SOPORTES DE DISPOSITIVOS DE USO PERSONAL.

Sean cuales fueren las circunstancias que concurren con la esencialidad propia de la misma.

Consta la presente Memoria descriptiva de cinco páginas foliadas y mecanografiadas por una sola cara y va acom-

4444 44

183885

- 5 -



paña de una hoja de dibujos aclarativos.

Madrid, 15 septiembre 1972

P. A.

J. COMAS

P. P.

FIG. 1

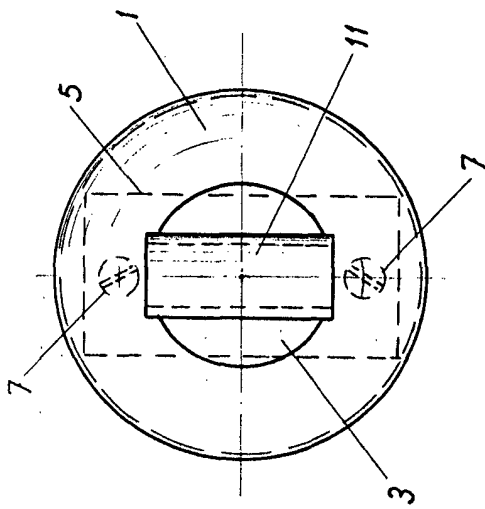

FIG. 2

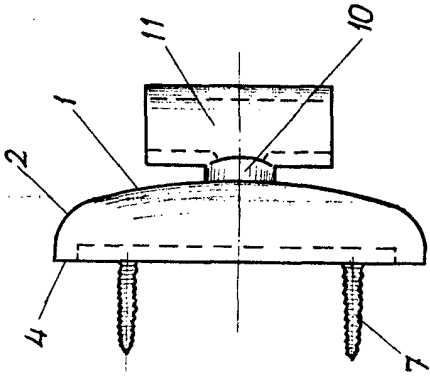

FIG. 3

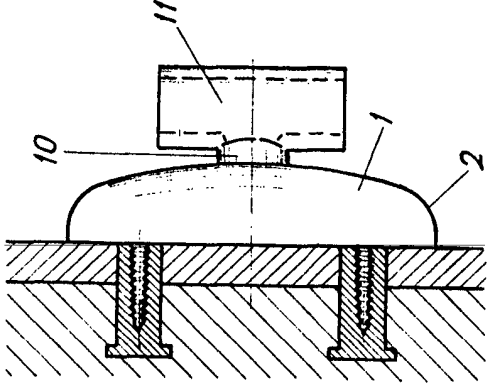

FIG. 5

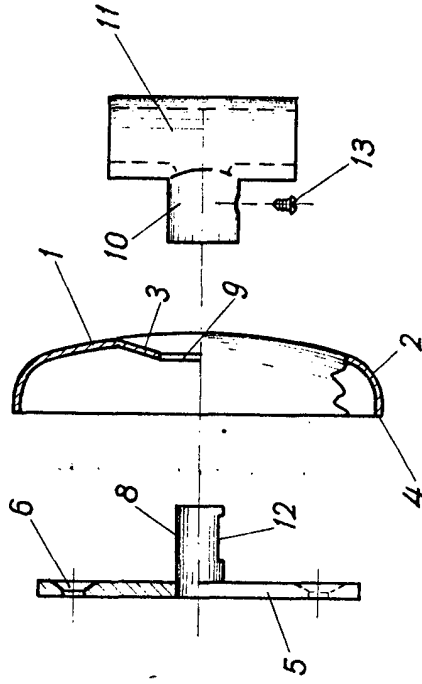
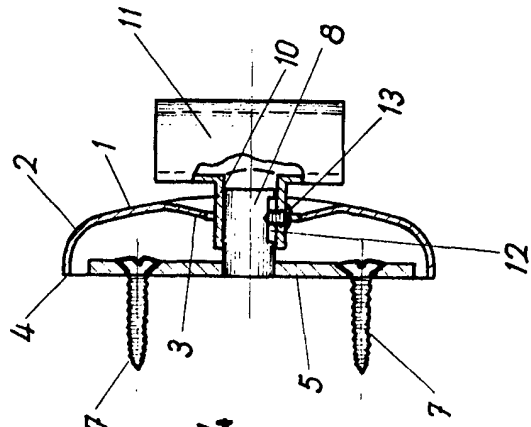

FIG. 4



Madrid, 15 Septiembre 1972

P. α. J. COMAS
P. B.