



183883

15



MEMORIA DESCRIPTIVA

— MODELO DE UTILIDAD.

DURACION: VEINTE AÑOS

OBJETO: "UTIL DE CIERRE HERMETICO PARA ENVASES SEMIRRIGIDOS".

SECCION TECNICA
CLASIFICACION I. P. C.
CLASE <u>B67</u>
SUBCLASE <u>B</u>

Solicitante: Don Antonio GURIDI Biain.

Residencia: SAN VICENTE (Alicante) - Frente a Ciudad Deportiva.

Nacionalidad: española.

183883



La presente descripción se refiere, como su enunciado indica, a un útil especialmente concebido para proporcionar el cierre hermético de envases semirrigidos con tapas rígidas del mismo material por termosoldadura.

5 El objeto motivo del presente registro está estudiado y creado con pleno éxito para proporcionar un cierre hermético por termosoldadura a envases semirrigidos de papel de aluminio con tapas rígidas del mismo material, mejorando notablemente los sistemas hasta ahora empleados para el mismo fin, ya que simplifica este proceso de manipulado, proporcionando al mismo tiempo
10 una garantía absoluta del contenido, así como una mayor rigidez al envase.

Dicho útil consta esencialmente de un pistón neumático de doble efecto, en cuyo vástago se solidariza un soporte cuya
15 base inferior presenta un ranurado y/o nervado con la figura y conformación de la sección que se pretende termosoldar; en el interior del citado soporte se encuentra alojada una resistencia eléctrica, al objeto de proporcionar la temperatura necesaria para la termosoldadura.

20 Este útil se complementa con una matriz en la que se ajustan envase y tapa, previo alojamiento de ambos en un hueco previsto al efecto; dicha matriz presenta un perfil ranurado y/o nervado semejante al previsto en el soporte, de forma que ambos encajen entre sí perfectamente, proporcionando a la tapa y pestaña periférica del envase un perfil de unión durante el proceso
25 de termosoldado.

A continuación se hará una descripción completa del aludido Modelo con referencia a los dibujos que se acompañan, en los cuales se representa, a simple título de ejemplo, no limitativo,
30 una forma preferente de realización susceptible de todas



183883



aquellas modificaciones de detalle que no alteren fundamentalmente sus características esenciales.

En dichos dibujos:

35

La figura 1ª, ilustra una forma esquemática del útil según el invento.

La figura 2ª, representa un alzado de un envase y su tapa desplazada.

La figura 3ª, ilustra diversos perfiles previstos para la pestaña periférica del envase.

40

45

El útil que se preconiza está especialmente concebido para cerrar envases (1), figura 1ª, de forma preferentemente troncocónica, realizados en papel de aluminio convenientemente arrugado, dotados de una pestaña periférica (2) provista de un reborde tórico (3) que proporciona una cierta resistencia, así como de una acanaladura o resalte (4) indistintamente que proporcionan a la mencionada pestaña (2) un perfil variable, figura 3ª, dicho cierre se realiza con una tapa rígida (5) del mismo material.

50

55

El cierre se efectúa con un útil, figura 1ª, que consta de un pistón (6) de doble efecto, accionado neumáticamente, cuyo vástago (7) tiene solidarizado en su extremo libre un soporte hueco (8), cuya superficie inferior plana (9) presenta un perfil (10) trazado de acuerdo con el perfil previsto en la pestaña (2) del envase (1). En el interior del soporte (8) se aloja una resistencia eléctrica (11), prevista para producir la temperatura necesaria para la termosoldadura.

60

Dicho útil se complementa con un soporte matriz (12) dotado de un alojamiento receptor del envase (1), figura 1ª, previniendo en su embocadura el correspondiente trazado del perfil previsto en la pestaña (2) del mencionado envase, de forma

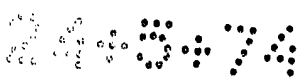

183883



que al colocar éste se acople perfectamente la citada pestaña (2); una vez colocado el envase (1) se situa la tapa rígida (5), de forma que al descender el soporte (8) del útil se produzca el presionado de la tapa (5) contra la pestaña (2) del envase (1) y por efecto del calor desprendido del soporte (8) se efectue la reunión de tapa (5) y envase (1) por termosoldadura, para lo cual se dota al útil de una cadencia adecuada de elevación y descenso.

La forma, dimensiones y materiales podrán ser variables y en general cuanto sea accesorio o secundario, siempre que no altere, cambie o modifique la esencialidad del objeto que se describe.

Los términos en que queda redactada esta Memoria son ciertos y fiel reflejo del objeto descrito, debiéndose tomar con carácter amplio y nunca en forma limitativa.

N O T A :
=====

El MODELO DE UTILIDAD que se solicita, deberá recaer, precisamente, sobre las particularidades características de las siguientes reivindicaciones:

- 1ª).- Util de cierre hermético para envases semirrigidos, caracterizado porque consta esencialmente de un pistón de doble efecto, preferentemente neumático, en cuyo vástago se solidariza un soporte prensa cuya base inferior plana presenta un trazado de acuerdo con el perfil previsto en la pestaña del envase; en el interior de dicho soporte se aloja un elemento calefactor susceptible de producir la temperatura

5
183883



necesaria para el termosoldado de una tapa rígida apoyada sobre la pestaña del envase a cerrar, montado a su vez sobre un soporte matriz.

90 2ª).- Util de cierre hermético para envases semirrigidos, según la anterior reivindicación, caracterizado porque el envase a cerrar se monta sobre un soporte matriz dotado de un alojamiento receptor del envase, previniendo en su embocadura el correspondiente trazado del perfil previsto en la pestaña del envase, de forma que al colocarse éste se acople aquella sobre
95 la embocadura y permita la posterior operación de compresión y cierre de la tapa al actuar el pistón portador del soporte prensa en acción de trabajo.

3ª).- "UTIL DE CIERRE HERMETICO PARA ENVASES SEMIRRIGIDOS".

Todo ello según queda expuesto en la presente Memoria que consta de cinco hojas foliadas y mecanografiadas por una sola cara y dibujos que con la misma se acompaña.

MADRID, 15 SEP. 1972

P. A.

Modesto Polo
P. P.

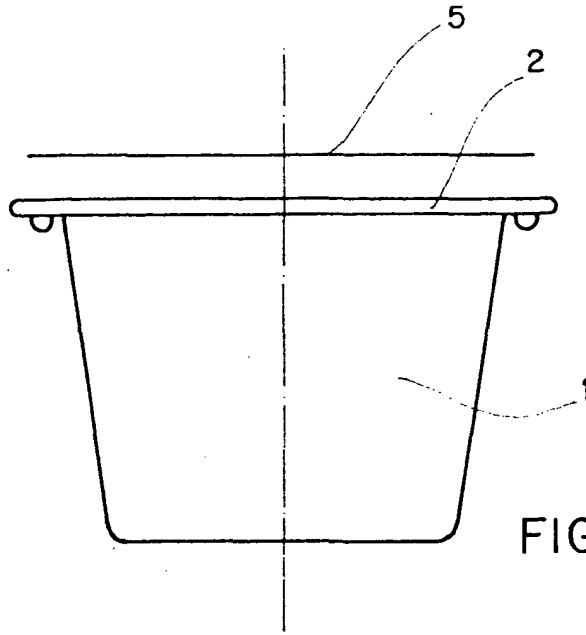

FIG. 2

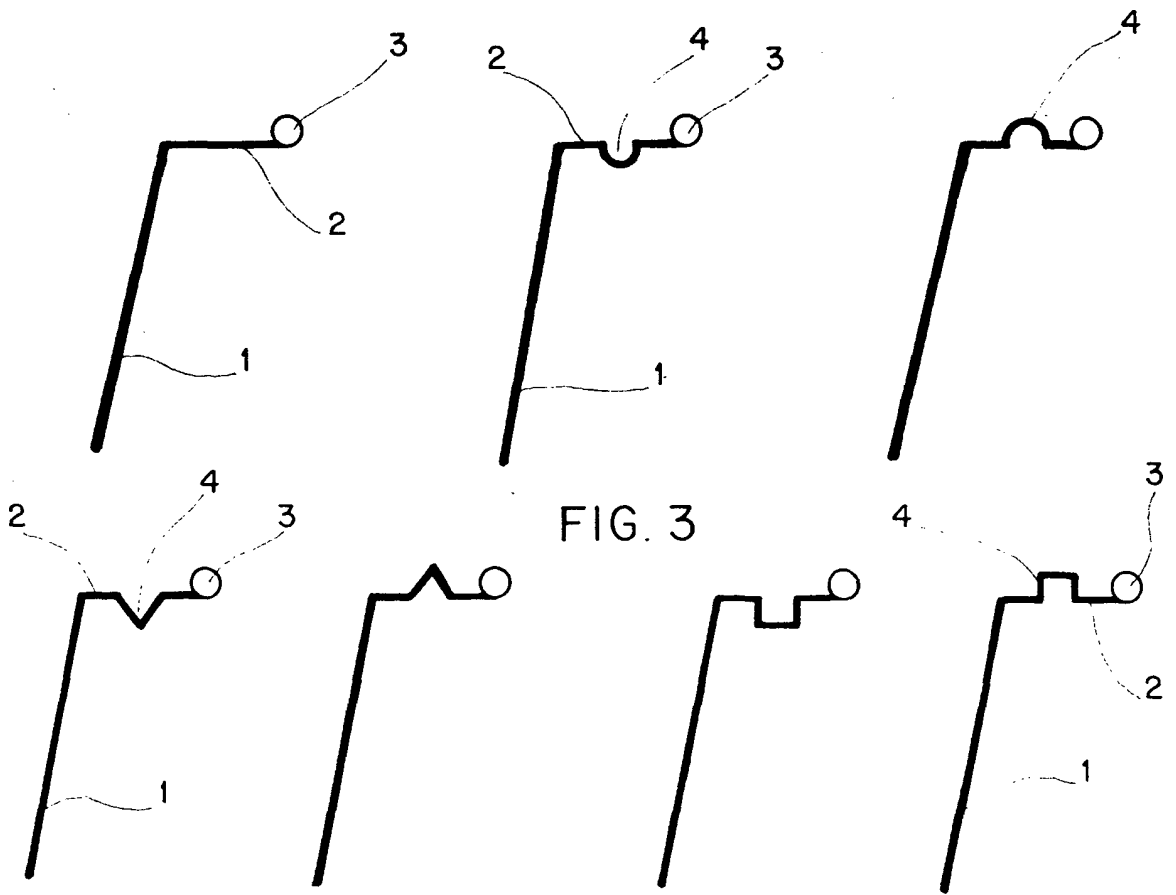

FIG. 3

ESCALA VARIABLE

Madrid. 15 SEP. 1972

Moderata Polo
E. 22