

4974

183866



183866

SECCION TECNICA
CLASIFICACION I. P. C.
CLASE <u>B 65</u>
SUBCLASE <u>D</u>

MEMORIA DESCRIPTIVA

Correspondiente a la solicitud de registro de un Modelo de Utilidad que por veinte años se reivindica para España a favor de D. Juan ARBEX VIZCAINO, de nacionalidad española, domiciliado en Zaragoza, calle Paz, número, 26 - - - -

p o r

"ASA-SUJETADOR PARA ENVASES PLEGABLES"

Se trata de proteger una nueva construcción aplicada a la finalidad acabada de exponer, según la cual ha sido arbitrado un vaso o recipiente, de los llamados plegables, es decir, del tipo formado por una sucesión de anillos de conformación troncocónica montados telescópicamente

4-3-74

183866

14 SE



-2-

entre sí, con la particularidad de que anillo que sirve de fondo al recipiente se halla prolongado según un disco de igual diámetro que la embocadura del anillo superior, en cuya embocadura se dispone una tapa amovible, de constitución igualmente discoidal; estando esta tapa provista de una prolongación dispuesta en sentido radial y dicha prolongación de un ojal destinado a recibir un pivote de encastramiento situado en el extremo opuesto del diámetro en que se encuentra situada la mencionada prolongación.

Merced a la construcción descrita, la citada tapa sirve de cierre al vaso o recipiente plegado, actuando como elemento retentor la prolongación radial de la tapa, cuando tal prolongación longitudinal queda situada por debajo del fondo; mientras que la prolongación en cuestión puede ser utilizada como asa cuando, al ser doblada por encima de la tapa e introducido su extremo en el pivote retentor, el envase se halla desplegado.

Para mejor comprensión de lo acabado de exponer, en la hoja de planos que se acompaña, aparece representado uno de los posibles casos de realización en la práctica, a título de simple enunciación y sin limitación alguna en cuanto a los detalles accidentales del objeto reivindicado.

En dichos planos, la Figura 1 corresponde a una vista lateral del envase plegado con la tapa superpuesta y el elemento retentor situado bajo el fondo a fin de impedir la apertura del recipiente.

En la Figura 2 se muestra la misma vista de un idéntico envase desplegado con la tapa superpuesta y el citado elemento retentor doblado por encima de esta última cuando tal elemento es utilizado como asa.

183866

14 SE



-3-

Haciendo referencia a los diseños acabados de reseñar, se detalla la disposición constructiva y funcional de los citados elementos componentes del objeto preconizado.

40 Se parte de la utilización de un recipiente convencional -1- constituido por anillos telescópicos posibilitados para adoptar dos posiciones: Cerrada (figura 1) y abierta (figura 2).

45 La peculiaridad esencial del objeto reivindicado está relacionada con la previsión de una tapa amovible -2- la cual se encuentra dotada de una prolongación longitudinal -3- dispuesta en sentido radial.

50 Esta prolongación ofrece un orificio en la proximidad de su extremo libre, el cual está destinado a recibir un pitón -4- previsto en el extremo opuesto del diámetro teórico de la tapa -2-, del cual es prolongación el citado elemento retentor -3-.

El elemento -3- cuando queda situado en la forma que ilustra la Fig. 1 actúa de elemento retentor del envase en posición cerrada.

55 El elemento -3- cuando queda situado en la forma que ilustra la Fig. 2 actúa como asa del envase en posición desplegada.

60 Teniendo en cuenta que el envase en cuestión está rá destinado preferentemente a contener productos alimenticios y, entre ellos, de confitería, la doble utilización del elemento en cuestión hace ganar atractivo y utilidad al envase, tanto en su finalidad expositora comercial como, a posteriori, en el posterior empleo del mismo por el usuario.

65 Se hace la salvedad de que los detalles accidenta les de forma, tamaño y materiales utilizados en su construc

183866

14



-4-

ción, podrán ser objeto de alteración sin que tal modificación desvirtúe la esencialidad que queda resumida en la siguiente:

N O T A

70

EN RESUMEN: El presente Modelo de Utilidad que por veinte años se solicita para España, ha de recaer sobre - las siguientes reivindicaciones:

75

1ª.- "ASA-SUJETADOR PARA ENVASES PLEGABLES", caracterizada por estar constituida por una prolongación longitudinal dispuesta radialmente según uno de los diámetros teóricos de una tapa amovible, la cual presenta en el extremo opuesto de dicho diámetro un pivote destinado a ser introducido - en un orificio arbitrado en la proximidad del extremo libre de dicha prolongación longitudinal; mediante cuya disposición tal prolongación puede ser utilizada como elemento re-
tentor del envase plegado y como asa del envase desplegado.

80

2ª.- Se reivindica como objeto sobre el que ha de recaer - la protección del presente Modelo de Utilidad que por vein-
te años se solicita para España,

85

p o r

"ASA-SUJETADOR PARA ENVASES PLEGABLES"

Todo conforme queda expresado en la presente memoria descriptiva que consta de cuatro folios mecanografiados por una sola cara y una hoja de planos que se acompaña.

Madrid, 14 SET. 1972

P. A.,

PEDRO FELIU MORA
P. F.

183866

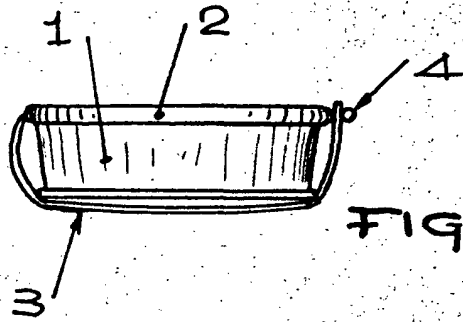

FIG. 1

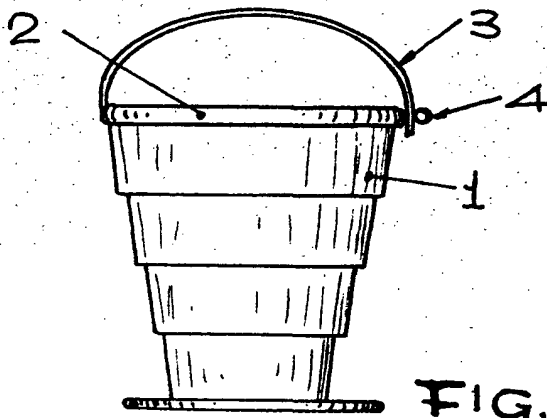

FIG. 2

Madrid. 14 SET. 1972
P.A.,

PEDRO FELIU MORA
F.P.

Escala variable