

MALA REPRODUCCION
POR DEFECTO DEL ORIGINAL

26



26 MAY. 1948

183355

183855

MEMORIA DESCRIPTIVA

para solicitar

PATENTE DE INVENCION

en

ESPAÑA

por VEINTE años

a nombre de JAMES HOWDEN & COMPANY LIMITED, entidad
británica, establecida en 195, Scotland Street,
Glasgow, Escocia, por:

"UNA VALVULA PARA EL CONTROL DE FLUIDOS".

Este invento se refiere a válvulas de control
de fluido del tipo que se abre o se cierra por rotación
de una varilla roscada en parte de su longitud y acopla-
da con el miembro movable de la válvula propiamente di-
cha, y tiene por objeto ofrecer medios para abrir ins-
tantáneamente la válvula en caso de urgencia, con prefe-



26

rencia accionándola desde un punto distante.

En una válvula del tipo citado, según el invento, la varilla pasa por un orificio del cuerpo de la válvula, y se dispone un travesaño provisto de un orificio roscado que casa con la varilla roscada, siendo al travesaño deslizable en unas barras sujetas al cuerpo de la válvula y conectadas en los extremos distantes de dicho cuerpo por una barra cruzada, disponiéndose medios de resorte para impulsar el travesaño normalmente hacia la barra cruzada, la cual tiene bielas paralelas sujetas en pivote a la misma y movibles para sobresalir hacia el travesaño, y una varilla de acoplamiento pivotada en los extremos de las bielas apartados de la barra cruzada.

Los extremos libres de las bielas pueden proveerse, de rodillos destinados a rodar sobre el travesaño.

Una realización práctica del invento se representa en el dibujo adjunto, en el cual la figura 1 es un corte vertical longitudinal de una válvula, y la figura 2 es un alzado de extremo de la misma.

En el dibujo, 1 designa la varilla, y 2 el orificio liso del cuerpo de válvulas 3. 4 es el travesaño deslizable sobre barras 5 sujetas al cuerpo de válvula 3. 6 designa la barra cruzada, y 7 los resortes que empujar el travesaño 4 hacia la barra cruzada 6. 8 denota bielas paralelas pivotadas en 9 a la barra cruzada 6, y 10 es una varilla de acoplamiento que conecta los extremos de

1 83 855



1948

1 83 855

5 las bielas 3 apartados de la barra cruzada 6. 11 designa rodillos dispuestos en los extremos de las bielas 3 apartados de la barra cruzada 6. 12 es el miembro móvil y 13 un mango accionador para hacer girar la varilla 1.

10 En la práctica, para cerrar la válvula la varilla de acoplamiento 10 se mueve para llevar las bielas 3 contra el travesaño 4 y para mover el travesaño 4 a lo largo de las barras de deslizamiento 5 en oposición a los resortes 7. Cuando las bielas 3 han oscilado a la posición en que sobresalen en ángulos rectos con la barra cruzada 6 estarán en posición de "punto muerto" y permanecerán en ella a pesar de la oposición de los resortes. La varilla 1 gira y avanza por el orificio roscado del travesaño 4 para cerrar la válvula. Las líneas llenas 15 de la figura 2 indican la posición cerrada de la válvula. Para abrir ésta, se tira de la varilla de acoplamiento 10 en sentido longitudinal, haciendo así que las bielas 3 se aparten de su posición de "punto muerto". El travesaño 4, bajo la acción de los resortes 7, se mueve 20 apartándose del cuerpo de válvula 3 y hace oscilar las bielas 3 alrededor de sus pivotes 9, y el travesaño 4 al apartarse del cuerpo de válvula 3 arrastra la varilla 1 y abre así la válvula.

-oooOooo-

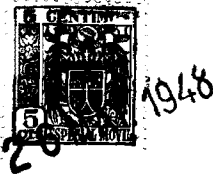

- N O T A -

1 8 3 8 5 5

Los puntos de invención propia y nueva que se presentan para que sean objeto de la presente Patente de Invención por VEINTE años en España son los siguientes:

- 5 1.- Una válvula de control de fluido del tipo que se abre o cierra por rotación de una varilla roscada en parte de su longitud y acoplada con el miembro móvil de la válvula propiamente dicha, varilla que pasa por un orificio del cuerpo de válvula, caracterizada porque la parte roscada de la varilla encaja en un orificio roscado
- 10 de un travesaño deslizante sobre barras sujetas al cuerpo de válvula, barras que están conectadas en los extremos apartados del cuerpo de válvula por una barra cruzada hacia la cual el travesaño es normalmente empujado por resortes, teniendo la barra cruzada buelas paralelas su-
- 15 jetas a la misma en pivote y móviles para sobresalir hacia el travesaño, y una varilla de acoplamiento va pivotada en los extremos de las bielas apartados de la barra cruzada.

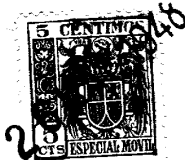

2.- Una válvula para el control de fluidos.

Tal y como se ha descrito en la Memoria que antecede, ilustrado en el dibujo que se acompaña y para los fines que se han especificado.

5 La presente Memoria consta de cinco hojas escritas por una sola de sus caras.

Madrid. 26 MAY. 1948

P. A.

Alberto de Elizaburu

Pdr. Poder

183855

P6922

ESCALA VARIABLE.- JAMES HOWDEN & COMPANY LIMITED.- I/I.-

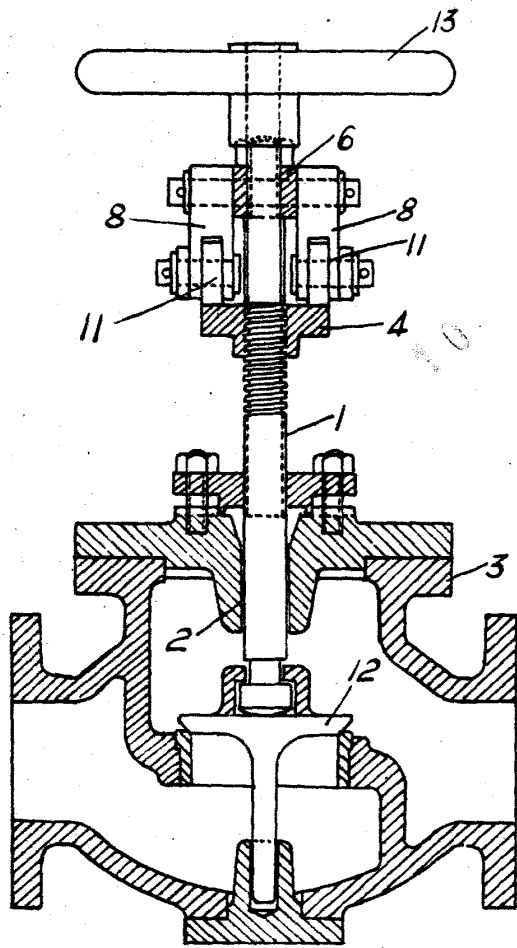

Fig. 1

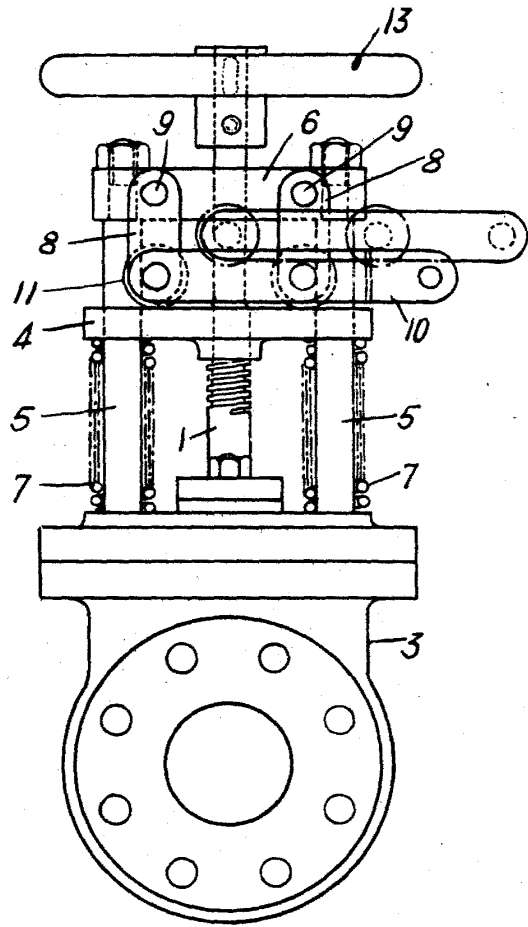

Fig. 2

P.- A.-

Alberto de Elzaburu
Por Poder

183855