

183845



1972

183845

REGISTRO TECNICO	
CLASIFICACION I.P.C.	
CLASE	A 01
SUBCLASE	G

M O D E L O

D E

U T I L I D A D

por "UNA ESCOBA JARDINERA", a favor de Don EDUARDO MIRALTA SEIX, de nacionalidad española, con domicilio en BARCELONA, calle Gomis, 30 al 36.

= . =

MEMORIA DESCRIPTIVA

El presente modelo de utilidad se refiere a una escoba jardinera.

5. El modelo en cuestión consta de un útil propio para trabajos de jardinería, cuya finalidad se destina a recoger especialmente, hojas secas, ramitas y papeles, u otros objetos ligeros, que existen en los jardines, sin que se dañe el cesped y macisos de plantas.

10. Más concretamente, en el invento se ha ideado una escoba integrada por una pluralidad de láminas delgadas, preferentemente de material metálico, dispuestas radialmente en forma de abanico; siendo la sección transversal de cada una de dichas láminas, regular, a la vez que presentan una línea



recta con una doblez angular.

5. Cada una de dichas láminas está firmemente unida a una pieza soporte en forma de sector circular, que en su eje de simetría presenta un ensanchamiento tubular, en el interior del cual se encaja un mango cilíndrico para el fácil accionamiento de la herramienta.

10. Esta pieza soporte en forma de sector circular, presenta nervaduras y refuerzos convenientes, y está curvado en arco de circunferencia por lo que las láminas que están sujetas en él, adoptan esta misma figura.

15. Las descritas disposiciones geométricas permiten, que al apoyar en el suelo este útil, los desperdicios se acumulen en el centro del conjunto de láminas, gracias al arco que adoptan, ya que al arrastrar la escoba no pueden escapar por los bordes.

20. La gran flexibilidad de las láminas y el doblez que estas ostentan, actúan como dedos flexibles que arrastran con suavidad los objetos ligeros flexando y resbalando sobre la hierba sin dañarla, deslizándose sin trabarse, sobre piedras u otros obstáculos.

25. Con el fin de facilitar la explicación, se acompaña a la presente memoria descriptiva de unas láminas de dibujos en la que se ha representado un caso de realización que se cita a título de ejemplo.

En las figuras:

La figura 1, presenta una vista en perfil del modelo.

La figura 2, muestra una vista en planta del mismo, en la que solo se han representado cuatro láminas.

30. La figura 3, es una vista en sección lateral del modelo.



19384513S

Haciendo referencia a las figuras, se puede apreciar en su realización, una pluralidad de láminas -1- dispuestas radialmente en abanico; las cuales presentan sus bordes libres provistos de una doblez angular -2-.

5. Cada una de estas láminas está firmemente unida al soporte -3- en forma de sector circular, que presenta la prolongación tubular -4- apta para que en su interior se aloje el mango -5-.

10. Este soporte -3- presenta nervaduras y refuerzos convenientes -6- que le dan mayor solidez.

15. Al apoyar en el suelo la escoba conformada, según la línea G-H, los desperdicios se acumulan en el centro del conjunto de láminas, gracias al arco F, ya que al arrastrar la escoba según la línea de acción I, no puede escaparse por los bordes.

20. El modelo, dentro de su esencialidad, puede ser llevado a la práctica en otras formas de realización que difieran en detalle de la indicada a título de ejemplo en la descripción y a las cuales alcanzará igualmente la protección que se recaba. Podrá, pues, construirse en cualquier forma y tamaño, con los materiales más adecuados, por quedar todo ello comprendido en el espíritu de las reivindicaciones.

= . =

N O T A

25. Descrito el objeto y utilidad de la presente invención, lo que se declara como no divulgado ni practicado en España, comprende las siguientes reivindicaciones:

30. 1ª.- Una escoba jardinera, caracterizada esencialmente por el hecho de comprender: una pluralidad de láminas del-

4:9:78

- 4 -

183845

138



- gadas dispuestas radialmente en abanico, y unidas a una pieza soporte en forma de sección circular, porque todas y cada una de las láminas de sección transversal regular, presentan una línea recta con una doblez angular, y porque la citada
5. pieza soporte comporta, formando parte integral de la misma, un ensanchamiento cilíndrico hueco, apto para alojar en el mismo un mango de asido, y además porque en el proceso operativo del dispositivo formado, los desperdicios recogidos quedan acumulados en el centro del conjunto de láminas ya
10. que no pueden escapar por los bordes debido al arco que conforman.

2ª.- Una escoba jardinera.

- Según se describe y reivindica en la presente memoria descriptiva que consta de cuatro hojas foliadas y escritas a máquina por una sola de sus caras, acompañadas de los
15. dibujos reglamentarios.

Madrid, a 13 SET. 1972

p. a.

JAIME ISERN

3343



Fig. 1

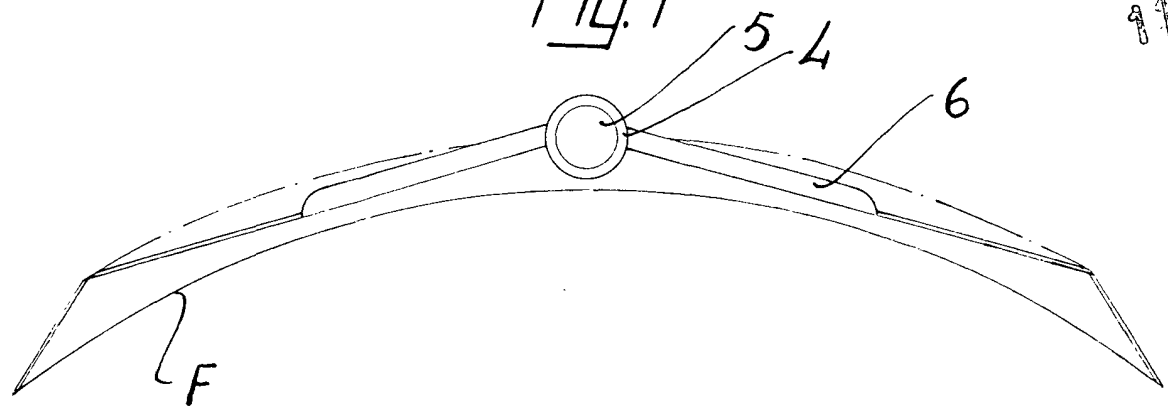
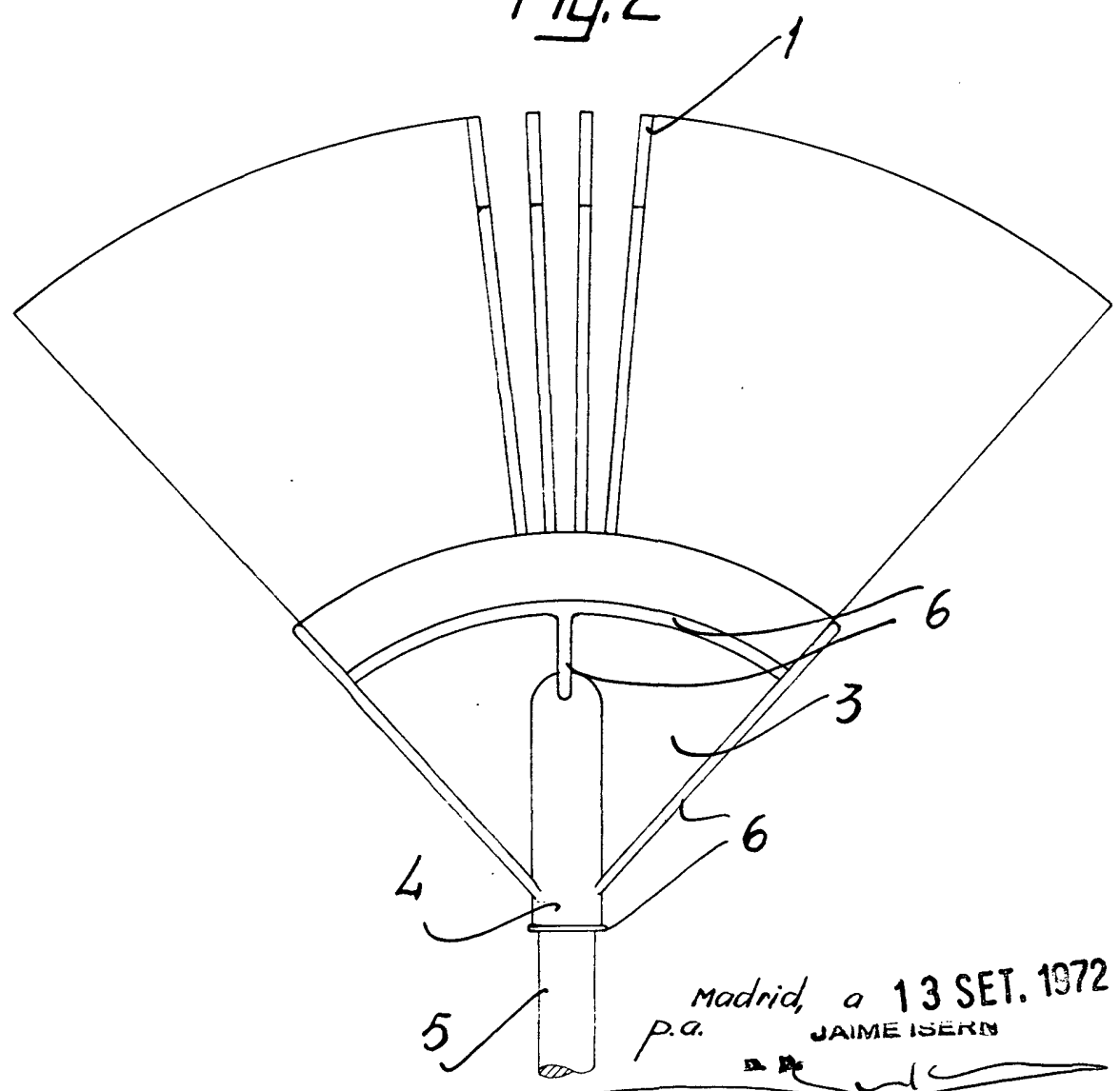

Fig. 2



Madrid, a 13 SET. 1972
p.a. JAIME ISERN

[Handwritten signature]

133345

13 SET 1972

Fig. 3

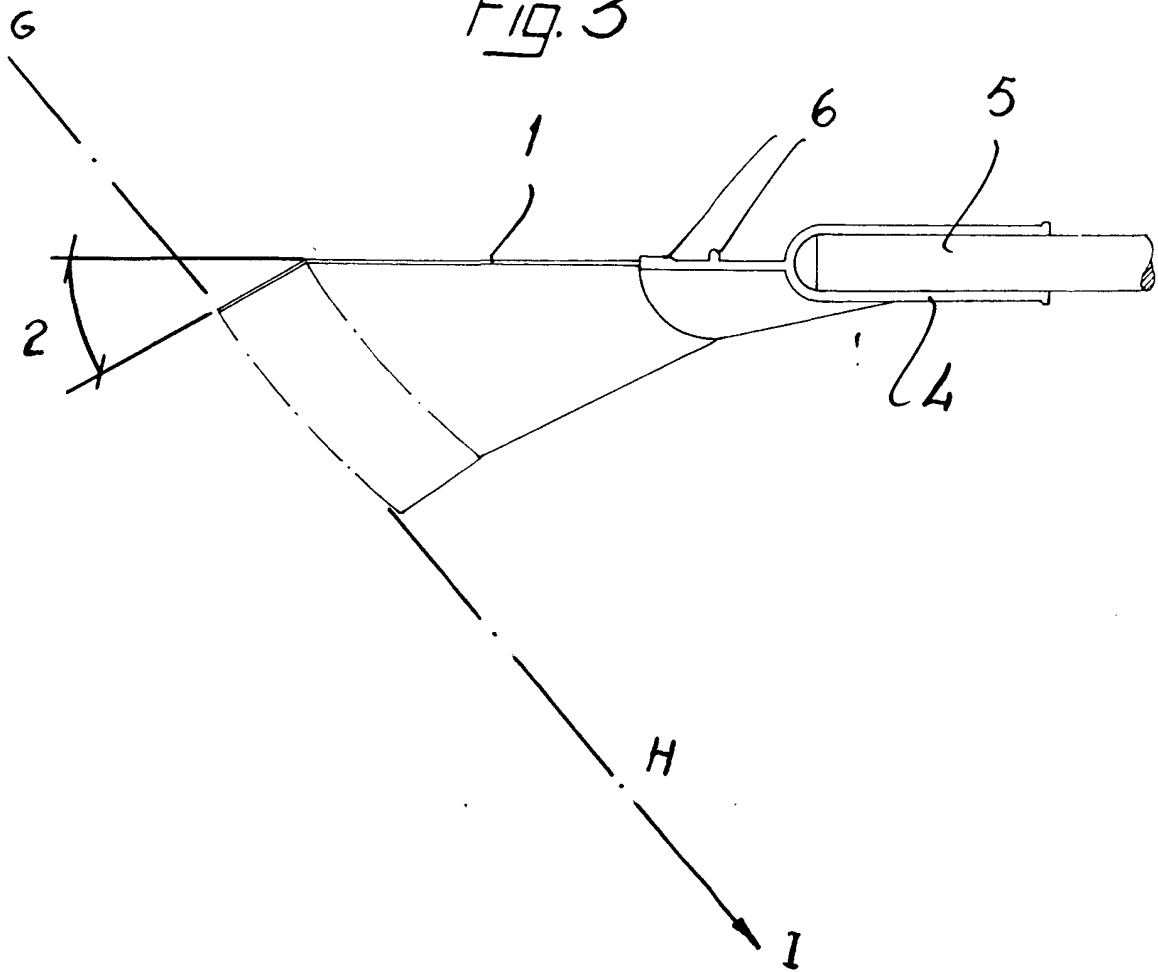

Madrid, a 13 SET. 1972
p.a. JAMES IGLES

[Handwritten signature]