



183843

183343

MALA REPRODUCCION
POR DEFECTO DEL ORIGINAL

PATENTE DE INVENCION

por 20 años

por "UNOS PERFECCIONAMIENTOS EN LAS CARRETILLAS ELE-
VADORAS" a favor de los Sres. D. Leonardo Climent
Tamarit y D. Jacinto Sardá Miserachs, de nacionalidad
española, domiciliados en Hospitalet de Llobregat (Bar-
celona), Generalísimo Franco, 164.

=====

MEMORIA DESCRIPTIVA

Los recurrentes han ideado y puesto en ejecución
práctica unos perfeccionamientos en las carretillas
elevadoras que se utilizan principalmente para el
transporte de tarimas cargadas con mercancías, que

5. por ser nuevos y de su propia invención, solicitan
que se les garantice en su propiedad y explotación
exclusiva mediante la concesión de la Patente de in-
vención a que se refiere la presente memoria descrip-
tiva.

10. Para facilitar la descripción de las caracterís-

ticas fundamentales de los perfeccionamientos en cuestión se adjuntan a esta memoria por vía de ejemplo unos dibujos.

15. En dichos dibujos puede verse que por los perfeccionamientos en cuestión se reduce a una sola rueda giratoria -1- el apoyo delantero de la carretilla mejorándose así las condiciones técnicas de estabilidad y reduciéndose las resistencias y el coste. El mecanismo de elevación se ha simplificado mediante una simple horquilla -2-, unida por el eje -3- al bastidor móvil -4- y puede bascular, y agarrándose por las pinzas -5- con el eje -6- del tirante -7- podrá elevar al bastidor -4-. Esta pinza entra en acción al apretar el pedal -8-, el cual por la palanca -9- levanta a la citada horquilla -2- lo suficiente para que encajen -5- con -6-. Por su parte al bajar el pedal el gancho -10- bloquea al bastidor al trabar el extremo del eje -3-. Para bajar al bastidor -4- se presiona de nuevo el pedal -8- soltándose entonces el gancho -10- y cayendo el bastidor por su peso propio suavizándose el descenso, automáticamente, por el resorte bomba hidráulica -12- encerrado en la caja telescópica -13-.
- 20.
- 25.
- 30.

35. Un resorte -14- tiende a mantener en posición horizontal y normal al pedal -8-, que bascula alrededor del eje -11- solidario con el puente delantero giratorio -15-.

A los efectos legales de la Patente que se solicita, serán variables todos cuantos detalles no afecten, alteren, cambien o modifiquen la esencia de los perfeccionamientos descritos.

40.



N O T A.

Se reivindica como objeto de esta Patente de invención:

- 1.- Unos perfeccionamientos en las carretillas elevado-

45. ras, caracterizados por el hecho de resolver el mecanismo de elevación del bastidor o marco móvil mediante una horquilla, articulada con este bastidor, provista de ganchos en los extremos de sus dos brazos, con los cuales se agarra a un pasador solidario con la palanca o tirante de mando y dirección. El hecho de que el enlace entre esta horquilla con el pasador se consiga levantándola por la acción de la palanca de un pedal articulado en el puente de sustentación de la rueda delantera. Asimismo el hecho que se bloquee o establezca la posición elevada del bastidor móvil mediante un gancho o cerrojo solidario con la palanca del ya citado pedal, el cual al cesar la presión del pie y quedar en posición normal y horizontal por la tensión de un resorte, enlazará con un eje o pasador solidario con el repetido marco móvil. Finalmente el hecho de que el descenso del bastidor móvil se consiga por su peso propio, al apretar de nuevo el pedal, con lo que se levanta el gancho de bloqueo y se libera el pasador del marco; amortiguándose el descenso de este último por un resorte de compensación.
- 50.
- 55.
- 60.
- 65.

Sean cuales fueren las circunstancias que concurren con la esencialidad de la Patente de invención definida en la anterior reivindicación, cual objeto es:

2.- "UNOS PERFECCIONAMIENTOS EN LAS CARRETILLAS ELEVADORAS".

Consta la presente memoria de tres hojas foliadas, mecanografiadas por una sola cara y del dibujo unido a la misma.

Barcelona doce de mayo de mil novecientos cuarenta y ocho.

P. A. de los Sres. D. Leonardo Climent Tamarit y D. Jacinto Sardá Miserachs,

L. DURÁN
P. P.

183843



183843

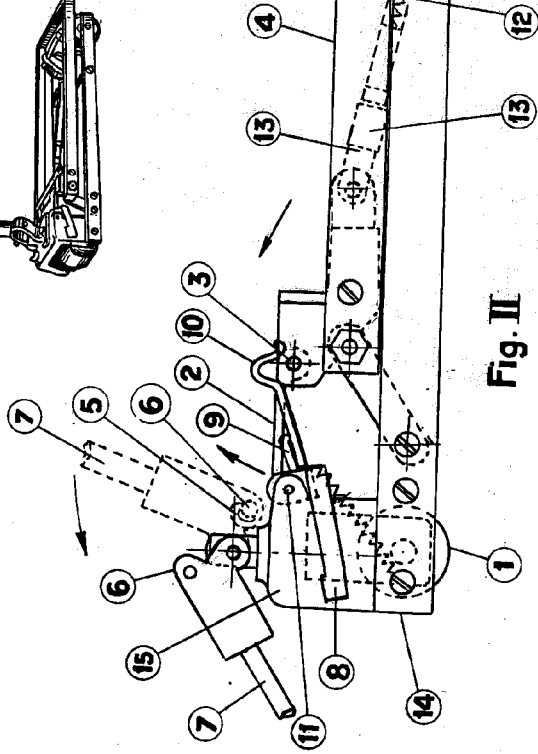
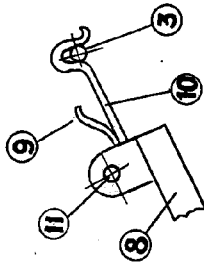
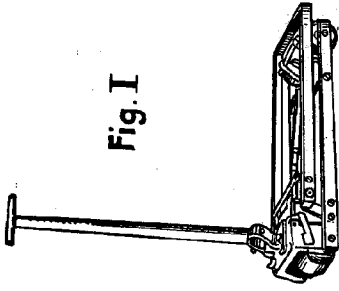

Barcelona, 12 mayo 1948.
 F. P. GURMAN

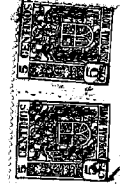

ESCALA VARIABLE