

40074

C/6517

183836



183836

SECCION TECNICA
CLASIFICACION I. P. C.
CLASE <u>A 63</u>
SUBCLASE <u>F</u>

MEMORIA DESCRIPTIVA

=====

Correspondiente al registro de Modelo de Utilidad que, por veinte años, se solicita a favor de Don Florian PRIETO ALIER, de nacionalidad española, residente en Barcelona, calle Varsovia, nº 115 y 117, - - - - -

5.

p o r

"NUEVO JUEGO DE TIRO AL BLANCO"

=====

El objeto del presente Modelo de Utilidad se refiere a un nuevo juego de tiro al blanco de los del tipo que están constituidos por una pieza central cóncava de reunión de distintos pasillos confluentes perpendiculares en el extremo de los cuales hay el emplazamiento de la pistola lanza

10.



5. bolas del tiro y que se recogen en la cámara central que presenta la novedad de que dicha cámara central está constituida por un cajetín de quita y pon, a voluntad, con lo que al levantar dicho cajetín de quita y pon, las bolas en él introducidas son liberadas automáticamente y distribuidas equitativamente en cada pasillo correspondiente, facilitando así de una manera extraordinaria la labor de recogida de tales bolas y distribución a los correspondientes jugadores.
10. Para una correcta interpretación se describe, a continuación, un caso de realización práctica, a título de ejemplo, no limitativo del nuevo juego, acompañándose de una hoja de dibujos en la que:
15. En la figura 1, se representa en perspectiva el nuevo juego sin las pistolas.
- En la figura 2, una planta inferior del cubo con compartimientos internos de separación de las bolas introducidas en el cajetín por cada jugador.
20. En la figura 3, una sección transversal del cuerpo del juego de tiro al blanco, también sin pistolas.
- Y en la figura 4, el extremo de uno de los brazos del cuerpo del juego en el momento de introducir el extremo del cañón de una pistola.
25. Consiste la invención en que el nuevo juego es de los del tipo en que están constituidos por una pieza en cruz con cámara central (1) de reunión de cuatro brazos huecos (2) perpendiculares confluentes, en el extremo (3) de los cuales hay el apoyo (4) del emplazamiento de la pistola (5) que dispara las bolas del tiro y que se recogen en la cámara central (1), en la aludida cámara central (1) hay introducido un cajetín (6) de quita y pon, a voluntad, el cual es un cubo de base inferior destapada y dentro del cubo existe, en su
- 30.

183838



5. parte central un cilindro (7) que desde la tapa superior (8) descende hasta más allá del borde de la base inferior destapada de la periferia de cual tubo parten unos tabiques verticales (9) que alcanzan las paredes internas de los laterales y la base superior tapada (8) del cubo y existiendo en aquellos laterales dos o más aberturas (10) que se enfrentan al extremo de cada brazo pasillo (2) y que constituyen las aberturas de entrada de las bolas disparadas por la pistola desde el extremo libre de cada pasillo contra el

10. cajetín (6) cuales bolas pasando por las aberturas (10) se introducen y alojan en la cavidad central (1) determinada por la reunión de los cuatro brazos pasillos (2) en aspa y subdividida por los tabiques internos (9) con lo que las bolas de distintos colores de cada uno de los cuatro jugadores no se mezclan entre sí.

15.

20. El suelo de la cámara central (1) y que es en el que se apoya la base destapada del cubo es de forma troncopiramidal de base cuadrada y cada lado constituye un plano inclinado (11) por lo que al elevar el cubo (6) las bolas contenidas en el interior de los compartimientos internos del mismo separadas por grupos de cada jugador se deslizan seleccionadas por la pendiente formada por cada lado del cuerpo troncopiramidal (11) y saliendo al fondo también inclinado (12) de cada pasillo caen las aludidas bolas de cada

25. pasillo en el punto (13) de recogida situado al exterior de los mismos.

30. El piso troncopiramidal (11) presenta en su extremo superior truncado un orificio axil (14) en el que se enchufa el extremo inferior del tubo axil (7) con lo que el tubo queda de esta manera afianzado por ensartado y por ende el cubo (6) al piso troncopiramidal (11).

183836



Debajo del orificio axil (14) hay una prolongación tubular descendente, vertical (15) que sirve al propio tiempo de punto de apoyo central sobre la superficie de sustentación.

5. El cubo (6) presenta en el centro de la tapa de la base superior (8) una depresión anular (16) de cuyo centro parte hacia arriba la prolongación sobresaliente (17) del tubo axil (7) y constituye el asidero del cubo.

10. Cada brazo pasillo (2) tiene la base superior destapada, salvo el tramo cercano a la cámara central (1) de reunión de los cuatro brazos (2), en el que está colocada una tapa laminar (18).

15. Se sobreentiende que en el presente caso serán variables cuantos detalles de construcción y acabado, no alteren, cambien o modifiquen la esencia de la invención.

N O T A

Descrito el objeto y utilidad de la invención, lo que se declara como no divulgado ni practicado en España, comprende las siguientes reivindicaciones:

20. 1ª.- Nuevo juego de tiro al blanco, de los del tipo en que están constituidos por una pieza en cruz con cámara central de reunión de cuatro brazos huecos perpendiculares, confluentes, en el extremo de los cuales hay el apoyo del emplazamiento de la pistola que dispara las bolas del tiro y que se recogen en la cámara central, caracterizado por

25. el hecho de que en la aludida cámara central hay introducido un cajetín de quita y pon, a voluntad, el cual es un cubo de base inferior destapada y dentro del cubo existe, en su parte central un cilindro que desde la tapa superior



183836

5. desciende hasta más allá del borde de la base inferior destapada, de la periferia de cual tubo parten unos tabiques verticales que alcanzan las paredes internas de los laterales y la base superior tapada del cubo y existiendo en aquellos laterales dos o más aberturas que se enfrentan al extremo de cada brazo pasillo y que constituyen las aberturas de entrada de las bolas disparadas por la pistola desde el extremo libre de cada pasillo contra el cajetín, cuales bolas pasando por las aberturas se introducen y aloj
10. jan en la cavidad central determinada por la reunión de los cuatro brazos pasillos en aspa y subdividida por los tabiques internos con lo que las bolas de distintos colores de cada uno de los cuatro jugadores no se mezclen entre sí.
15. 2ª.- Nuevo juego de tiro al blanco, según la anterior reivindicación, en la que el suelo de la cámara central y que es en el que se apoya la base destapada del cubo es de forma troncopiramidal de base cuadrada y cada lado constituye un plano inclinado por lo que al levantar el cubo las bolas contenidas en el interior de los compartimientos internos del mismo separadas por grupos de cada jugador des deslizan seleccionadas por la pendiente formada por cada lado del cuerpo troncopiramidal y saliendo al fondo también inclinado de cada pasillo caen las aludidas bolas de cada pasillo en el punto de recogida situado al exterior
20. de los mismos.
25. 3ª.- Nuevo juego de tiro al blanco, según las anteriores reivindicaciones, en el que el piso troncopiramidal presenta en su extremo superior truncado un orificio axil en el que se enchufa el extremo inferior del tubo axil con lo que el tubo queda de esta manera afianzado por ensartado y por ende el cubo al piso troncopiramidal.
- 30.



183836

5. 4a.- Nuevo juego de tiro al blanco, según las anteriores reivindicaciones, en el que debajo del orificio axil hay una prolongación tubular descendente, vertical, que sirve al propio tiempo de punto de apoyo central sobre la superficie de sustentación.

10. 5a.- Nuevo juego de tiro al blanco, según las anteriores reivindicaciones, en el que el cubo presenta en el centro de la tapa de la base superior una depresión anular de cuyo centro parte hacia arriba la prolongación sobresaliente del tubo axil y constituye el asidero del cubo.

15. 6a.- Nuevo juego de tiro al blanco, según las anteriores reivindicaciones, en el que cada brazo pasillo tiene la base superior destapada, salvo el tramo cercano a la cámara central de reunión de los cuatro brazos, en el que está colocada una tapa laminar.

7a.- NUEVO JUEGO DE TIRO AL BLANCO.

Según se describe y reivindica en la presente Memoria descriptiva que consta de seis hojas foliadas y escritas por una sola cara y acompañada de una hoja de dibujos.

Barcelona para Madrid, a uno de Septiembre de mil novecientos setenta y dos.

P.A.,

Antonio Aricha

p.p.

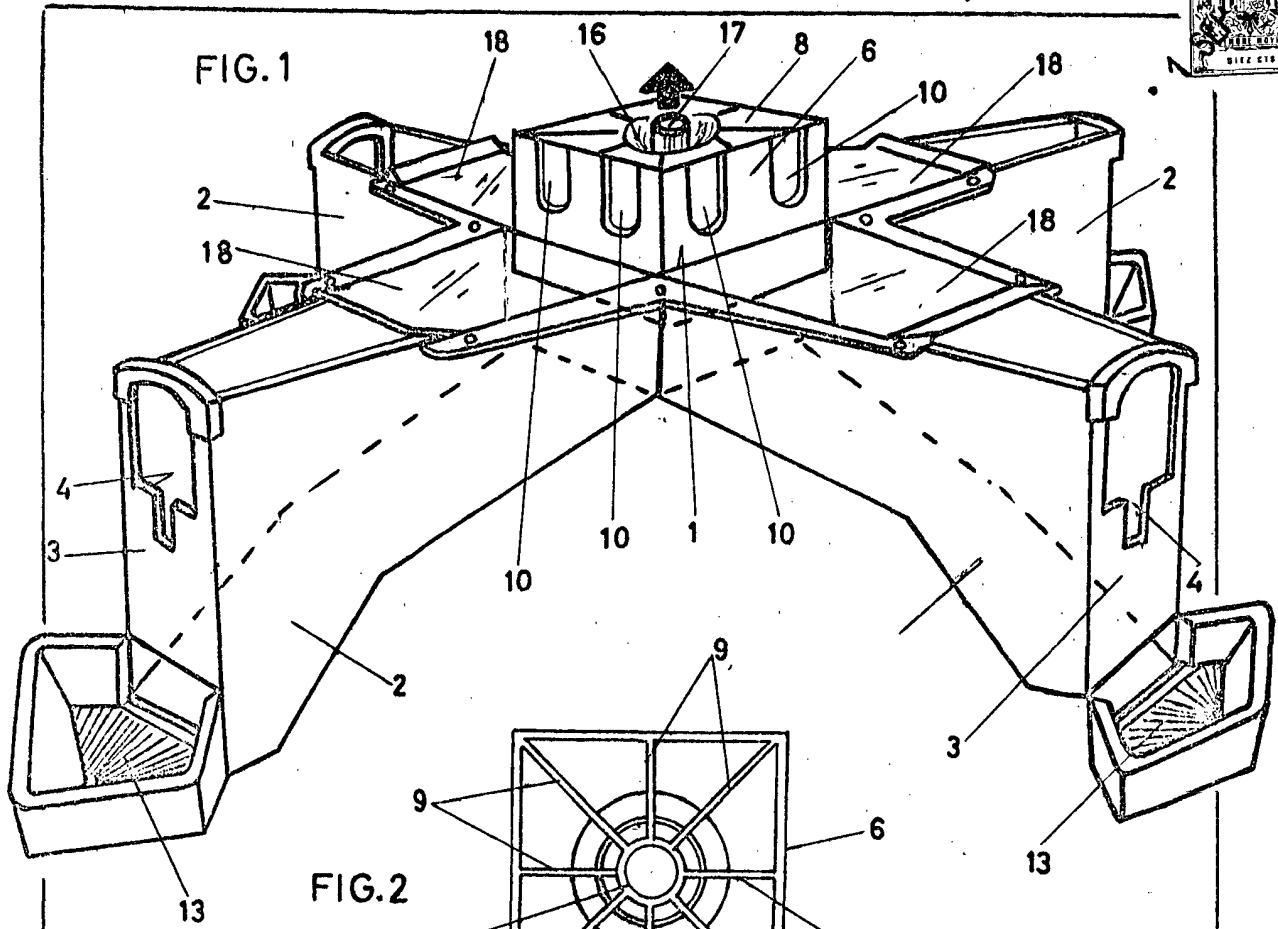
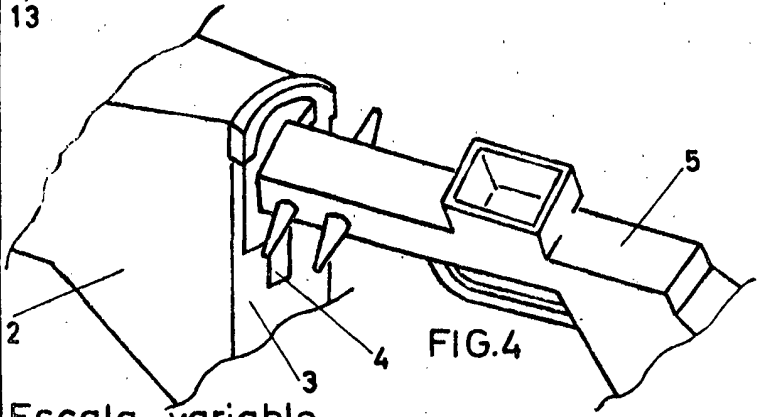
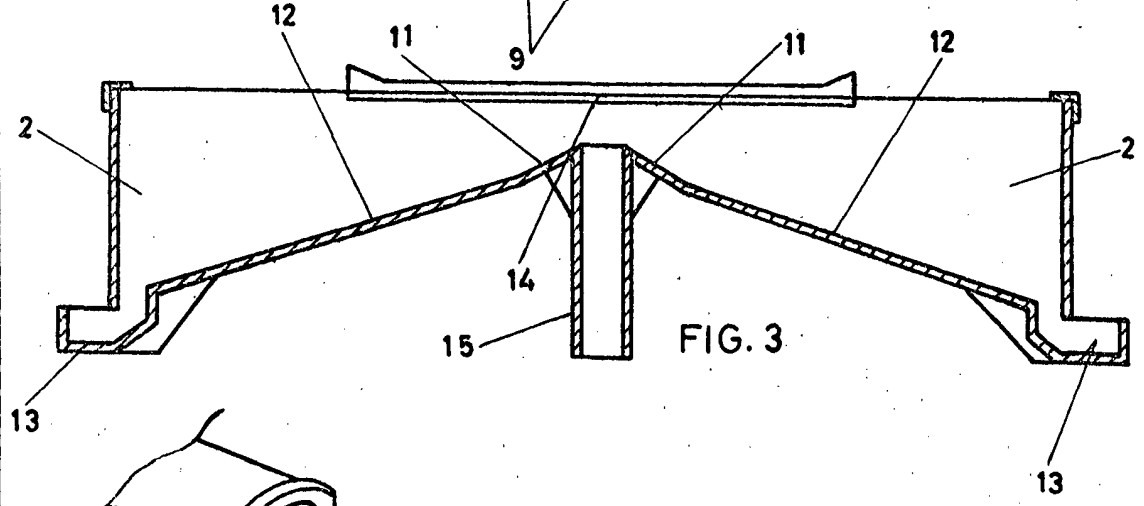
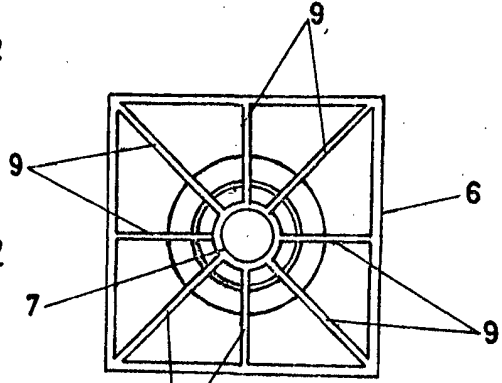

FIG. 2



Escala variable

Barcelona para Madrid  
1 Sepbre. 1972  
p.p.  
Antonio Aricha  
p.p.