

183678

25 ACO



SECCION TECNICA
183678 A 45
CLASIFICACION I. P. C.
SUBCLASE _____ C

MODELO DE UTILIDAD

por 20 años

por "UN ESTUCHE PERFECCIONADO", a favor de D. Ramón VALLS Verdaguer, de nacionalidad española, domiciliado en MALGRAT DE MAR (Barcelona) - Calle Gerona, Grupo San Nicolás escalera 2ª, puerta 2ª.

=====

MEMORIA DESCRIPTIVA

El presente Modelo de Utilidad se refiere a un estuche perfeccionado, para aplicaciones tales como bolso o monedero, estuche para cigarrillos y similares, presentando características ventajosas con respecto a lo actualmente conocido.

5.

El estuche objeto del presente Modelo de Utilidad presenta una constitución a base de dos elementos paralelepípedicos abiertos, articulados entre sí por medio de resortes dobles en forma de pinza, de modo que los dos elementos poseen dos posiciones estables, en la primera de las cuales quedan dispuestos en ángulo agudo entre sí posición abierta, permitiendo acceder al interior del estuche y de su contenido, correspondiendo la segunda posición a la de cierre, para la cual los dos envases se encuentran adaptados por sus bordes bajo la acción de los

10.

15.



183678

resortes.

5. Los dos elementos constitutivos del estuche están integrados por sendas piezas sensiblemente paralelepípedicas con una cara mayor abierta y una cara menor asimismo abierta, siendo característico el hecho de poseer, cerca de los extremos de dos de las caras medios de articulación libre, es decir medios que garantizan la articulación de una pieza en otra por apoyos simples de ambas piezas entre sí, sin necesidad de elementos de unión.

10.

El conjunto de los dos elementos articulados paralelepípedicos se complementa con una tapa inferior asimismo paralelepípedica de forma que dos de sus caras mayores están dotadas de uñetas que se articulan en ranuras existentes en los elementos articulados constitutivos del estuche. La misión de dichos elementos es la de limitar el estuche por su parte inferior.

15.

Para su mejor comprensión se adjuntan a título de ejemplo unos dibujos explicativos de un estuche realizado según el presente Modelo de Utilidad.

20.

La figura 1 es una vista en perspectiva del estuche, el cual queda representado en posición de cerrado.

La figura 2 es una sección del estuche en posición de abierto, representando la tapa inferior desmontada.

25.

La figura 3 es una vista en alzado que corresponde a la figura 2, representándose los elementos articulados principales unidos entre sí y la tapa inferior desmontada.

La figura 4 es una sección por las zonas de ar

30.



ticulación de las dos piezas constitutivas del estuche.

La figura 5 es una vista en alzado del estuche en posición de cerrado representándose en la figura 6 una sección completa del mismo en posición de cerrado.

5.

La figura 7 es una vista en alzado lateral del estuche en posición de cerrado y la figura 8 es una sección transversal del propio estuche asimismo en posición de cerrado.

10.

Tal como se representa en los dibujos, el estuche objeto del presente Modelo de Utilidad queda integrado por dos elementos principales, -1- y -2-, de forma general paralelepípedica abierta por una de las caras mayores y quedando asimismo dichos elementos abiertos por una de las caras menores, respectivamente opuestas a las caras -3- y -4-, disponiéndose en las caras laterales -5- y -6- así como las respectivas caras opuestas a las mencionadas, alojamientos semicirculares para unos ojeteres o remaches de articulación cuya estructura se puede apreciar en detalle en la figura 4, representándose dichos ojeteres por los numerales -7- y -8- y adoptando la forma de un núcleo cilíndrico -18- y dos valonas extremas.

15.

20.

Las piezas -1- y -2- están mantenidas en posición gracias a los pares de resortes en forma de pinza -9- y -10-, los cuales están dispuestos adyacentes a los ojeteres -7- y -8- introduciéndose los extremos de uno de los pares de pinzas, en pequeños entrantes de las caras laterales -5- y -6- así al igual que en las caras opuestas a éstas en los que quedan acoplados otros dos resortes, tendiendo a mantener las piezas -1- y -2- en dos po

25.

30.



siciones de equilibrio, la primera de las cuales corresponde a la apertura del envase representada en la figura 2, y la segunda de ellas corresponde al cierre del envase representado en las figuras 5, 6 y 7. En ambos casos

5. los resortes ejercen una acción que tiende a mantener en posición estable a las dos piezas constituyentes del envase.

Para conseguir una posición de tope en la apertura, las caras laterales -5- y -6-, así como las otras

10. dos opuestas, poseen sendos cortos extremos -19- y -20- que llegan a coincidir, figura 2, limitando la abertura.

El estuche objeto del presente Modelo de Utilidad se completa mediante una pieza inferior -11-, de forma asimismo paralelepípedica, abierta por su cara superior

15. y parcialmente por dos caras extremas menores, en las que existen solamente sendas alas parciales -13-. Las caras laterales mayores -12- de dicha pieza -11- poseen en la parte superior, sendas uñas tales como -14- y -15-, destinadas a introducirse en alojamientos de las piezas -1-

20. y -2-.

El estuche cerrado adopta la estructura representada en la figura 1, en la cual se aprecia que ambas piezas -1- y -2- poseen sendos rebordes -16- y -17- que llegan a coincidir entre sí en el cierre del estuche.

25. Todo cuanto no afecte, altere, cambie o modifique la esencia del estuche descrito, será variable a los efectos del actual Modelo.

N O T A.

30. Se reivindica como objeto de este registro por Modelo de Utilidad.



- 1.- Un estuche perfeccionado, caracterizado por estar constituido por dos piezas paralelepípedicas abiertas por una de sus caras mayores, y por una de las caras menores laterales, estando dotadas las otras dos caras menores opuestas, cerca de sus extremos, de sendos alojamientos arqueados para el montaje de sendos rodillos de articulación libre, en las proximidades de los cuales quedan acoplados sendos pares de resortes de pinza, opuestos entre sí, determinando dos posiciones estables del envase, en una de las cuales las dos piezas principales quedan superpuestas, coincidiendo uno sobre el otro los rebordes que se extienden a toda la longitud de los bordes abiertos de dichas piezas y en la otra posición, dichas piezas coinciden por sendos cortes en ángulo existentes en los extremos de las caras laterales, que inician en los puntos de articulación.
- 5.
- 10.
- 15.

- 2.- Un estuche perfeccionado, según la reivindicación 1, caracterizado por poseer un elemento de cierre inferior, de estructura paralelepípedica recta, abierto por una de sus caras menores, de forma que las dos caras mayores poseen en los bordes adyacentes a la abertura, sendas uñetas dirigidas hacia dentro, que se acoplan a entrantes de las caras mayores de los elementos paralelepípedicos integrantes de la caja.
- 20.

25. Sean cuales fueren las circunstancias que concurran en la esencialidad del Modelo de Utilidad definido en las anteriores reivindicaciones cuyo objeto es:

3.- "UN ESTUCHE PERFECCIONADO".

- Consta la presente memoria de seis hojas foliadas, mecanografiadas por una sola cara y de los dibujos
- 30.

- 6 - 183678

25 AGO. 1972



unidos a la misma.

Barcelona, 25 AGO. 1972

P.A. de D. Ramón VALLS Verdaguer,

ALFONSO DURÁN

P. P.

Fde.: Luis Durán Benegas

JR/im.

FIG.1

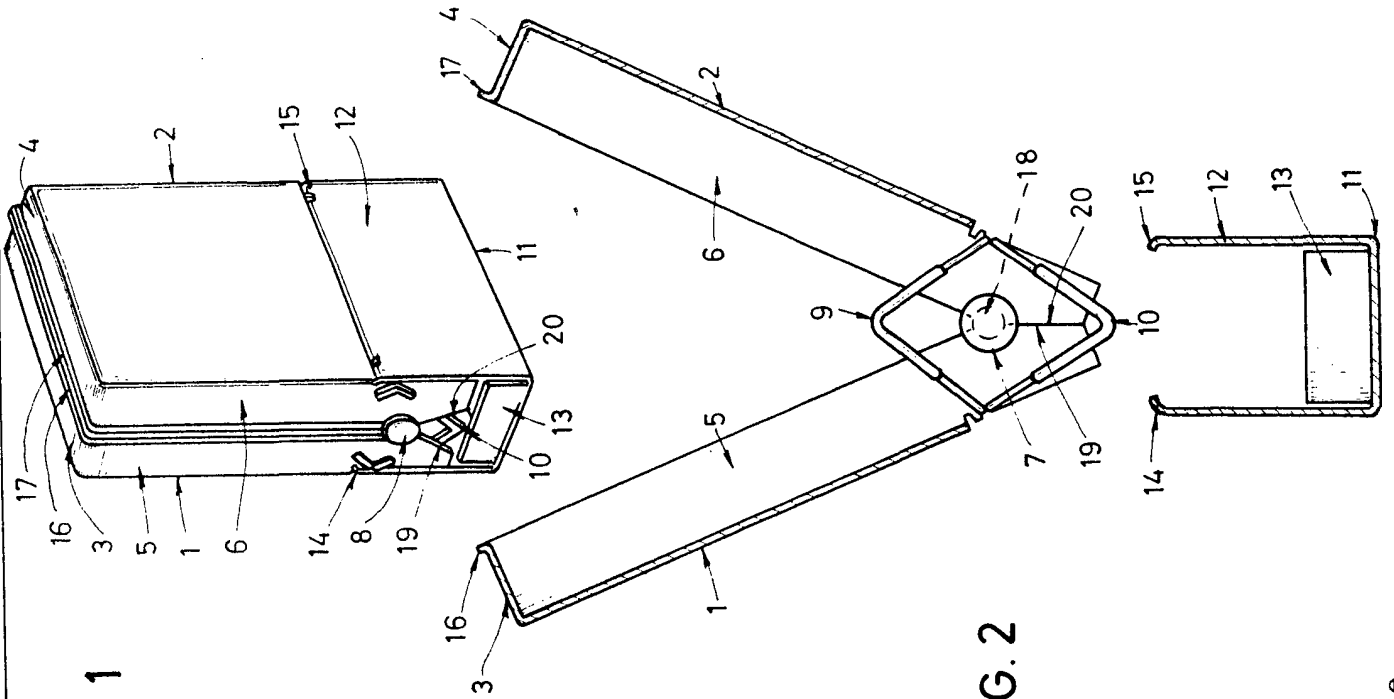

FIG.3

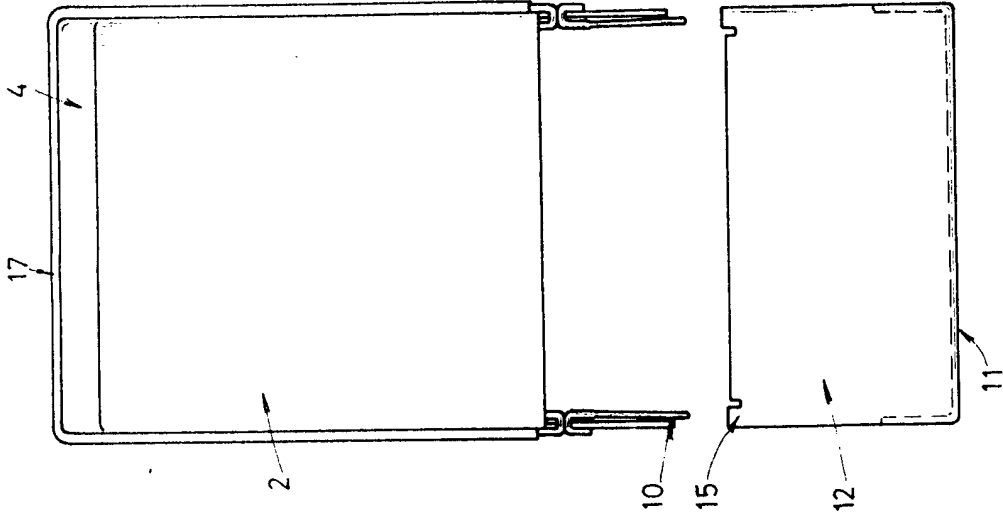

FIG.5

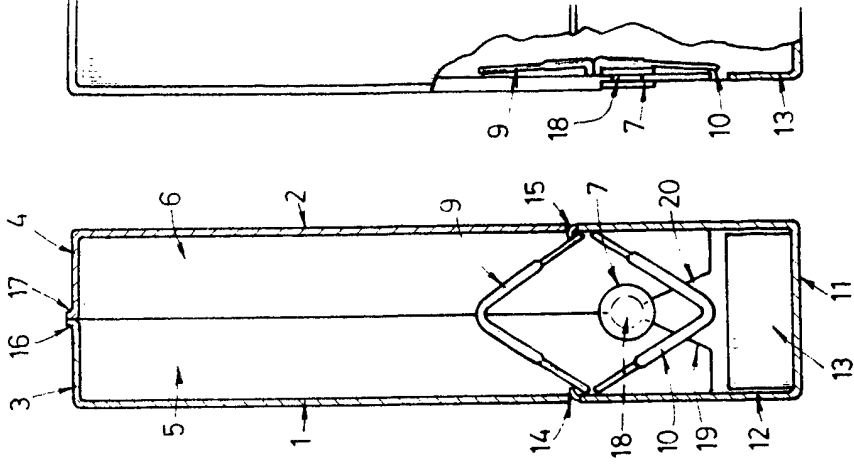
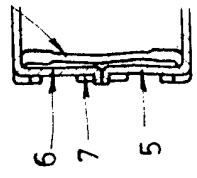

FIG.4



FIG.2



186879

Hoja única

FIG. 3

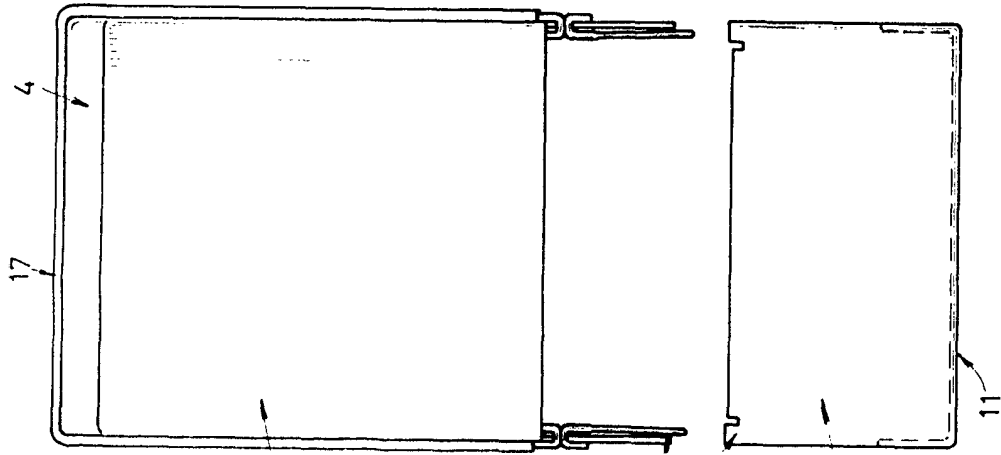

FIG. 5

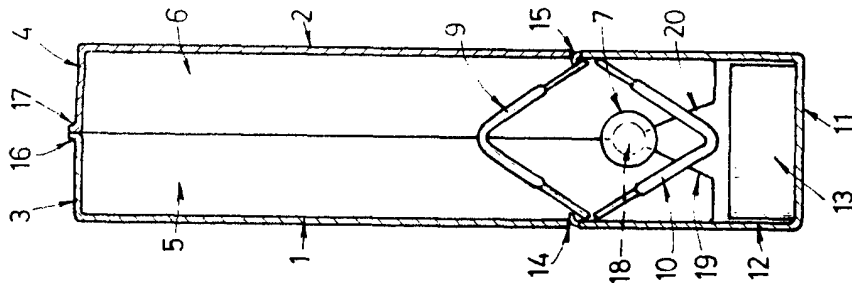

FIG. 6

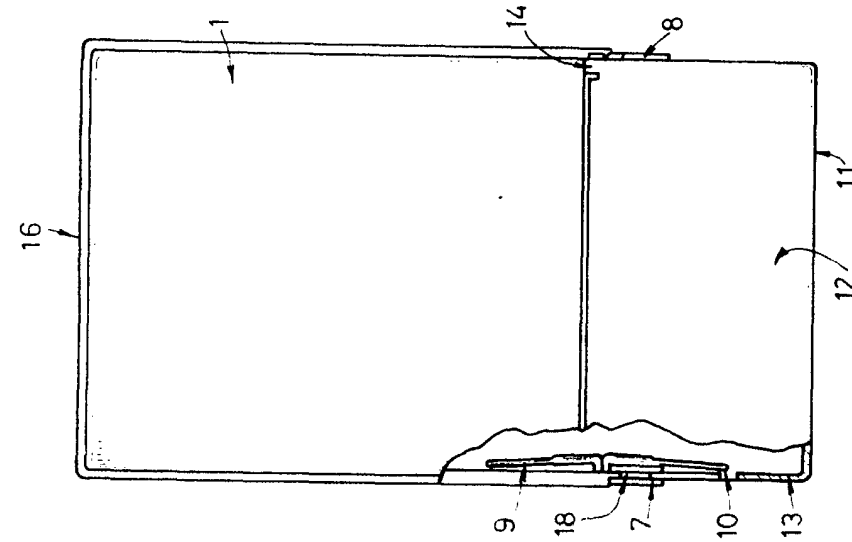

FIG. 7

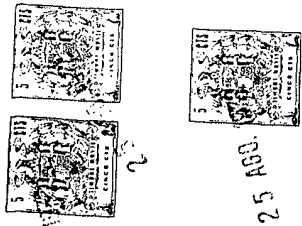
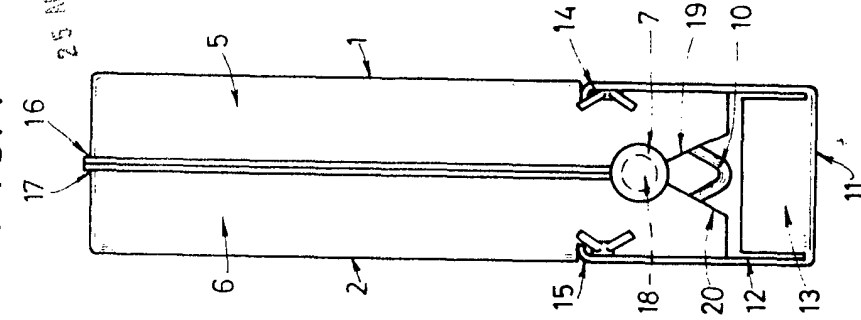

FIG. 8

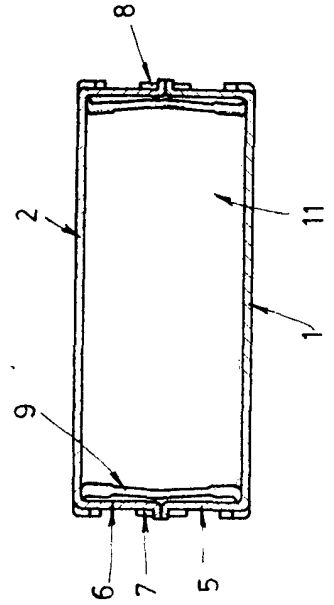

FIG. 4



BARCELONA, 25 AGO. 1972
P.A.

ALFONSO DURÁN
P.P.

Fdo.: Luis Durán Benéfica