

183631

Nº 183.631



SECCION TECNICA  
CLASIFICACION I. P. C.  
CLASE B67 B65  
SUBCLASE C C

MODELO DE UTILIDAD

que por veinte años se solicita a favor de D. Jean Emile  
BEDIN, de nacionalidad francesa, con domicilio en 251 rue  
Camille-Godard, BORDEAUX (Gironde/Francia), y que ha de re-  
caer sobre "APARATO PERFECCIONADO PARA EL ACONDICIONAMIENTO  
DE BOTELLAS O RECIPIENTES ANALOGOS".

=====  
Memoria Descriptiva.

El modelo de utilidad que se solicita tiene por  
objeto garantizar la explotación exclusiva en todo el terri-  
torio nacional y sus posesiones, de un aparato perfeccionado  
para el acondicionamiento de botellas o recipientes análogos,  
conforme se describe a continuación y se representa gráfica-  
mente en el adjunto dibujo a título de ejemplo.



El invento se refiere a aparatos para el acondicionamiento de botellas o recipientes análogos.

5 Los aparatos de este tipo hasta ahora conocidos, efectúan generalmente tan solo una de las operaciones de acondicionamiento, es decir, el llenado, el etiquetado o la colocación del tapón o de la cápsula. Por tanto, se necesitan varias unidades distintas para asegurar el conjunto de estas operaciones lo que acarrea unos precios de instalación elevados y la ocupación de mucho espacio. Además, pueden producirse dificultades para obtener una buena concordancia de las cadencias de cada una de las máquinas individuales.

10 El invento tiende a remediar estos inconvenientes y tiene por objeto un aparato para el acondicionamiento de botellas o recipientes análogos, del tipo que incluye un conjunto de llenado giratorio provisto de una pluralidad de bocas de llenado, unos medios de desplazamiento de los recipientes hasta dicho conjunto y unos medios de evacuación de los recipientes, estando dicho aparato caracterizado en que las bocas de llenado están dotadas de juntas giratorias que permiten la rotación de las botellas debajo de dichas bocas sin pérdida de estanqueidad, y en que se han previsto en la trayectoria recorrida por las botellas en el conjunto giratorio de llenado, por lo menos unos medios de orientación de las botellas y por lo menos un puesto de etiquetado y de alisamiento de las etiquetas pegadas.

25 En una forma de realización preferida, el aparato incluye además un puesto de obturación asociado con los medios de evacuación de los recipientes.

30 Los diferentes dispositivos repartidos en la periferia del cilindro giratorio, tales como los dispositivos de



orientación, etiquetado y alistamiento son conocidos pero hasta la fecha no han podido utilizarse al mismo tiempo que se efectúa el llenado. La utilización de bocas de llenado con junta giratoria de acuerdo con el invento, es la que permite su utilización simultánea y la realización de la máquina combinada según el invento.

El invento se entenderá claramente leyendo la descripción que sigue con referencia al dibujo adjunto cuya figura única representa una vista en planta de un aparato conforme al invento en una de sus formas de realización posibles.

El aparato según el invento incluye un cilindro 1 que puede girar continuamente en el sentido de las agujas del reloj ( en el dibujo). El cilindro 1 está provisto en su periferia de una pluralidad de bocas de llenado 2 que dan paso al líquido procedente de la parte axial del cilindro que constituye, por ejemplo, un dispositivo de tiro por vacío. De acuerdo con el invento, las bocas de llenado 2 están provistas de una junta giratoria, lo que permite que la botella gire alrededor de su eje sin interrumpir la estanqueidad y por tanto sin que se detenga el llenado de la botella.

En la periferia del cilindro 1 se hallan un cierto número de dispositivos conocidos para acondicionamiento de las botellas, es decir, en el sentido de rotación del cilindro 1:

- un dispositivo de carga de las botellas constituido por un transportador 3 del tipo de tornillo de Arquímedes y por una cruz de entrada 4;
- un dispositivo 5 de orientación de las botellas;
- un dispositivo 6 de etiquetado simultáneo del cuerpo y del cuello de la botella;

4074

18363



- unos cepillos 7 para alisar las etiquetas pegadas;
- unos rodillos 8 para alisar las etiquetas;
- un segundo dispositivo 5' de orientación de las botellas;
- 5           - un segundo dispositivo 6' de etiquetado para las contra-etiquetas;
- un segundo sistema 7' de cepillos para el alisamiento de las contra-etiquetas;
- un segundo sistema 8' de alisamiento de las contra-etiquetas;
- 10           - un puesto 9 de obturación de las botellas llenas y que incluye una tolva 10 de alimentación con tapones;
- un distribuidor con tapones 11; y
- un canal de descenso de los tapones 12.

15           El puesto de obturación 9 está asociado con la cruz de salida 13 que conduce las botellas llenas etiquetadas y obturadas al transportador de tornillo de Arquímedes 3 que asegura su evacuación.

20           Los materiales, forma, tamaño y disposición de los elementos serán susceptibles de variación siempre que ello no altere la esencialidad del invento.

              Los términos en que se ha redactado esta memoria deberán ser siempre tomados en sentido amplio, no limitativo.

NOTA DE REIVINDICACIONES

25           Se reivindica como de propia y nueva invención a favor de Dn. Jean Emile BÉDIN, con domicilio en 251 rue Camille-Godard, BORDEAUX (Gironde/Francia), lo especificado el las siguientes reivindicaciones:

30           1ª.- Aparato perfeccionado para el acondicionamiento de botellas o recipientes análogos del tipo que incluye un conjunto



de llenado giratorio provisto de una pluralidad de bocas de  
llenado, unos medios para llevar los recipientes a dicho conjun-  
to y unos medios para evacuar los recipientes, caracterizada en  
que las bocas de llenado están dotadas de juntas giratorias  
5 que permiten que las botellas giren debajo de dichas bocas sin  
pérdida de estanqueidad habiéndose previsto la disposición en  
la trayectoria recorrida por las botellas en el conjunto gira-  
torio de llenado, de por lo menos unos medios de orientación  
de las botellas y por lo menos un puesto de etiquetado y de  
10 alisamiento de las etiquetas pegadas.

2<sup>a</sup>.- Aparato según la reivindicación primera, caracterizado en  
que incluye además un puesto de obturación asociado con unos  
medios de descarga de los recipientes.

15 3<sup>a</sup>.- APARATO PERFECCIONADO PARA EL ACONDICIONAMIENTO DE  
BOTELLAS O RECIPIENTES ANALOGOS"

Tal y como se deja descrito en la memoria prece-  
dente que consta de cinco hojas foliadas y mecanografiadas por  
una sola de sus caras y una hoja de planos.

Madrid, 4 de Septiembre de 1972

P. A. de Dn. JEAN EMILE BÉDIN  
VICTOR GIL VEGA

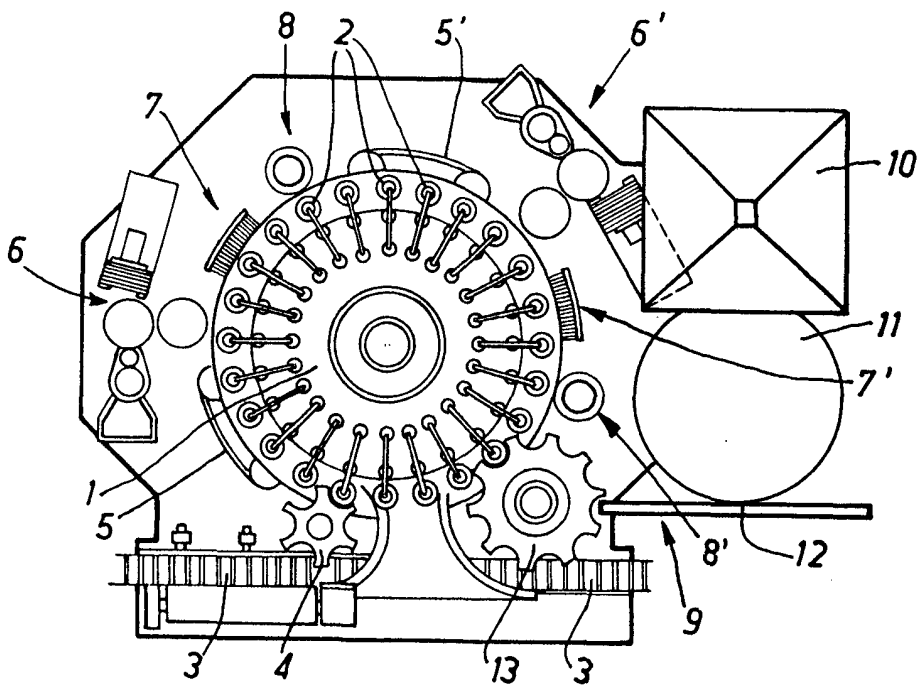

Escala variable  
Madrid, 4.9.72  
P.A.