



183609

EXPEDIENTE: MODELO DE UTILIDAD

Titular: D. JOSE BIXQUERT GISBERT

Nacionalidad: Española

Domicilio: BURJASOT (Valencia) - C/. Valencia, 22

Objeto: "TROCEADOR PARA PRODUCTOS ALIMENTICIOS"

Prioridad:

---

### MEMORIA DESCRIPTIVA

La finalidad de la presente Memoria es la de dar a conocer las características distintivas de un troceador para productos alimenticios, dotado de suficientes cualidades para justificar la solicitud, a favor del titular del expediente, del privilegio de exclusividad concedido en casos como el presente, por la vigente Ley de la Propiedad Industrial, para su fabricación y venta en España.

5

El Modelo presentado tiene por objeto proporcionar un sencillo pero efficacísimo útil doméstico, mediante el cual se faciliten las operaciones de troceado

10

183609

183609



15

de verduras, hortalizas, carnes, frutas, huevos, etc., etc., tan comunes en la preparación de cualquier comida. El utensilio se compone de un cómodo mango en forma de U invertida, entre cuyas ramas laterales se han colocado una pluralidad de cuchillas arqueadas y regularmente distribuidas, mediante las que, con un ligero balanceado, se obtiene el troceado rápido y limpio de infinidad de productos alimenticios.

20

Para mostrar claramente las ventajas ofrecidas por nuestro troceador, se completa el expediente con el plano adjunto, donde se recogen sus aspectos fundamentales. Las representaciones contenidas en el plano únicamente tienen valor informativo, por lo que deben ser consideradas en su más amplio sentido y en modo alguno como límite de su alcance.

25

30

La figura 1ª es una vista lateral del conjunto formado por el mango y las cuchillas. La figura 2ª muestra una vista frontal del mismo conjunto, en la que claramente se aprecia el montaje de las cuchillas. Las figuras 3ª y 4ª corresponden a la reproducción de sendos detalles, concernientes al desarrollo de una de las cuchillas y a la configuración del puente central que se intercala para la unión de todas ellas.

35

40

Concretando nuestra descripción al contenido de las antedichas figuras, apreciamos, señalado con -1- el mango en forma de U invertida, en cuyo tramo central, y por su cara interior -2- se ha contorneado el asiento de los dedos del usuario. Cada una de las ramas laterales del mango, se bifurca en dos patas separadas -3-, de forma que, empezando a colocar las cuchillas arqueadas

3-6:7A

100009



45 das -4- por las caras exteriores del mango, y previa la intercalación de arandelas -5-, del mismo espesor que las patas -3-, pueden incorporarse un número apropiado de cuchillas (en nuestro ejemplo del plano son cinco), todas las cuales permanecen atravesadas en sus extremos orificiados -6-, por sendos ejes -7- que también atraviesan a las arandelas -5- y a los extremos inferiores de las patas -3- del mango.

50 Para asegurar la estabilidad y sujeción de las cuchillas, en su zona central se incorpora un puente -8- provisto de tantas ranuras -9- como cuchillas, las cuales también tienen practicadas estas ranuras en -10-, aunque en posición inversa, de manera que al coincidir unas y otras en su montaje, no se produzcan resaltes en las superficies de corte. El puente -8- queda soldado, por sus pequeñas solapas -11-, a las cuchillas laterales, presentando, tanto éstas últimas como aquel, un borde afilado para mejor cumplir su misión.

60 Suficientemente descrita la naturaleza y utilidad de nuestro Modelo, sólo nos resta manifestar que serán variables las circunstancias de materiales, tamaños y formas de sus diferentes partes, siempre y cuando no se vea alterada su esencialidad, contenida en la siguiente

65

N O T A  
= = = =

Los puntos que se reivindican en el presente Modelo de Utilidad, son:

70 1º.- Troceador para productos alimenticios, caracterizado por constar de un mango para asido, en



75 forma de U invertida, cuyas ramas laterales se bifurcan  
cada una, en dos patas separadas, entre las cuales, y  
comenzando por sus caras exteriores, se acomodan un nú-  
mero variable de cuchillas arqueadas, previa la inter-  
calación de arandelas que las mantienen regularmente  
espaciadas, conectándose a dichas patas por oportunos  
ejes que atraviesan a las mismas, a las arandelas y a  
los extremos orificiados de las cuchillas y asegurándo-  
se su estabilidad mediante la incorporación de un puen-  
80 te central, dotado de tantas ranuras como cuchillas, en  
cuyas ranuras se introducen éstas, a través de respec-  
tivas ranuras coincidentes, de forma que los cantos afi-  
lados de cuchillas y puente no ofrecen accidentes en su  
continuidad soldándose este último a las cuchillas late-  
85 rales, mediante pequeñas solapas abatidas. Y

2º.- "TROCEADOR PARA PRODUCTOS ALIMENTICIOS",  
de conformidad en un todo en lo esencial y fines indus-  
triales a lo descrito en la precedente Memoria Descrip-  
tiva y gráficamente representado en las figuras del pla-  
90 no adjunto para su mejor comprensión.

183609



- 5 -

Esta Memoria consta de CINCO hojas, escritas o mecanografiadas por una sola cara y a doble espacio en 90 líneas.

Valencia, a 28 de Agosto de 1972

Por autorización del interesado.

*Juan López*



FIG. 1

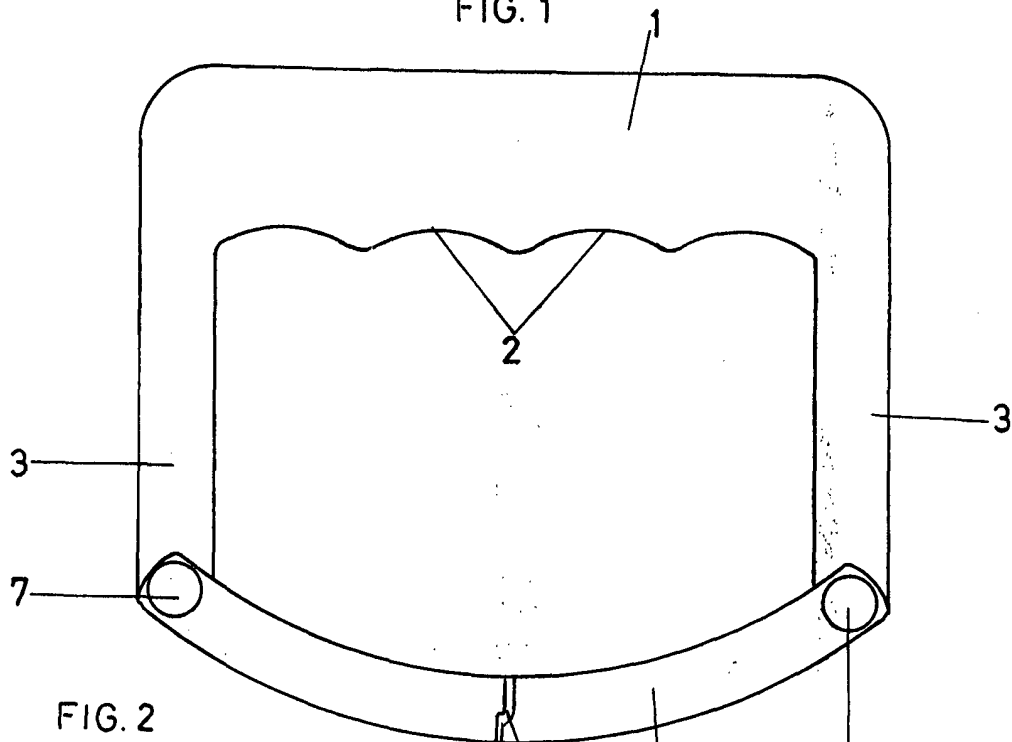

FIG. 2

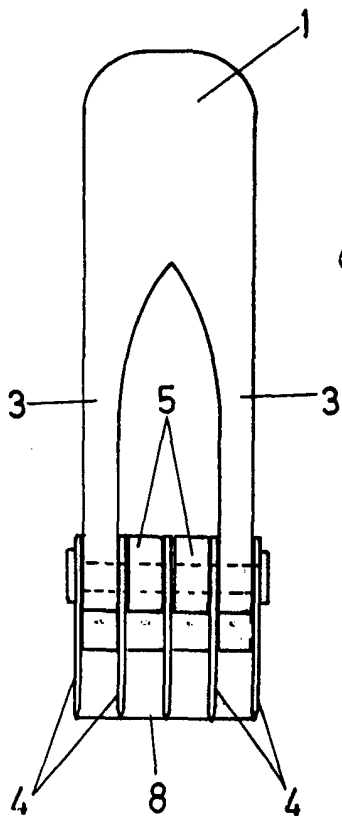

FIG. 3

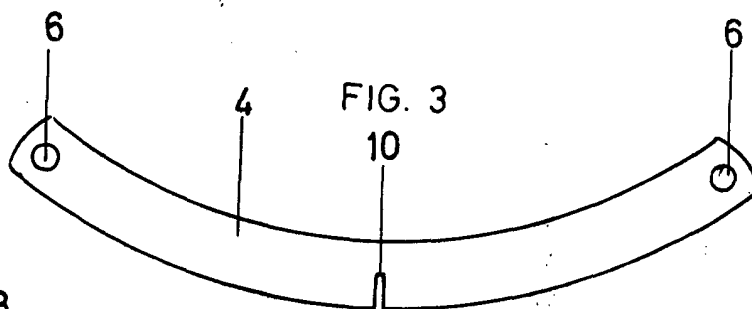
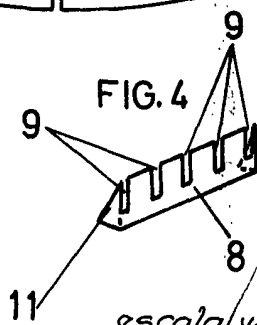

FIG. 4



escala variable  
valencia agosto 1972  
p.o.

*J. Bixquert*