



183608

EXPEDIENTE: MODELO DE UTILIDAD

Titular: D. JOSE BIXQUERT GISBERT

Nacionalidad: Española

Domicilio: BURJASOT (Valencia) - C/. Valencia, 22

Objeto: "AFILADOR MANUAL PARA CUCHILLOS"

Prioridad:

MEMORIA DESCRIPTIVA

5 A lo largo de la presente Memoria Descriptiva se exponen las características esenciales de un afilador manual para cuchillos, por cuyas evidentes cualidades utilitarias se justifica ampliamente la solicitud, a favor del titular del expediente, del privilegio de exclusividad concedido por la vigente Ley de la Propiedad Industrial, para su explotación en España.

10 Consiste el afilador objeto de nuestro expediente, en un pequeño cajetín, dotado de mango de asido, en cuyo interior se ubican dos juegos de arandelas enfrentadas y ligeramente defasadas entre sí, manteniendo



una tangencia lateral, que no les impide su reciproco
giro. El cajetín tiene practicadas sendas escotaduras
laterales, coincidiendo con el plano de tangencia de los
15 juegos de arandelas o discos, de forma que se facilita
la introducción de la hoja del cuchillo para su afilado.

Con objeto de mostrar más claramente la natura-
leza de nuestro Modelo de Utilidad, hemos considera-
do conveniente la aportación del plano adjunto, en el
20 que, a título informativo, se recogen sus aspectos más
interesantes que, en cualquier circunstancia, deben ser
considerados en su más amplio sentido y en ningún caso
como límite del alcance del expediente.

La figura 1ª del citado plano corresponde a
25 la representación, según una vista en alzado lateral,
del afilador en cuestión. La figura 2ª es una vista en
planta del mismo afilador, y por último la figura 3ª mues-
tra la sección indicada en la figura 1ª y practicada
por el plano sector de uno de los ejes de los discos de
30 afilado.

Concretando la descripción al contenido de
las precitadas figuras, apreciamos, señalado con -1-,
el cajetín donde se ubican los juegos de discos de afi-
lado -2-. Estos permanecen enfrentados y montados en
35 sus respectivos ejes -3-, separándose el disco de cada
juego de su contiguo, mediante la intercalación de las
arandelas -4-, que, por otra parte, garantizan su esta-
bilidad. Los discos -2- se disponen en posición liger-
amente oblicua y defasados los de un juego respecto a
40 los otros, con objeto de presentar una ligera tangencia



45

lateral, suficiente para que, al ser colocada la hoja del/cuchillo en la línea teórica de separación de ambos juegos, y moverla alternativamente adelante y atrás, como si se cortara, se produzca el giro de los discos de uno y otro lado, y por tanto, su desgaste regular.

50

En los laterales del cajetín -1- se han practicado las escotaduras angulares -5-, que facilitan y orientan la introducción de la hoja a afilar, quedando perfectamente protegidos los discos por la cubierta superior -6-, únicamente interrumpida a la altura de las citadas escotaduras. En la base del cajetín se han previsto aletas laterales -7- que aumentan su superficie de apoyo, y en uno de sus frontales se conecta el mango -8-, destinado a facilitar el manejo.

55

Suficientemente descrita la naturaleza y utilidad de nuestro afilador manual para cuchillos, sólo nos resta manifestar que serán variables las circunstancias de materiales, tamaños y formas de sus diferentes partes, siempre y cuando no se vea alterada su esencialidad, contenida en la siguiente

60

N O T A
= = = =

Los puntos que se reivindican en el presente Modelo de Utilidad, son:

65

1º.- Afilador manual para cuchillos, caracterizado por constar de un cajetín en el que se alojan dos juegos de discos de afilado, que permanecen en posición ligeramente oblicua, enfrentados y defasados entre sí, mediante la intercalación de oportunas arandelas, de manera que guardan cierta tangencia lateral los de un

70

juego respecto a los del otro, que les permite girar a



75

impulsos de los movimientos proporcionados a la hoja a afilar, introducida entre ambos juegos, en la línea teórica de tangencia, para lo cual el cajetín, que está cubierto en su cara superior, presenta sendas escotaduras laterales, así como aletas laterales en su base, que le confieren mayor apoyo y un mando, conectado a uno de los frontales, para facilitar su asido y manipulación. Y

80

2ª.- "AFILADOR MANUAL PARA CUCHILLO", de conformidad en un todo en lo esencial y fines industriales a lo descrito en la precedente Memoria Descriptiva y gráficamente representado en las figuras del plano adjunto para su mejor comprensión.

Esta Memoria consta de CUATRO hojas, escritas o mecanografiadas por una sola cara y a doble espacio en 82 líneas.

Valencia, a 28 de Agosto de 1972

Por autorización del interesado.

Juan López

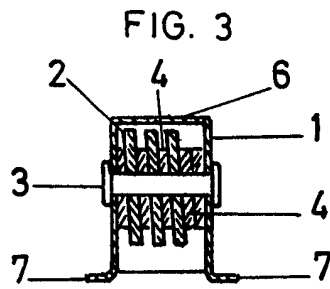
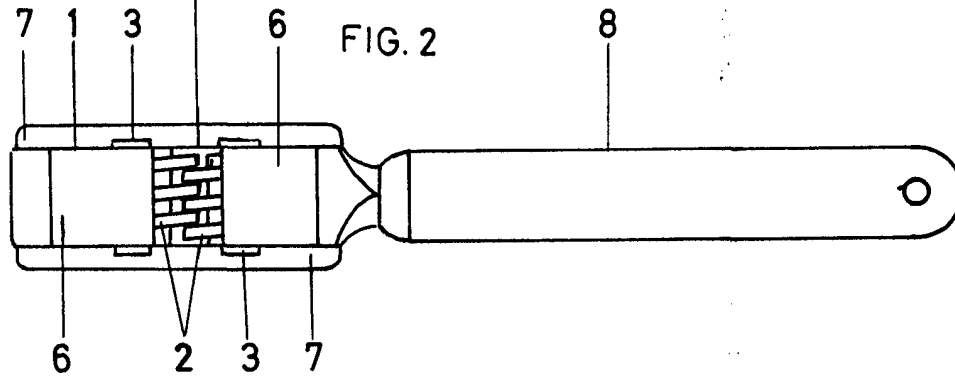
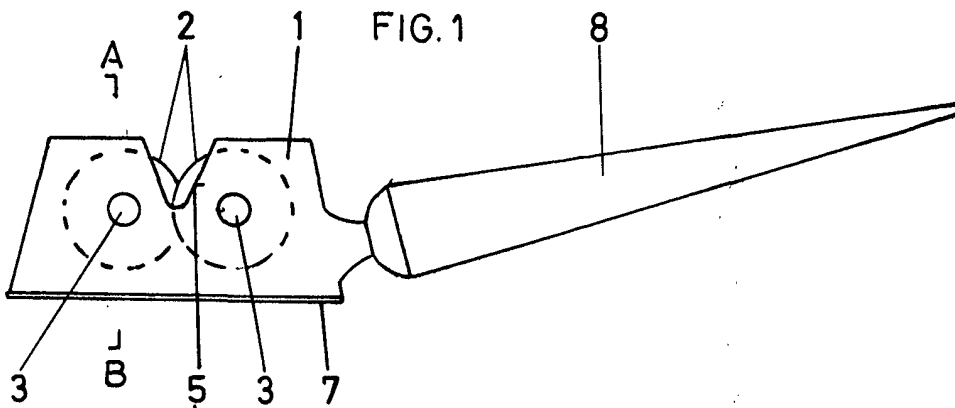

sección A-B

escala variable
valencia agosto 1972
p.a.

Juanjo