

10+6+74

183587



| | |
|------------------------|-----------------------|
| SECCION TECNICA | |
| CLASIFICACION I. P. C. | |
| CLASE | <u>F16</u> <u>B02</u> |
| SUBCLASE | <u>C</u> <u>C</u> |

MODELO DE UTILIDAD

por 20 años

A favor de D. MANUEL BONVEHI PRAT, de nacionalidad española, residente en SABADELL (Barcelona), Lepanto, 87. -- por: "CILINDRO GIRATORIO MEJORADO". - - - - -

MEMORIA DESCRIPTIVA

El presente modelo de utilidad se refiere a un cilindro giratorio mejorado, del tipo que comprende uno o más cuerpos cilíndricos yuxtapuestos por sus extremos y
5 montados en sucesión sobre un eje axial, y empleado principalmente en las máquinas denominadas "diablos" destinadas a la trituración de trapos o fibras textiles.

El cilindro giratorio objeto de este modelo de utilidad es ventajoso con relación a los conocidos de la
10 indicada clase porque su montaje sobre el eje se realiza



de una manera más firme y el cilindro está provisto de una gran resistencia, con lo que el cilindro giratorio en cuestión, no sólo proporciona más eficientes resultados en la aplicación textil citada, sino que es

5 especialmente apto en otras muchas aplicaciones industriales en las que se produzcan grandes esfuerzos, pudiendo ser utilizado el cilindro de referencia incluso como rueda, reduciendo para ello la anchura del mismo convenientemente.

10 Con relación a lo expuesto, el cilindro giratorio de que se trata presenta como particularidades fundamentales que el o los cuerpos cilíndricos yuxtapuestos por sus extremos que lo constituyen comprenden dos piezas, es decir, un casquillo rígido interior de soporte y un elemento
15 envolvente de tal casquillo formado con un material semielástico. El casquillo tiene, dispuesta en el sentido de su generatriz, una ranura interna para la colocación de una chaveta de sujeción sobre el eje.

Con el fin de facilitar la explicación se acompaña
20 a la presente memoria descriptiva una hoja de dibujos en la que se ha representado un caso práctico de realización, el cual se cita sólo a título de ejemplo no limitativo del alcance del presente modelo de utilidad.

En dichos dibujos:

25 La figura 1 es una vista en sección longitudinal parcial del cuerpo cilíndrico básico.

La figura 2 corresponde a una vista en alzado lateral del mismo.

De conformidad con los dibujos, el cilindro
30 giratorio que se describe comporta un cuerpo cilíndrico



que consta de un casquillo rígido, por ejemplo metálico,
interno -1- sobre el que está dispuesta y conveniente-
mente adherida una envolvente -2- de un material de
naturaleza semielástica, tal como caucho sintético
5 antigrasa u otro material oportuno de características
análogas.

El referido cuerpo cilíndrico es acoplable a
un eje axial sobre el que se ensarta el casquillo rígido
-1-. El expresado cuerpo se puede montar sobre el eje en
10 número de uno solo, o bien en número de varios que se
yuxtaponen en sucesión por sus extremos, estando provisto
el casquillo -1- de una ranura interna -3- situada sobre
una generatriz del mismo para recibir una chaveta con la
que se sujeta el cuerpo cilíndrico sobre dicho eje
15 axial.

El elemento envolvente -2- presenta exteriormente
un ranurado -4- que determina una superficie estriada de
trabajo y antideslizante conveniente.

El cuerpo cilíndrico aludido se puede reducir
20 en anchura, en cuyo caso es utilizable como una rueda y el
eje estará provisto de elementos de tope para evitar el
desplazamiento lateral inconveniente de la rueda sobre el
eje, consistentes en arandelas, pasadores, tornillos, etc.,
adecuados, cuyos elementos-tope también serán previstos
25 en el caso de uno o más cuerpos cilíndricos en su función
de rodillo.

El modelo, dentro de su esencialidad, puede ser
llevado a la práctica en otras formas de realización que
difieran tan sólo en detalle de la indicada únicamente a
30 título de ejemplo, a las cuales alcanzará asimismo la

10-6-7-183587

183587
-4-



protección que se recaba. Podrá, por tanto, fabricarse el cilindro giratorio de referencia en cualquier configuración y tamaño y con los materiales y medios más convenientes por quedar todo ello comprendido en el espíritu de las siguientes reivindicaciones.

N O T A

Se reivindica como objeto del presente modelo de utilidad:

1.- Cilindro giratorio mejorado, del tipo que comprende, al menos, un cuerpo cilíndrico, caracterizado esencialmente por el hecho de estar constituido por dos piezas, un casquillo rígido interior de soporte y un elemento envolvente de tal casquillo, formado por un material de naturaleza semielástica, cuyo cuerpo es acoplable en número de uno, o de varios yuxtapuestos por sus extremos sobre un eje axial, al que se fija tal cuerpo mediante chaveta a cuyo fin el casquillo presenta interiormente una ranura longitudinal.

2.- Cilindro giratorio mejorado.

Consta la presente memoria descriptiva de cinco hojas mecanografiadas, foliadas, numeradas y

74

783587

- 5 -

31



escritas por una sola cara, acompañada de una lámina de dibujos.

Madrid, a 31 AGO. 1972

MANUEL BONVEHI PRAT

P.A.

MANUEL BONVEHI PRAT
P. P.

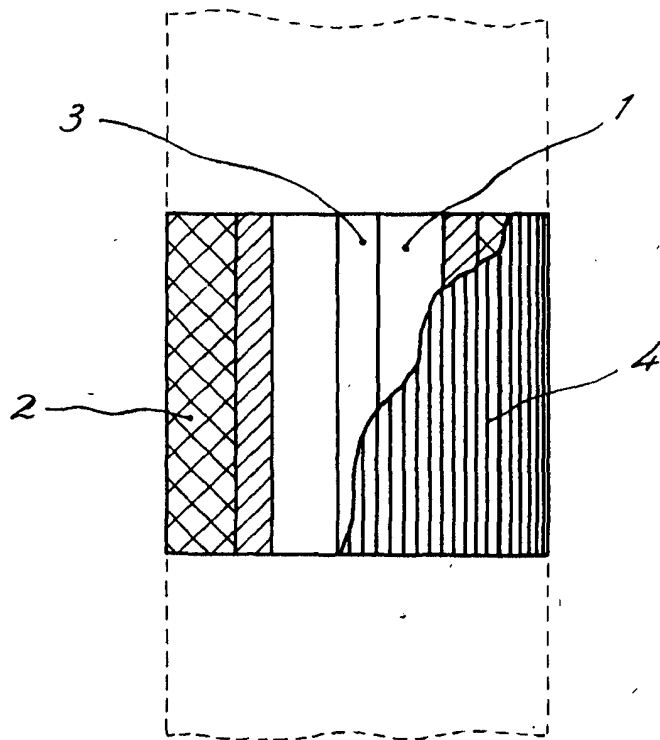

Fig. 1

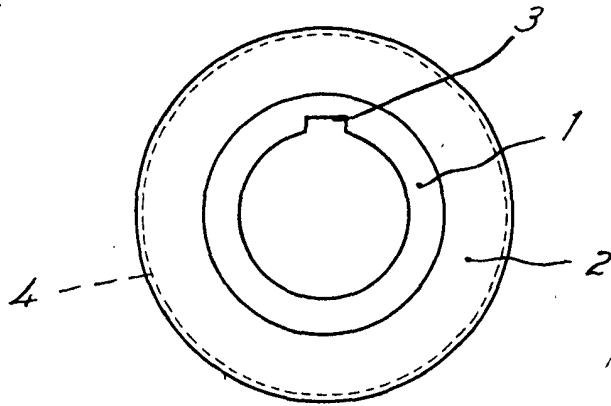

Fig. 2

31 AGO. 1972
MANUEL BONVEHI PRAT
R. P.
[Signature]