



22 AGO

6774

183576

~~909F~~  
909F

MODELO DE UTILIDAD

por 20 años

por "UN MARBETE PARA RECLAMO PUBLICITARIO", a favor de INDUSTRIAS DISME, S.A., de nacionalidad española, domiciliada en SAN QUIRICO DE TARRASA (Barcelona) - Ctra. de Molins de Rey, s/n.

=====

MEMORIA DESCRIPTIVA

La presente memoria descriptiva y los dibujos complementarios adjuntos hacen referencia a un marbete para reclamo publicitario, objeto de este Modelo de Utilidad, que constituye una novedad en el mercado, realiza

5. do en material laminar flexible, preferentemente plástico, y destinado para su fijación en las estanterías de establecimientos comerciales o en los envases de determinados productos.

Este marbete constituye un llamativo elemento

10. de reclamo publicitario, encontrándose a tal efecto provisto de etiquetas o ilustrado con marcas, dibujos o textos, alusivos a determinado producto.

El marbete para reclamo publicitario, objeto del presente Modelo de Utilidad, configura una superficie



poligonal laminar, de contorno estrellado, dotada de un brazo alargado, terminado en otro transversal, de mayor anchura, dispuesto ortogonalmente, de manera que entre ambos determinan la forma de una T.

5. La rama transversal tiene una de sus caras impregnada de un producto autoadherente, en orden a facilitar su fijación en la superficie deseada.

En la zona del brazo transversal, que determina la prolongación según el brazo longitudinal, se encuentran dos entrantes, dispuestos a cada lado de aquél.

10. La sujeción se efectúa mediante la adherencia de la cara frontal del brazo transversal, de manera que la expansión longitudinal determina un puente vinculante curvado. Mediante esta disposición el marbete adquiere
15. fácilmente un movimiento oscilante, aumentando su efecto llamativo.

La gran flexibilidad del material constituyente permite la sujeción de este marbete igualmente en superficies planas que curvas.

20. Para facilitar la descripción se acompañan a la presente memoria unos dibujos explicativos, en los que se ha representado un caso práctico de realización de un marbete para reclamo publicitario, según los principios de las reivindicaciones, con la particularidad de que las
25. figuras diseñadas deberán ser observadas en sentido amplio y general, y sin carácter restrictivo alguno, dada su condición meramente informativa.

En los dibujos:

- La figura 1 es una representación del marbete para reclamo publicitario, objeto del presente Modelo de
- 30.

183576

22



Utilidad.

La figura 2 es una representación, mostrando este marbete en la disposición resultante de su fijación a una superficie.

5. Las figuras 3 y 4 muestran, parcialmente, a este marbete fijado respectivamente a una superficie curva y a otra plana.

- La figura 5 es una representación que muestra, en detalle, la zona autoadherente de este marbete para reclamo publicitario.

- Al objeto de facilitar la localización de las distintas partes constitutivas en este marbete para reclamo publicitario, se han situado números en las figuras, relacionados con las descripciones que se realizan a continuación.

- Este marbete está formado por una superficie laminar -1-, de configuración poligonal estrellada, dotada de un brazo longitudinal -2-, terminado en una rama transversal -3-, de mayor anchura, dispuesta ortogonalmente, de manera que entre ambos determinan una forma de T.

La rama -3-, se encuentra impregnada en una de sus caras de un pegamento autoadherente por simple contacto, protegido por un elemento cubriente -4-.

- La rama -3-, determina dos entrantes -5-, situados a cada lado del brazo -2-, en la zona en donde éste emerge.

Este marbete puede ilustrarse con dibujos y leyendas publicitarias o bien estar provisto de etiquetas adheridas grafiadas con análogos motivos -6-.

30. Todo cuanto no afecte, altere, cambie o modifi-

183576

22 AGO



que la esencia del marbete descrito, será variable a los efectos del actual Modelo.

N O T A.

Se reivindica como objeto de este registro por

5. Modelo de Utilidad:

1.- Un marbete para reclamo publicitario, caracterizado por estar constituido por un elemento plano, de estructura laminar, extremadamente flexible, determinando una superficie dotada de una expansión longitudinal que  
10. termina en una rama ortogonal, de manera que la expansión y la rama definen una T, siendo una de las caras de la rama autoadherente y encontrándose el conjunto ilustrado gráficamente con motivos de índole publicitaria.

Sean cuales fueren las circunstancias que concu-  
15. rran en la esencialidad del Modelo de Utilidad, definido en la anterior reivindicación, cuyo objeto es:

2.- "UN MARBETE PARA RECLAMO PUBLICITARIO".

Consta la presente memoria de cuatro hojas folia-  
das, mecanografiadas por una sola cara y de los dibujos  
20. unidos a la misma.

Barcelona. 22 AGO. 1972

P.A. de INDUSTRIAS DISME, S.A.

ALFONSO DURÁN

P. P.

Fdo.: Luis Durán Benéfam

DV/mm.

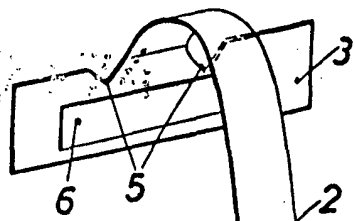

FIG. 2

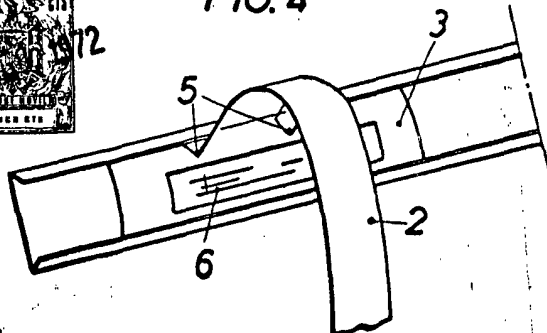

FIG. 4

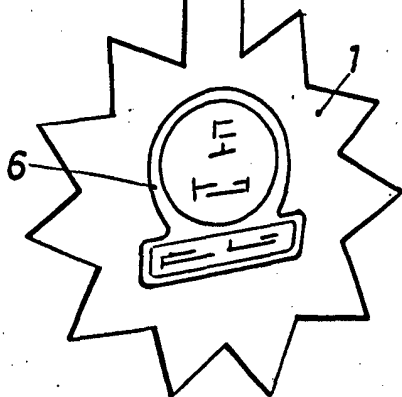

FIG. 3

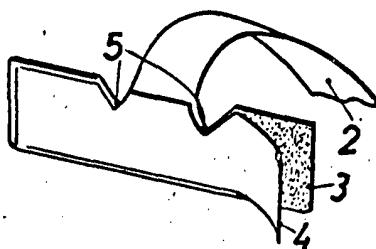
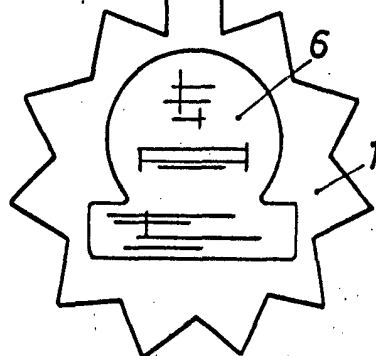
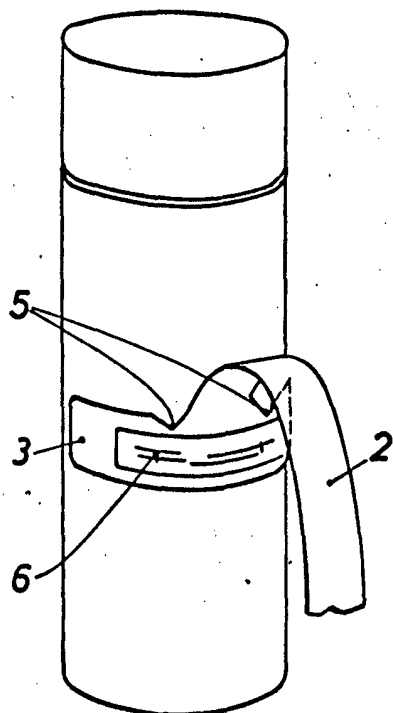

FIG. 5



FIG. 1



BARCELONA, 22 AGO. 1972

P.A. ALFONSO DURÁN  
P. P.

*Alfonso Durán*  
Fdo.: Luis Durán Benjaim

ESCALA VARIABLE