



183505

29 AG



- 2 -

5 cuanto a seguridad de montaja de sus partes permitiendo su forrado sin que en ningún momento pueda desprenderse, permitiéndose por éste medio, la fabricación de toda clase y tamaño de botones, incluso de clavos con cabeza forrada para tapicería, razones todas éstas que unidas a sus cualidades de novedad y utilidad práctica, son las que le prestan fundamento suficiente, para obtener el privilegio de exclusividad que se solicita, referente a su fabricación y venta por el titular en España.

10 Este botón perfeccionado, está compuesto por una pieza exterior a modo de cazoleta, provista de una depresión central con un orificio pasante, en donde se aloja y fija por presión, una pieza que en su parte central inferior, comprende un saliente orificado que se aloja dentro del orificio central de la cazoleta o caperuza; después  
15 de proceder al forrado con cualquier tejido o plástico - se aplica por el plano inferior del botón, una arandela bombeada, por cuyo orificio central, se introduce parcialmente la pieza central alojada en el orificio de la caperuza o cazoleta, procediéndose finalmente a reblonar el borde de la cazoleta sobre la arandela inferior, aprisionando el forrado que se mantiene perfectamente fijado sin posibilidad de desprendimiento.

20 La cazoleta o caperuza correspondiente a la parte exterior del botón, puede formar una única pieza con su saliente central interno provisto del oportuno orificio para el cosido del botón, siendo iguales sus demás partes.

25 Para la utilización del botón como clavo en tapicería y otros menesteres, la pieza central que relle-



na exteriormente la cazoleta y que presenta una parte alojada en su orificio central, llevará solidariamente fijado un clavo que atravesando la arandela bombeada, permite igualmente el forrado del botón.

5

Para una mejor comprensión de las características generales anteriormente expuestas, se acompaña una lámina de dibujos, que nos muestra gráficamente un caso de realización práctica del botón perfeccionado objeto del presente registro, haciendo constar, que las figuras diseñadas en dicha hoja de dibujos por presentar únicamente el aspecto de mero ejemplo informativo, deberán ser examinadas con amplio criterio y sin carácter limitativo alguno.

10

Las figuras representadas en la hoja de dibujos que se acompaña, exponen como a continuación se determina:

15

Figura 1.- Sección diametral en alzado de un tapón o caperuza, provista en su plano externo y centradamente, de una depresión con orificio central, constituyendo la parte vista del botón, convenientemente forrada.

20

Figura 2.- Planta inferior de la caperuza de la figura 1.

25

Figura 3.- Sección diametral de la caperuza, formando conjunto solidario con otra pieza que llena la depresión exterior y se introduce en el orificio central, llevando a su vez el correspondiente orificio pasante para el amarre del botón.

Figura 4.- Sección diametral de una caperuza que constituye una pieza unitaria, con el saliente orificado interno, para amarre del botón, del mismo modo que la representada en la figura 3.



Figura 5.- Planta inferior de la figura 3, observándose el saliente interno provisto de la orificación de amarre.

5  
Figura 6.- Sección diametral de la caperuza de la figura 1, cuya parte que rellena su depresión central y se aloja en el orificio del centro, lleva unido solidariamente un clavo, para su utilización en tapicería ú otras necesidades de otro tipo.

10  
Figura 7.- Sección diametral de una arandela bombeada, provista de su orificio central, donde se aloja parcialmente la pieza que rellena la cazoleta y que a su vez está provista del orificio pasante de amarre, reblonándose en el montaje del botón, el canto de la cazoleta sobre la arandela.

15  
Figura 8.- Planta de la arandela bombeada de la figura 7.

20  
Figura 9.- Sección diametral del botón perfeccionado totalmente montado, quedando sujeto su forro, por el reblonado del canto de la cazoleta, sobre la arandela bombeada.

25  
Al objeto de facilitar la localización de las diferentes partes que constituyen éste botón perfeccionado, se han incorporado acotaciones numéricas en las figuras de la hojas de dibujos que se acompaña, relacionadas con las descripciones que se realizan a continuación, siendo -1- la cazoleta que constituye el exterior del botón, en cuya parte central y exteriormente, existe la depresión o concavidad -2- con el orificio central -3-, incorporándose la pieza -4- en dicha depresión -2-, de modo que el saliente

29 AGO



- 5 -

central -5-, queda alojado en el orificio central -3- de la cazoleta, y provisto del orificio pasante -6-, como elemento de amarre del botón.

5 La cazoleta -1-, puede estar formada por una pieza única, y provista interiormente en el centro, del saliente -7-, con el correspondiente orificio pasante -8-, para su amarre a la prenda en la que va unida, según se puede observar en la figura 4.

10 El saliente central -5- de la pieza -4-, puede llevar unidos solidariamente, un clavo -9-, para su utilización en tapicería o cualquier otra utilidad, siempre llevando el correspondiente forro de tela o plástico.

15 Para proceder a la formación del botón perfeccionado a que nos veníamos refiriendo, primeramente se cubre exteriormente la cazoleta -1- con el forro -10- que puede ser de tejido, plástico o cualquier otro material, de forma que el extremo de dicho forro -10-, sobresalga del canto -11- de la cazoleta -1-, para que al acoplar la arandela bombeada -12- en el interior de la cazoleta -1- doble  
20 aprisionando el forro -10-, debiéndose finalmente rebloquear el canto periférico -11- hacia adentro, montando sobre la arandela bombeada -12-, en cuyo orificio central -13-, ha quedado introducido el saliente central -5- de la pieza -4- impidiéndose que pueda desmontarse o desprenderse el  
25 forro.

La arandela bombeada -12-, puede incorporarse indistintamente en las cazoletas representadas en las figuras 3, 4 y 6.



20 A

- 6 -

Estimando ampliamente descritas todas y cada una de las partes que constituyen este botón perfeccionado, solamente resta consignar la posibilidad de construirse en variedad de materiales, tamaños y formas, pudiendo igualmente introducirse en su constitución, aquellas variaciones de tipo constructivo que la práctica aconseje, siempre y cuando las mismas, no sean capaces de alterar los puntos esenciales, puestos de manifiesto en la siguiente

NOTA REIVINDICATORIA

Los puntos no conocidos ni practicados en España, que se presentan para su reivindicación en éste Modelo de Utilidad, son:

1.- Botón perfeccionado, caracterizado por comprender una cazoleta o caperuza, en cuyo centro y exteriormente existe una depresión con un orificio central pasante, quedando alojada en dicha depresión, una pieza solidaria que iguala la superficie exterior de la cazoleta, comprendiendo la pieza descrita que cubre la depresión de la cazoleta, un tetón saliente por el centro de su plano posterior, que se aloja en el orificio central de la cazoleta y que comprende un orificio transversal pasante para el amarre y fijación del botón, pudiendo igualmente comprender dicho tetón saliente, un clavo solidario para su empleo en tapicería, alojándose el clavo o tetón saliendo en el orificio central de una arandela bombeada, sobre la que reblona la cazoleta por su canto periférico, portando el forro exterior.

183505

29



- 7 -

2.- " BOTON PERFECCIONADO ", de conformidad en un todo en lo esencial y fines industriales a lo descrito en la precedente memoria descriptiva y gráficamente representado en los adjuntos planos para su mejor comprensión.

Esta memoria consta de SIETE hojas escritas o mecanografiadas por una sola cara a doble espacio.

Madrid, 29 AGO. 1972

Por autorización del interesado.

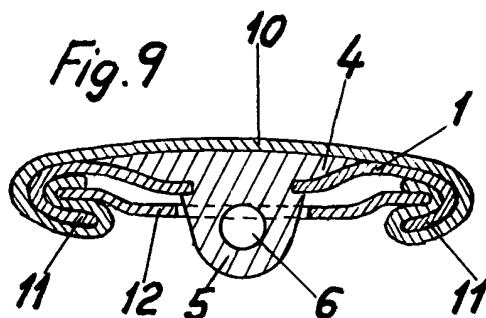
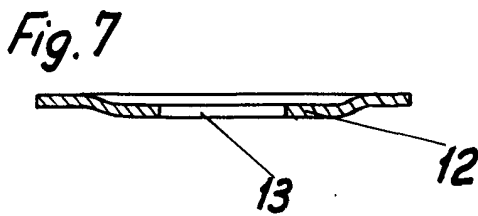
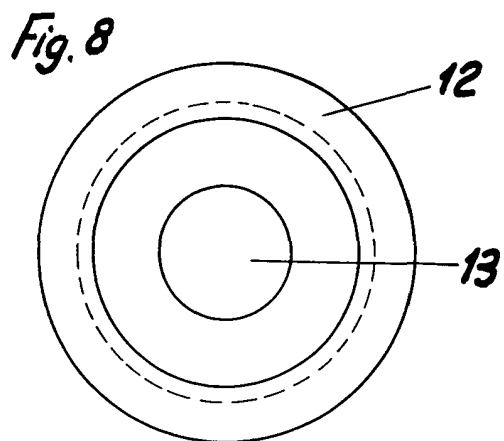
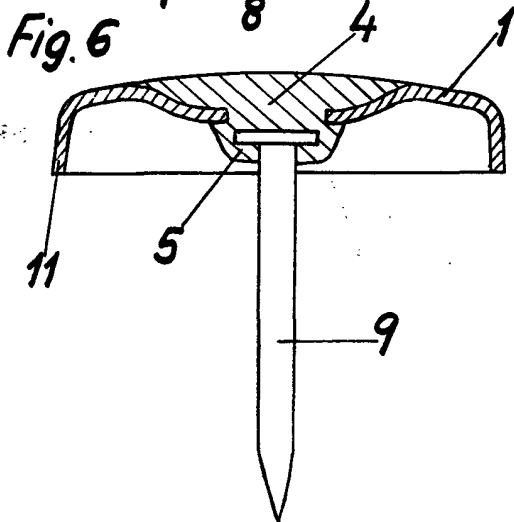
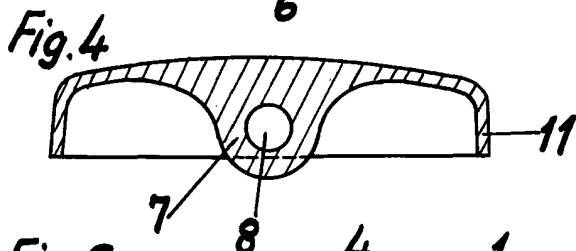
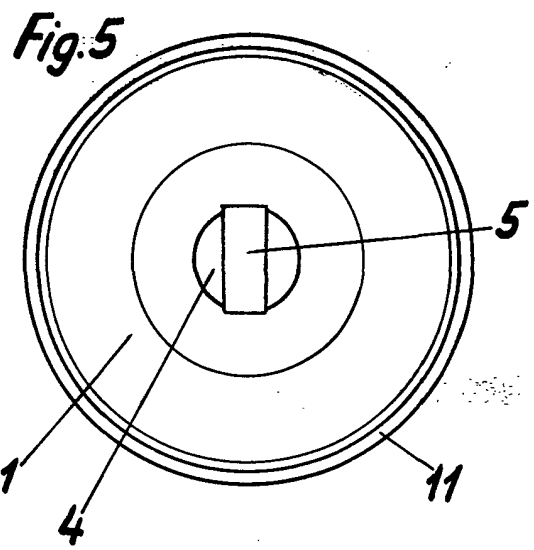
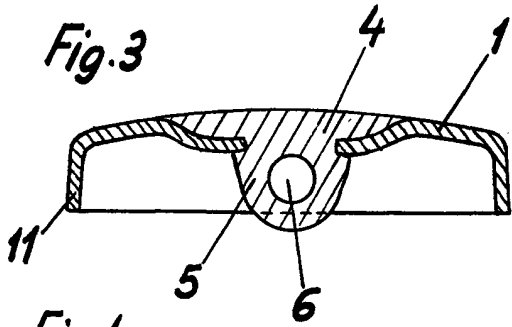
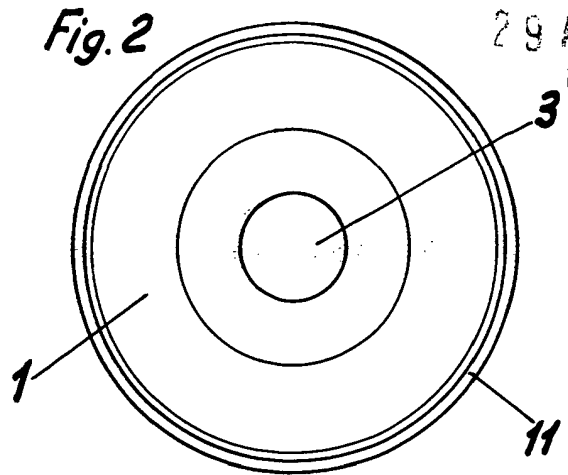
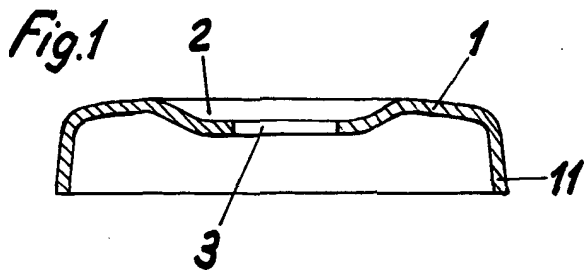

*Escala variable*  
MADRID