



183493

909D

MODELO DE UTILIDAD

por 20 años

por "CALENDARIO PERPETUO", a favor de DENVER IBÉRICA, S.A. de nacionalidad española, domiciliada en BARCELONA - Vía Augusta, 139.

=====

MEMORIA DESCRIPTIVA

El presente Modelo de Utilidad se refiere a un calendario perpetuo, del tipo en que el día de la semana, la fecha y el mes van indicados en unas láminas cambiables manualmente. El dispositivo incluye un espacio susceptible de recibir una lámina con un motivo decorativo o publicitario de tipo literal, gráfico o combinado.

5. Una característica del nuevo calendario es que su marco de soporte puede realizarse de una sola pieza de material sintético, obtenida por moldeo, en tanto que las láminas portadoras de las cifras e inscripciones pueden ser también de plástico o de cartón y son de fácil sustitución. El dispositivo es de estructura estéticamente adecuada para poder asociarse a prácticamente todo tipo de decoración.

15. Para facilitar la explicación, se acompaña a



La presente memoria unos dibujos en los que se ha representado, a título de ejemplo ilustrativo y no limitativo, un caso de realización de un calendario perpetuo, según los principios de las reivindicaciones.

5. En los dibujos:

La figura 1 es una vista en perspectiva del nuevo dispositivo indicador, y las figuras 2 y 3 son secciones del mismo por planos indicados II-II y III-III. La figura 4 muestra dos de las láminas portadoras de cifras e inscripciones, y la figura 5 indica la forma de asociación de dichas láminas al marco-soporte del calendario.

Los elementos designados con números en los dibujos corresponden a las partes siguientes:

15. -1-, soporte en forma de marco-caja apaisada y aplanada, definiendo un cuadro delantero -2- de vértices ventajosamente redondeados, y una base posterior -3- de aplicación mural, dotada de adecuados medios de sujeción a la pared; -4-, ventana longitudinal y alargada, en la parte inferior del cuadro delantero; -5-, espacio situado por encima de la ventana anterior, de forma y dimensiones similares, en la que se fijará una lámina portadora de motivos -6- de tipo gráfico, literal o mixto; -7- y -9-, láminas de forma rectangular ancha, portadoras en dos zonas paralelas de inscripciones -8- y -10-, respectivamente, correspondientes a los días de la semana y a los meses del año, respectivamente; -11- y -13-, láminas rectangulares estrechas, portadoras de cifras -12- y -14-, respectivamente, destinados a componer el número de una fecha determinada; -15-, bordes emergentes superiormente



de las láminas, que permitirán realizar la sujeción y manipulación de éstas, a cuyo fin el cuadro delantero posee una escotadura superior -16-.

- Las láminas -13- figurarán en número adecuado
5. para contener las cifras del 0 al 9, pudiéndose emplear los dos extremos de cada cara de ellas, por lo cual se precisarán únicamente tres láminas, mientras que bastará una lámina del tipo -11- para presentar las cifras del 0 al 3; para compensar la diferencia de espesores de los
 10. grupos de láminas, por la parte posterior de la -11- se dispondrán ventajosamente dos láminas fijas -17-, de manera que las delanteras -11- y -13- queden enrasadas.

- Todo cuanto no afecte, altere, cambie o modifique la esencia del calendario descrito, será variable a
15. los efectos del actual Modelo.

N O T A.

Se reivindica como objeto de este registro por Modelo de Utilidad:

- 1.- Calendario perpetuo, caracterizado esencialmente por constar de una caja-marco cuya parte posterior posee medios adecuados de sujeción mural y cuya parte de lantera presenta una amplia abertura destinada a permitir la visión de las zonas extremas de las caras de cuatro grupos de láminas rectangulares, reemplazables y portadoras, respectivamente, de inscripciones correspondientes a los días de la semana, las cifras de la fecha y los meses del año, quedando apoyados los bordes inferiores de tales láminas en el fondo de la caja-marco y emergiendo sus bordes superiores en los de una escotadura superior
- 20.
- 25.
30. formada por el marco delantero, por debajo de la cual



queda un espacio destinado a recibir una lámina portadora de motivos literarios, gráficos y mixtos.

Sean cuales fueren las circunstancias que concurran en la esencialidad del Modelo de Utilidad, definido en la anterior reivindicación, cuyo objeto es:

5. do en la anterior reivindicación, cuyo objeto es:

2.- "CALENDARIO PERPETUO".

Consta la presente memoria de cuatro hojas foliadas, mecanografiadas por una sola cara y de los dibujos unidos a la misma.

10.

Barcelona, 16 AGO. 1972

P.A. de DENVER IBÉRICA, S.A.

LUIS DURÁN CUEVAS
P. P.

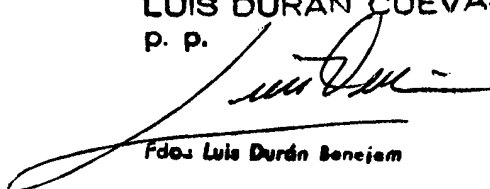

Fdos Luis Durán Benjiam

FE/mm.



FIG. 1

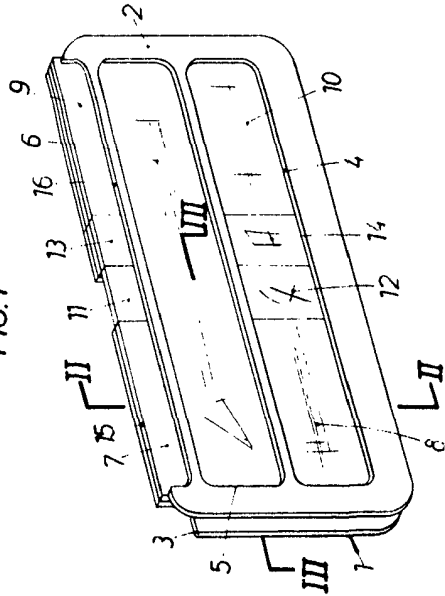

FIG. 2

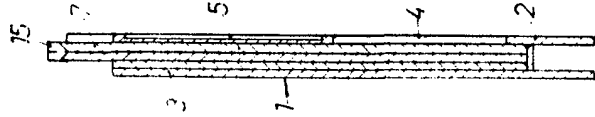

FIG. 4

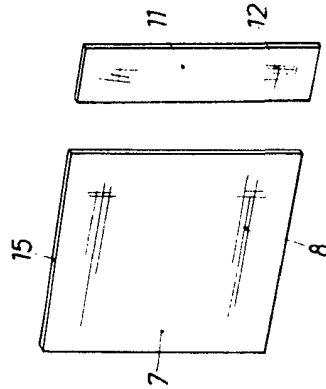

FIG. 5

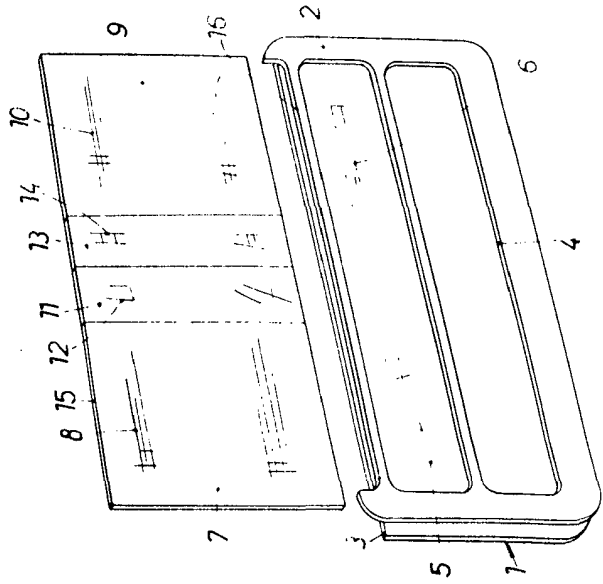
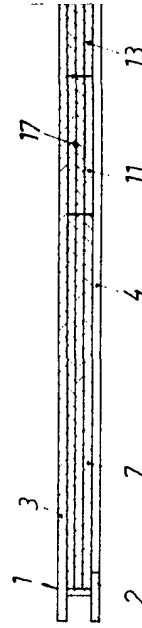

FIG. 3



16 ACC. 1972

REVISTA
P. 1

LUIS DURÁN GUEVAS
P. P.

Fébo Luis Durán Guevas