

183492



S 09 F

MODELO DE UTILIDAD

por 20 años

por "UN EXHIBIDOR PUBLICITARIO", a favor de DENVER IBERICA, S.A., de nacionalidad española, domiciliada en BARCELONA - Vía Augusta, 139.

=====

MEMORIA DESCRIPTIVA

La presente memoria descriptiva y los dibujos complementarios adjuntos hacen referencia a un exhibidor publicitario, objeto de este Modelo de Utilidad, realizado en cartoncillo o material similar y destinado para su colocación en un mostrador, estante, mesa o cualquier otro objeto similar.

Este exhibidor publicitario se caracteriza por su simple constitución, determinando una superficie plana de configuración rectangular, susceptible de ser ilustrada con dibujos, grabados u otros caracteres de índole publicitaria.

Está destinado principalmente para su instalación en los mostradores de establecimientos comerciales con el objeto de atraer la atención del público consumidor hacia la marca que se exhibe.



El exhibidor publicitario, objeto del presente Modelo de Utilidad, está integrado por una pieza laminar plana, dotada de líneas de doblez, determinantes de unas solapas laterales. Estas solapas originan unas cavidades 5. periféricas, en la parte posterior de la pieza laminar, de manera que ésta configura una superficie rectangular una vez plegadas las referidas solapas.

Las cavidades periféricas citadas alojan y re-
10. tienen otra lámina, asimismo de configuración rectangu- lar, sensiblemente idéntica a la otra pieza descrita, dotada de una cartela, plegable y rebatible sobre el pro- pio plano determinado por la pieza, en orden a conseguir el apoyo del conjunto.

Esta lámina rectangular está dotada de aletas
15. laterales con objeto de conseguir una cámara libre entre ambas piezas evitando que establezcan contacto, lo cual proporciona al conjunto una apariencia de mayor calidad y como consecuencia de la cámara de aire resultante se consigue una mejor conservación del conjunto. Al propio
20. tiempo la indicada disposición confiere al conjunto una mayor rigidez.

Para una mejor comprensión de las caracterís-
ticas generales que concurren en este exhibidor publici-
tario, se acompañan a la presente memoria unos dibujos
25. descriptivos, en los que se ha representado un caso prác- tico de realización del mismo, según los principios de las reivindicaciones, con la particularidad de que las figuras diseñadas deberán ser observadas en sentido am- plio y general, y sin carácter restrictivo alguno, dada
30. su condición meramente informativa.



En los dibujos:

La figura 1 es una representación, vista en perspectiva desde la parte frontal, del exhibidor publicitario, objeto del presente Modelo de Utilidad.

5. La figura 2 es una representación, vista asimismo en perspectiva, desde la parte posterior, de este exhibidor publicitario, mostrando la cartela de apoyo.

Las figuras 3 y 4 representan respectivamente sendas vistas en perspectiva de las dos piezas laminares, integrantes de este exhibidor publicitario.

La figura 5 es una representación, vista en perspectiva, mostrando en detalle la disposición entre las piezas integrantes de este exhibidor publicitario.

La figura 6 es una representación, vista en sección según el plano que se indica, del exhibidor publicitario, objeto de la presente invención.

Al objeto de facilitar la localización de las distintas partes constitutivas en este exhibidor publicitario, se han situado números en las figuras, relacionados con las descripciones que se realizan a continuación.

Este exhibidor publicitario está integrado por dos piezas -1- y -2-, de estructura laminar, realizadas en cartoncillo o material similar.

La pieza -1-, está dotada de líneas de doblez que determinan unas solapas laterales -3-, que originan una cavidad periférica en la parte posterior de la pieza, capaz de retener a la otra pieza -2-, de configuración sensiblemente idéntica a la -1-.

La parte delantera de la pieza -1-, se encuentra ilustrada con dibujos y grabados de índole publicitaria



ria, en colores vivos, en orden a presentar un efecto más destacable.

La pieza -2-, determina una superficie rectangular dotada de solapas laterales -4-, a modo de tiras rebatibles sobre su plano, cuyo objeto es lograr una cámara entre ambas piezas laminares, proporcionando una mejor conservación al conjunto.

La función de apoyo se consigue mediante una cartela -5-, dispuesta en la cara posterior de la pieza -2-, rebatible sobre su plano y provista de elementos de sujeción -6-, en orden a bloquear su posición funcional.

Todo cuanto no afecte, altere, cambie o modifique la esencia del exhibidor descrito, será variable a los efectos del actual Modelo.

15. N O T A.

Se reivindica como objeto de este registro por Modelo de Utilidad:

1.- Un exhibidor publicitario, caracterizado por estar constituido por dos piezas, de estructura laminar, dotadas de líneas de dobléz, determinando una de las piezas solapas laterales originando una cavidad periférica, susceptible de retener a la otra pieza integrante, de manera que entre ambas quede una cámara vacía, merced a unas solapas a modo de tiras interpuestas entre las dos piezas, encontrándose la cara frontal de una de las piezas ilustrada con motivos de índole publicitaria y efectuándose la función de apoyo del conjunto mediante una cartela plegable, dispuesta en una de las piezas.

Sean cuales fueren las circunstancias que concurren en la esencialidad del Modelo de Utilidad, definido

183492

16



en la anterior reivindicación, cuyo objeto es:

2.- "UN EXHIBIDOR PUBLICITARIO".

Consta la presente memoria de cinco hojas folia
das, mecanografiadas por una sola cara y de los dibujos
5. unidos a la misma.

Barcelona, 16 AGO. 1972

P.A. de DENVER IBÉRICA, S.A.

LUIS DURÁN CUEVAS

P. P.

Fdo: Luis Durán Cuevas

DV/mm.

FIG.1

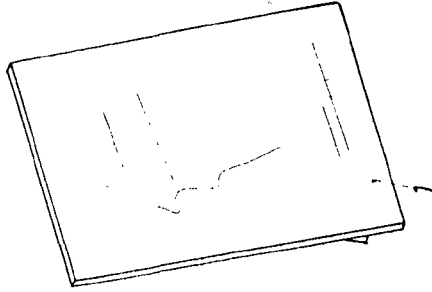

FIG.2

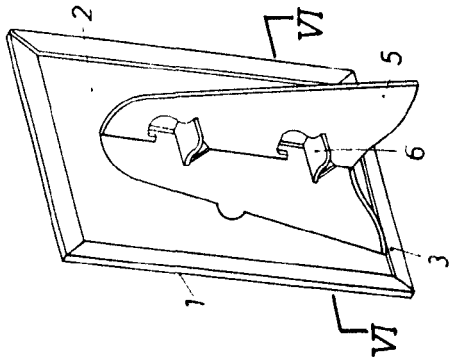

FIG.3

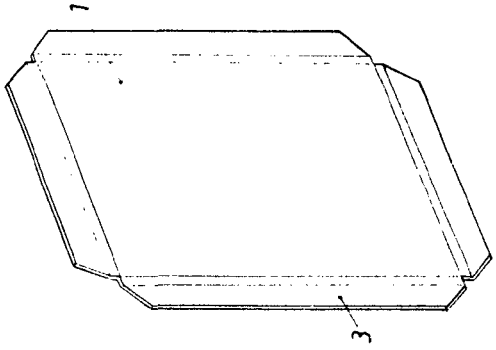

FIG.4

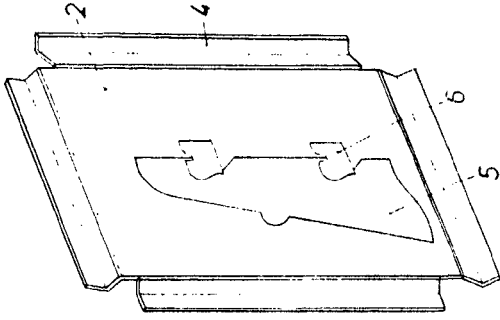

FIG.6

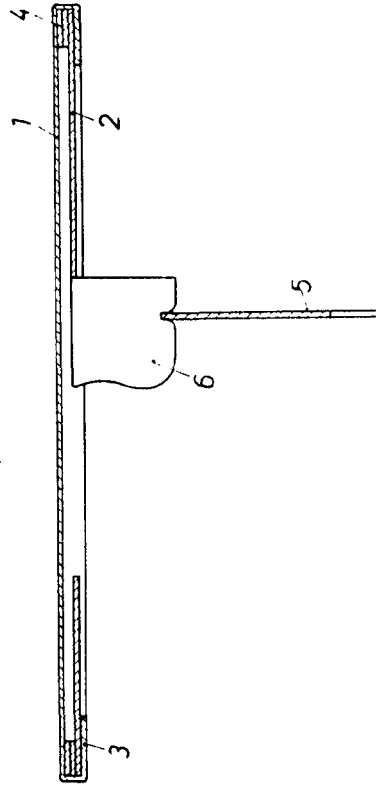
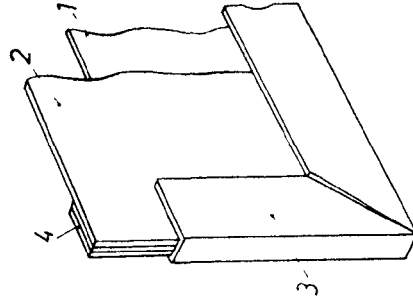

FIG.5



BOLETIN 16 AGO. 1972

LUIS DURÁN CUEVAS
P. P.

Luis Durán Cuevas
Félix Luis Durán Cuevas