

183447

25 AGO. 1906



memoria descriptiva

183447

MODELO DE UTILIDAD
=====

Que se solicita en España por veinte años,
a favor de D. JOSE CAMPANALES ESTANY, de na-
cionalidad española, residente en c/ Carrete-
ra del Medio nº 54.- HOSPITALET DE LLOBREGAT
(Barcelona), por: "NUEVO MODELO DE CLAVIJA PA-
RA SUJETAR ASAS DE BIDONES".

183447

- 2 -

25 AGO. 1972



183447

La presente memoria, se refiere a un nuevo tipo -
de clavija para la perfecta sujeción de asas, en todo
tipo de cuerpos.

Sabemos, por el uso, que infinidad de recipientes,
5.- caen al suelo, se rompen y vierten su contenido por de-
fectos de agarre en las asas de traslado y afianzamiento.
to.

Ello es debido a que al ser aquellas, -la mayoría-,
giratorias, las clavijas que las sujetan son fabricadas
10.- de tal forma que, se abren, se rompen, o si están prepa-
radas en material plástico, -como la mayoría de los artí-
culos que se presentan hoy en el mercado-, se malean, -
quedando retorcidas y desplazadas de su punto de encla-
vamiento.

15.- Pensando pues en todos estos inconvenientes, es por
lo que se ha creado un nuevo tipo de clavija, que se -
representa en el plano adjunto, que se acompaña exclusi-
vamente a título ilustrativo, pero no limitativo, y en -
el que en la única figura se observa un cuerpo cilíndri-
co alargado o clavija de material plástico o similar -1-,
20.-

183447

25 AGO.



- 3 -

18-7474-2--a modo de flecha sin punta-, y una cabeza redondeada en el otro extremo -3- o tope.

Coincidiendo con el extremo -2-, lleva, este cuerpo cilíndrico o clavija, un ojal -4-.

5.- Introducida la clavija en el orificio del asa -5-, y en el bidón o similar -6-, a presión, el ojal -4- efectúa, junto con las prominencias -2-, una resistencia tal que es necesario presionar con fuerza hasta lograr que quede la clavija acoplada en ambos orificios, de tal modo que no pueda salirse, debido a las prominencias -2-.

10.-

Suficientemente descrito el invento que se preconiza, se hace constar que el mismo será susceptible de modificación en todo lo que no altere o modifique la esencialidad de lo que se protege en las siguientes:

15.-

REIVINDICACIONES

20.-

1ª "NUEVO MODELO DE CLAVIJA PARA SUJETAR ASAS DE BIDONES", que se caracteriza, principalmente, por estar formada por un cuerpo cilíndrico alargado de material plástico o similar, que en uno de sus extremos lleva dos prominencias a modo de punta de flecha, y entre éste y -

18344725



- 4 -

cierta porción del cuerpo cilíndrico de la clavija, un ojal. En el otro extremo está rematada por una prominencia o reborde redondeado. Al introducirse, a presión en los orificios que llevan practicados el asa y el bidón, hacen, la cabeza de flecha y el ojal, de fleje, evitándose su desprendimiento aún sometiendo el asa al mayor número de esfuerzos.

2ª "NUEVO MODELO DE CLAVIJA PARA SUJETAR ASAS DE BIDONES".

10.- Consta la presente memoria descriptiva de cuatro - hojas escritas a máquina por una sóla de sus caras y de un dibujo.

Madrid, 25 AGO 1912

EL AGENTE OFICIAL,
A. L. DE LA HERRAN
D. P.

183447

FIG. 1a

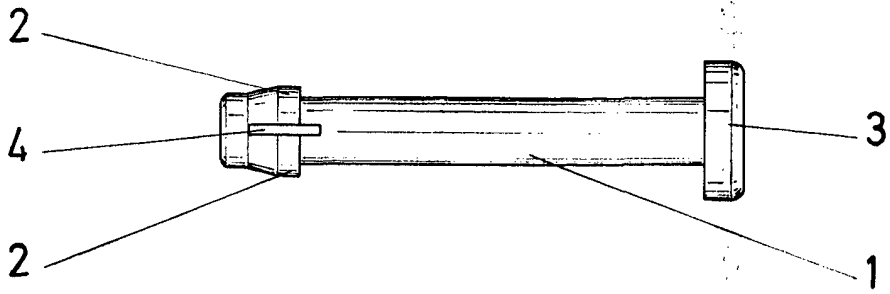

FIG. 2a

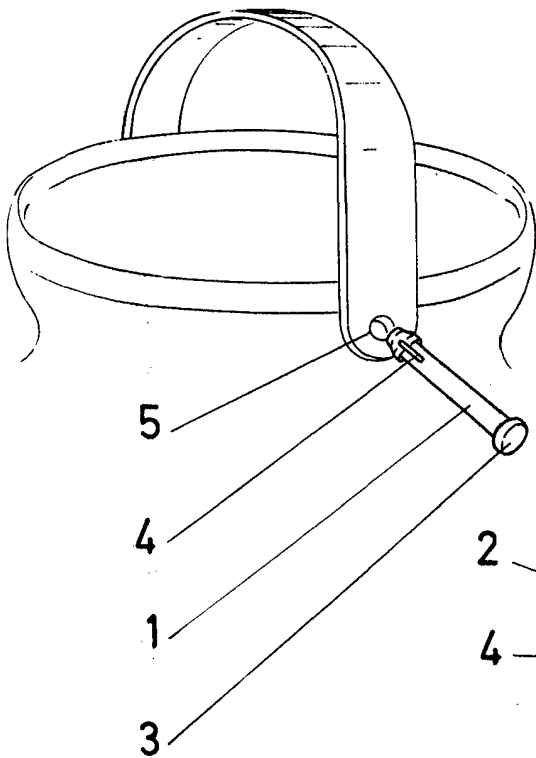

FIG. 3a

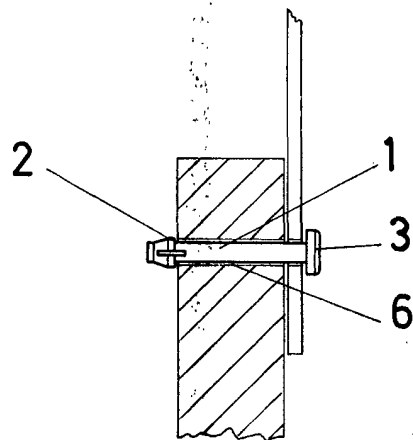
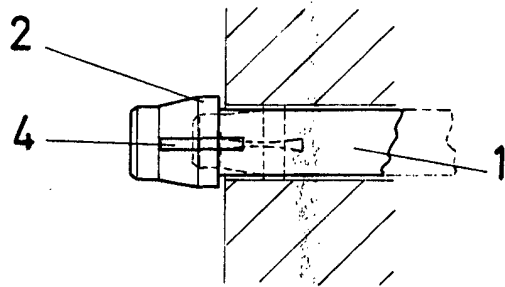

FIG. 4a



Escala variable
MADRID,

25 AGO. 1972

A. L. DE LA HERRAN

P. P.