

183435

MEMORIA DESCRIPTIVA

LANOVA, Aktiengesellschaft- ZURICH (Suiza)

183435



183435

PATENTE DE INVENCION

por 20 años

para: "Un motor Diesel"-----

a favor de; LANOVA Aktiengesellschaft, de nacionalidad suiza,
domiciliada en: 31, Bahnhofstrasse, ZURICH (Suiza).

MEMORIA DESCRIPTIVA

En todos los motores de cuatro tiempos las válvulas de admisión y de escape están dispuestas en la culata en la parte superior del cilindro. Con el fin de aumentar la sección de paso para la admisión del aire en el cilindro, suelen disponerse en esta culata dos válvulas de admisión y solamente una de escape. Pero en tal caso la construcción resulta complicada.

La invención, que tiene, por fin remediar este inconveniente, se refiere a un motor Diesel caracterizado por el hecho de que la válvula de escape está emplazada en la culata a cierta distancia de la cara de trabajo del émbolo en su punto muerto alto, lo cual permite particularmente desplazar esta válvula de

1 83435



- 2 -

escape en relación con el borde del cilindro y disponer en la parte restante de la culata una válvula de admisión única, pero de grandes dimensiones.

5 Según una forma de ejecución de la invención, la válvula de escape limita en la culata una cámara desplazada con respecto al borde del cilindro, en la cual puede descender la válvula de escape para dar paso a los gases consumidos.

10 La invención se extiende también a las características que más adelante se describirán y a sus distintas combinaciones posibles.

Una culata de motor constituida según la invención se representa a título de ejemplo en el dibujo adjunto, en el cual:

15 La figura 1 es una vista en sección vertical de la culata;

La figura 2, una vista en sección horizontal de la misma culata por la línea x-x de la figura 1;

La figura 3, una vista en sección vertical de una variante de la invención; y

20 La figura 4, una vista en sección vertical de otra variante.

El motor representado en sección en las figuras 1 y 2 tiene un cilindro 1, cerrado por una culata 2, en el cual se desplaza el émbolo 3.

25 La culata 2 posee un solo conducto de admisión de aire 4 de gran sección, cuya apertura es gobernada por una válvula 5 cuyo vástago 6 está guiado por la culata 2.

La culata 2 presenta, para el escape de los gases que-

183435



- 3 -

mados, un conducto 9 gobernado por una válvula 7, cuyo vástago 8 está igualmente guiado por la culata 2.

5 La válvula de escape 7 no está situada en las inmediaciones de la cara de trabajo del émbolo en el punto muerto alto del mismo, pero el asiento 10 de esta válvula limita una pequeña cámara 11 que está desplazada lateralmente con respecto al cilindro 1 si bien desemboca en este cilindro.

Es en esta cámara 11 donde puede descender libremente la válvula de escape 7 para dejar paso a los gases quemados.

10 Esta disposición permite situar la válvula de escape 7 en parte en el exterior de la abertura del cilindro 1. Una válvula de admisión única pero de grandes dimensiones puede entonces ser emplazada en la parte de la culata 2 que queda libre. La culata resulta de este modo simplificada.

15 La disposición explicada presenta por otra parte la ventaja de permitir una mejor refrigeración de la válvula de escape. La base 10 de esta última es en efecto mejor enfriada por el agua que circula por la culata que si se encontrase como la base de la válvula de admisión, en la pared que limita la culata por el lado del cilindro.

20 Según una variante de la invención (figura 3), se puede hacer desembocar en la cámara 11, desplazada como se ha explicado con auxilio de las figuras 1 y 2, el inyector 12 del motor. La cámara 11 sirve entonces de cámara de combustión, en la cual el combustible pulverizado se mezcla con el aire.

25 Si en el motor Diesel el diámetro del émbolo es muy grande, para emplazar la cámara 11 y la gran válvula de admisión 5 encima del émbolo se dará a la culata una forma se-

183435



- 4. -

mejante a la variante de la figura 4.

La cámara de combustión 11 es suficientemente alta para permitir que la válvula de escape 7 no descienda más abajo del inyector 12.

NOTA

5 Por la patente de invención a que se refiere la presente memoria descriptiva se REIVINDICA la propiedad y la explotación exclusiva de:

10 1.- Un motor Diesel caracterizado por el hecho de que la válvula de escape está emplazada en la culata a cierta distancia de la superficie de trabajo del émbolo en su punto muerto alto, lo que permite principalmente desplazar esta válvula de escape con respecto al borde del cilindro, y disponer en la parte restante de la culata una válvula de admisión única, de grandes dimensiones.

15 2.- Un motor Diesel tal como el especificado en 1, caracterizado por el hecho de que la válvula de escape limita en la culata una cámara desplazada con respecto al borde del cilindro, y en la cual desciende la válvula de escape para dar paso a los gases quemados.

20 3.- Un motor Diesel tal como el especificado en 1 y 2 caracterizado por el hecho de que el inyector del mismo desemboca en la cámara desplazada o no con respecto al borde del cilindro, limitada por la válvula de escape.

25 4.- La propiedad y la explotación exclusiva del objeto de la patente sean cuales fueren las circunstancias que concurren con su esencialidad definida en las anteriores reivindicaciones cual objeto es:

"Un motor Diesel".

183435



- 5 -

Consta la presente memoria de cinco hojas foliadas escritas por una sola cara.

Barcelona 17 de Abril de 1948

P. p de LANOVA Aktiengesellschaft.

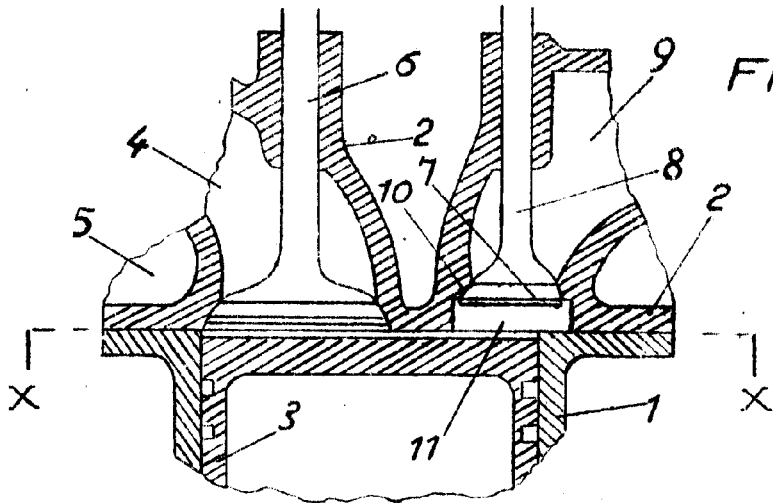

FIG. 1

183435

FIG. 4

FIG. 2

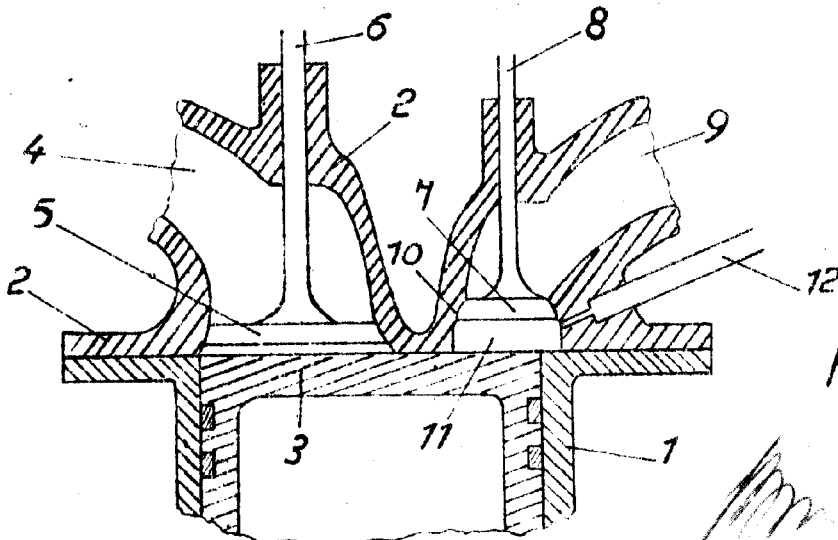
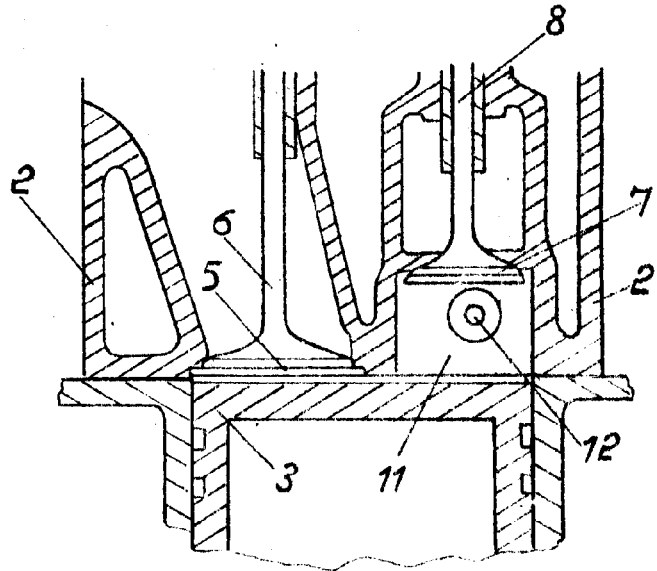
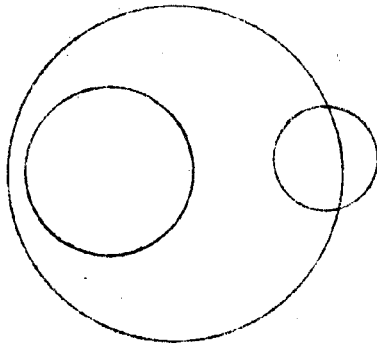

FIG. 3

17 ABR. 1948

[Handwritten signature]