



1972

183426

A6371

EXPEDIENTE: MODELO DE UTILIDAD

Titular: D. HELENIO CASES NOLLA y D. FERNANDO CALATA-
YUD ANDRES

Nacionalidad: Española

Domicilio: Av. Barón de Cárcer, 34 - VALENCIA

Objeto: "JUEGO DE HOCKEY SOBRE PATINES, DE SOBREMESA"

Prioridad:

MEMORIA DESCRIPTIVA

5 En el curso de la presente Memoria Descriptiva, y con la ayuda del plano adjunto, van a quedar detalladas las circunstancias que concurren en un nuevo juego o juguete, puesto que en ambas versiones puede materializarse, cuya utilidad recreativa y novedad, constituyen las características que exige el vigente Estatuto Ley de Propiedad Industrial, para que se otorgue a sus titulares, el privilegio de su exclusiva explotación industrial y comercial.

10 Como hemos indicado, consiste este juego en una reproducción convencional del conocido deporte del



15 hockey sobre patines o sobre hielo, puesto que con ligerí-
sima variación de sus estructuras podría simular este
otro deporte, consiguiendo una perfecta reproducción de
los movimientos de los jugadores mediante el empleo de
imanes.

20 Para mejor comprensión de la descripción que
sigue, acompañamos una lámina de dibujos, en la que se
recoge un caso práctico de realización, con la natural
salvedad de que estos gráficos constituyen solamente un
ejemplo y por ello deberán ser considerados en su más
amplio sentido y sin limitación alguna.

25 La figura 1ª del plano nos muestra una vista
en perspectiva del terreno del juego, con sus porterías,
figuras de porteros, pero un sólo jugador, pudiendo con-
tener varios por bando; las figuras 2ª y 3ª, son sendas
vistas en planta superior y en alzado lateral de las pér-
tigas con que se manejan los muñecos-jugadores, muñecos
éstos que se ofrecen en dos posiciones y en alzado en
30 las figuras 4ª y 5ª, mientras que la figura 6ª correspon-
de a una vista del jugador-portero.

35 Refiriéndonos a las precitadas figuras, vemos
que el juego consta de un tablero muy fino y alisado -1-
que constituye el terreno de juego, que se sostiene me-
diante dos sólidos tabiques laterales -2-, sobre un bas-
tidor igualmente rectangular -3-, en cuyo borde superior
se apoyarán las pértigas. El terreno de juego -1-, cons-
ta de las porterías fijas -4- y de los muñecos porteros
-5-, móviles, que constan de dos ruedecillas transverse-
40 les -6- que permiten sus desplazamientos laterales, des-



70 tillo u otro de la pértiga, como mejor convenga para la
fase de juego en la que intervenga el muñeco. Para ello,
la segunda tira -21-, rodea a su vez a un pequeño rodi-
llo -27-, de las mismas características que el anterior,
pero de menor diámetro, y situado en la parte de la em-
puñadura. El juego se realizará con una pieza circular
75 y plana -28-, que será movida por la pala -29- del ju-
gador, al accionar el movimiento de izquierda a derecha.

80 La forma de desarrollo del juego es fácil de
colegir de nuestra descripción, no siendo preciso exten-
dernos en mayores disquisiciones.

85 Suficientemente descrita la estructura y for-
ma de actuar en este juego sólo nos resta manifestar que
serán variables las circunstancias de materiales, tama-
ños y formas de sus partes, así como el número de juga-
dores, siempre y cuando ello no afecte a su esencialidad,
puesta de manifiesto en la siguiente

N O T A
= = = =

Los puntos que se reivindican en el presente
Modelo de Utilidad, son:

90 1º.- Juego de hockey sobre patines, de sobre-
mesa, que se caracteriza, porque dispone de un fino ta-
blero alisado sobre el que se disponen unas pequeñas por-
terías, y cuyo tablero se apoya sobre unos tabiques la-
terales, que descansan sobre un bastidor rectangular
95 para apoyo de las pértigas que accionan los muñecos, en-
tre los cuales existen los que adoptan el papel de por-
teros, que disponen en su base de un imán central y dos
ruedecillas transversales, para que los desplazamientos

24 AGO



- 5 -

100 sean laterales y conseguidos mediante una pequeña palan
quita situada debajo del tablero, provista asimismo de
un imán.

105 2º.- Juego de hockey sobre patines, de sobre-
mesa, que se caracteriza porque los jugadores disponen
de un eje anterior en su base con dos pequeñas ruedeci-
llas y con dos imanes, mientras en la parte posterior y
media, disponen de una ruedecilla loca, y cuyo acciona-
miento se consigue mediante pértigas que se apoyan sobre
el bastidor de la precedente reivindicación y quedan si-
tuadas debajo del tablero, disponiendo de dos asideros
110 o mangos, uno delante del otro, con sendos gatillos, co-
nectados a ramas distintas de un tirante continuo, que
en sus bucles opuestos presentan sendas tiras perfora-
das que rodean a cilindros extremos provistos de resal-
tes que se introducen en los orificios de las tiras, si-
115 tuando sobre el cilindro anterior y en su mismo eje, una
plataforma circular, de forma que al apretar un gatillo
produce el giro de esta hacia un lado y con el otro ga-
tillo, el giro se consigue al lado contrario, estando
provista dicha plataforma circular de dos imanes diame-
120 tralmente opuestos, que son los que actúan sobre los de
la base del muñeco-jugador, a través del fino tablero
del terreno de juego, para que con la pala portada por
el muñeco se golpee el disco de juego. Y

125 3º.- "JUEGO DE HOCKEY SOBRE PATINES, DE SOBRE-
MESA", de conformidad en un todo en lo esencial y fines
industriales a lo descrito en la presente Memoria Des-
criptiva y gráficamente representado en los adjuntos pla-
nos para su mejor comprensión.

183420

24 AGO



- 6 -

Esta Memoria consta de SEIS hojas, escritas o mecanografiadas por una sola cara y a doble espacio en 128 líneas.

Valencia, a 22 de Agosto de 1972

Por autorización de los interesados.

Juan López

BAD ORIGINAL

FIG. 1

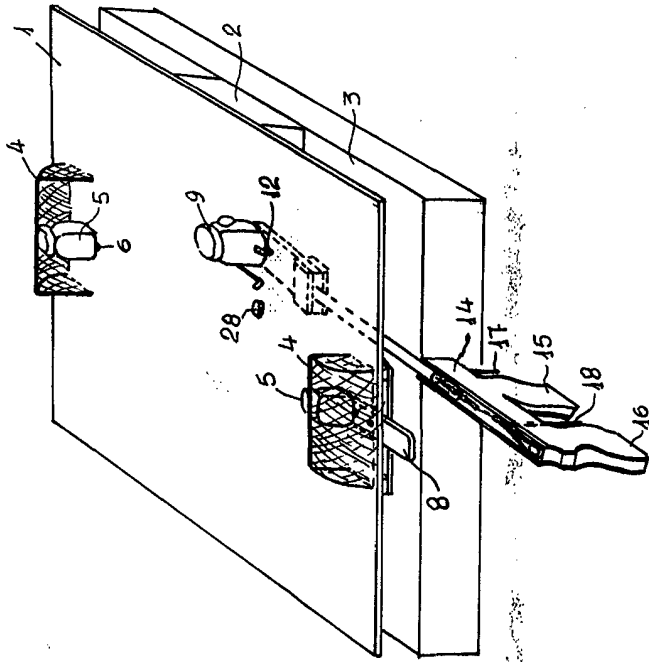

FIG. 4

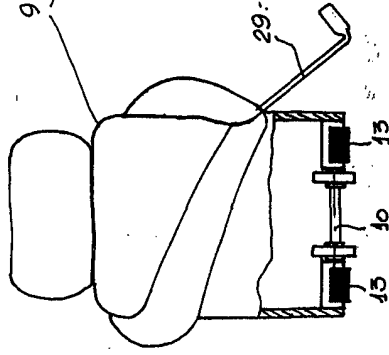

FIG. 5

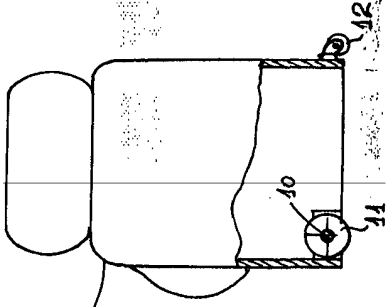

FIG. 6

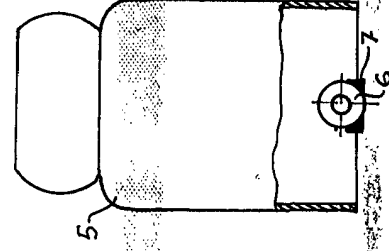

FIG. 2

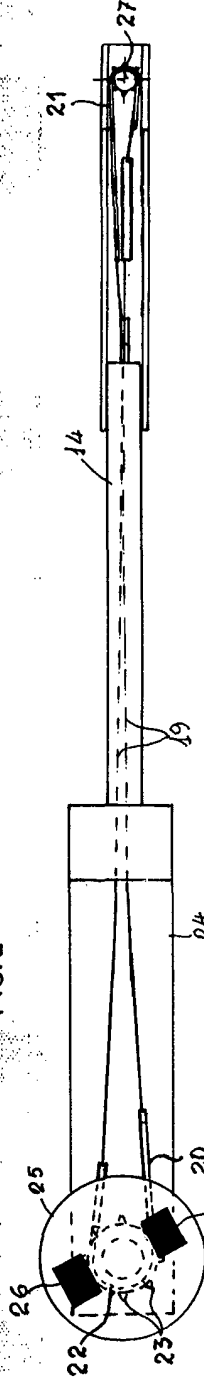
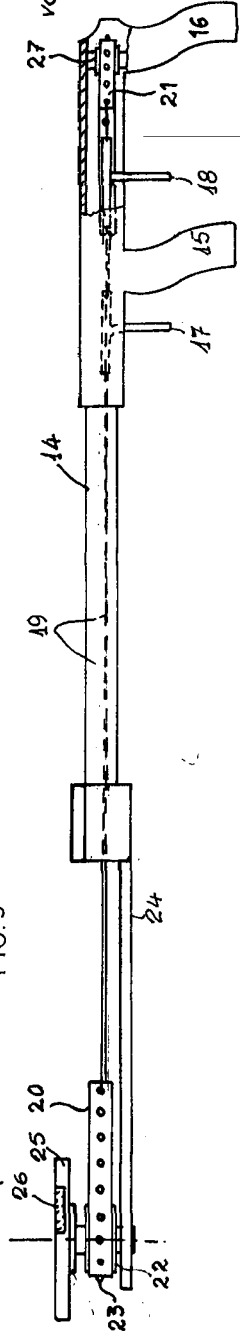

FIG. 3



escala variable

valencia julio 1972-
p.a.

Calatayud