

2-10-78

100716

23 AGO



183416

Int. Cl.: B 66 F

MODELO DE UTILIDAD

por VEINTE años

cuyo privilegio se solicita para Es
paña, sus territorios y plazas de -
soberanía, a favor de

D^a MERCEDES ARAJOL PORTER

de nacionalidad española, domicilia
da en Barcelona, calle Roberto Bassas,
núm. 40, relativo a:

"DISPOSITIVO PARA DECELERACION"

=====

2+10+78

2

183416



23 AGO.

MEMORIA DESCRIPTIVA

La presente invención se refiere a un dispositivo para deceleración, de especial aplicación en transportadores de rodillos, con el objeto de aminorar la velocidad de los bultos en las zonas en descenso libre, con lo que se consigue una marcha más uniforme de los mismos y la eliminación de choques o roces perjudiciales entre ellos. - - - - -

5.

El dispositivo de referencia se caracteriza porque está constituido por una rueda libremente giratoria con periferia dotada de unos medios antideslizantes, y que, a través de un sistema de transmisión por engranes, se relaciona con una polea partida diametralmente en dos partes iguales acopladas por un resorte de gusanillo situado en una garganta periférica, y alojada en un espacio limitado por un aro concéntrico fijo, estando montado el anterior conjunto en suspensión elástica basculante, de modo que cuando una carga en desplazamiento a lo largo de unas guías, -

10.

pasa presionando la rueda giratoria por su lomo antideslizante, la misma entra en rotación y provoca el giro de la mencionada polea, con lo que, por efecto centrífugo, se separan entre sí sus dos mitades, venciendo la oposición del resorte, hasta rozar con el citado aro, el cual termina con una acción de frenado de la polea y la consiguiente retención de la rueda giratoria, la cual a su vez produce una amortiguación en la velocidad de la expresada carga en des-

15.

20.

10:75

183416



plazamiento, al tiempo que el conjunto experimenta un hundi-
miento elástico bajo el peso de aquella carga.-----

5. El sistema de transmisión por engranes, consiste en un
dentado lateral de la rueda giratoria, que se corresponde
con un piñón troncocónico montado en el mismo eje que una
corona dentada que, a su vez, engrana con otro piñón monta-
do en un eje portador de la polea partida, la cual polea -
posee unos pivotes que penetran en unas ranuras de un pla-
to colateral, para guiado de los desplazamientos en senti-
do diametral de las dos mitades de la propia polea.-----
10.

Otros objetos y características de la invención se irán
dando a conocer en detalle a lo largo de la descripción que
sigue, haciendo referencia a los dibujos ilustrativos que
la acompañan. En los dibujos:-----

15. Figura 1, representa, en alzado según una sección en -
plano longitudinal, un dispositivo según esta invención.-----

Figura 2, representa el mismo dispositivo visto en plan
ta por su parte superior, con parcial supresión de la carca
sa envolvente.-----

20. Figura 3, representa el mismo dispositivo visto en al
zado lateral.-----

Figura 4, es otra vista del dispositivo en cuestión,
en alzado frontal.-----

25. El dispositivo de referencia, consta de una carcasa en
volvente 1 compuesta por dos mitades acopladas entre sí me-
diante tornillos aplicados por unos orificios 2, y formando

2+10+78

185416



23 AGO 1958

unas partes superior 3 e inferior 4. En dicha carcasa 1 se aloja una rueda dentada 5 para libre giro en un eje transversal 6, y que asoma en una porción superior por una ranura 7 de aquella carcasa; esta rueda 5 tiene su periferia dotada de unos medios antideslizantes 8 que pueden ser una banda de goma o un grafilado.

La rueda 5 se relaciona con un sistema de transmisión por engranes, para acondicionamiento de una polea 9 parti da diametralmente y montada alrededor de un eje 10. Dicho sistema de transmisión consiste en un dentado lateral 11 de la rueda 5, que engrana con un piñón troncocónico 12 solidario a un eje 13 en el que también está fijada una corona dentada 14; dicha corona 14 engrana a su vez con un piñón cilíndrico 15 unido al mismo eje 10 de la polea 9.

La polea 9 consta de dos mitades 16A y 16B relacionadas por un resorte de gusanillo 17 alojado en una garganta periférica 18, estando situada en el espacio limitado por un aro exterior fijo 19. Las dos mitades 16A y 16B de la polea 9, poseen unos pivotes 20 que penetran en unas ranuras 21 de un plato inferior 22 que gira con el eje 10.

La carcasa 1 tiene montaje elástico basculante, a cuyo efecto presenta un orificio superior 23 para pasador fijo 24 un orificio superior coliso 25, en extremo opues to al anterior, con un pasador fijo 26, y otro orificio

7-10-75

183416



27 para pasador movable 28; entre los extremos salientes de los pasadores 26 y 28, están colocados unos resortes helicoidales de tracción 29.-----

- 5. El presente dispositivo se coloca, juntamente con una pluralidad de otros iguales, en el camino de un transportador de rodillos, según una sucesión situada en una línea media entre unas guías laterales, y precisamente en los tramos que forman pendiente. Tales dispositivos se alojan en unos espacios del transportador, de modo que solo asoma la parte de la rueda 5 que emerge de la carcasa 1; de esta manera los bultos que discurren por el transportador, entran en contacto con aquellas ruedas 5, a las que infieren una presión P, lo cual produce dos acciones, o sea un efecto de hundimiento elástico de cada dispositivo, por acción basculante, y una rotación de la mencionada rueda 5.-----
- 10.
- 15.

La basculación mencionada se realiza por giro, con respecto al pasador 24, de la carcasa 1 con el pasador 28, venciendo la oposición de los resortes 29, recuperándose la posición inicial al cesar de actuar la carga P. La rotación de la rueda 5 se produce por el contacto rozante de la carga en desplazamiento, con la superficie antideslizante 8 de la propia rueda.-----

- 20. La mencionada rotación de la rueda 5 provoca, por medio del sistema de transmisión, el giro de la polea 9, la cual, en un cierto momento, y por efecto centrífugo, separa diametralmente sus dos mitades 16A y 16B, siguiendo las
- 25.



- ranuras 21 del plato inferior 22, hasta que la periferia de aquellas mitades roza contra la cara interior del aro fijo 19, produciendo una acción de frenado que, a través del sistema de transmisión, comunica la misma acción a la
5. rueda 5, los bultos que entran en contacto con la misma, hallan una resistencia que determina una minoración de su velocidad a lo largo del transportador, con lo que se logra el resultado perseguido consistente en regularizar la marcha de los bultos y atenuar los posibles choques entre
10. ellos en los tramos en pendiente.-----

Descritas convenientemente las características de la invención, se hace constar que en la misma podrán introducirse cuantas variantes de detalle pueda aconsejar la experiencia, siempre que con ello no se modifique la esencia lidad de la misma que es la que se resume y concreta en las reivindicaciones que siguen.-----

N O T A

Se declaran de novedad, utilidad y propiedad para España, sus territorios y plazas de soberanía, las siguientes:

20. R E I V I N D I C A C I O N E S

- 1.-Dispositivo para deceleración, caracterizado porque está constituido por una rueda libremente giratoria con periferia dotada de unos medios antideslizantes, y que, a través de un sistema de transmisión por engranes, se relaciona con una polea partida diametralmente en dos partes iguales
25. acopladas por un resorte de gusanillo situado en una garganta periférica, y alojada en un espacio limitado por un aro

2:40:75

7.

183416

23



- concéntrico fijo, estando comprendido el anterior conjunto en una carcasa envolvente montada en suspensión elástica - basculante, de modo que cuando una carga en desplazamiento a lo largo de unas guías, pasa presionando el lomo de la -
5. rueda giratoria en una parte que asoma por la citada carcasa, la misma entra en rotación y provoca el giro de la mencionada polea, con lo que, por efecto centrífugo, se separan entre sí sus dos mitades, venciendo la oposición del resorte, hasta rozar con el citado aro, el cual determina
10. una acción de frenado de la misma polea y la consiguiente retención de la rueda giratoria, la cual, a su vez, comunica una amortiguación en la velocidad de desplazamiento de las cargas, al tiempo que el dispositivo se hunde elásticamente bajo el peso de aquellas cargas. - - - - -
15. 2.-Dispositivo para deceleración, según la reivindicación anterior, caracterizado porque el sistema de transmisión por engranes, consiste en un dentado lateral de la -
20. rueda giratoria, que se corresponde con un piñón troncocónico montado en el mismo eje que una dentada corona que, a su vez, engrana con otro piñón montado en un eje portador de la polea partida, la cual polea posee unos pivotes que penetran en unas ranuras de un plato colateral, para guiado de los movimientos en sentido diametral de las dos mitades de la propia polea. - - - - -
25. 3.- "DISPOSITIVO PARA DECELERACION".
- Todo ello tal como se describe y reivindica en la pre

2-10-73

8

183416



sente memoria que consta de ocho hojas, foliadas y mecanografiadas por una sola de sus caras, y de cuatro figuras que la ilustran.

M. P. D. 23 AGO. 1972

P. A. M. CURELL SUÑOL

Cartón

FIG. 1

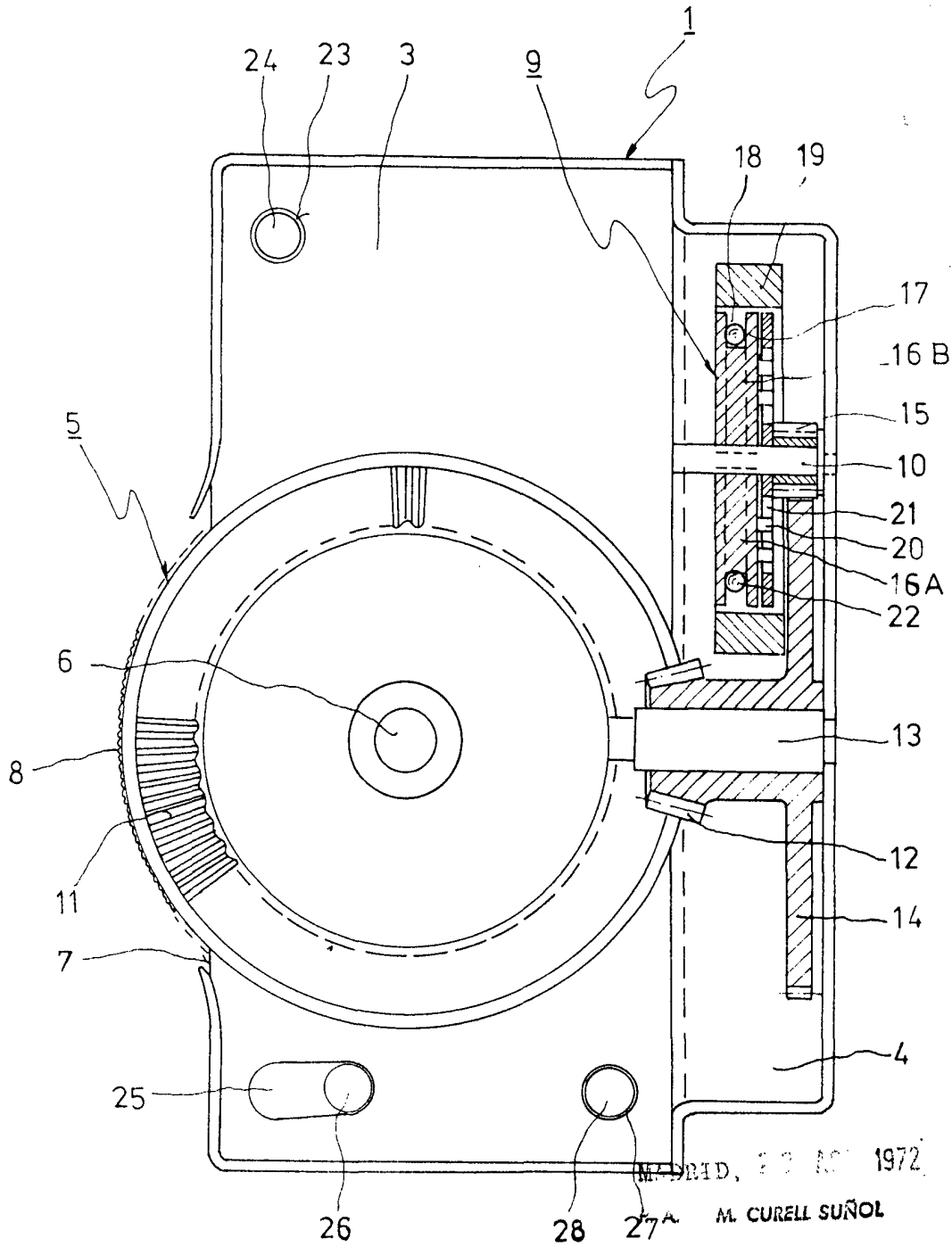

MADRID, 23 AGO 1972
M. CURELL SUÑOL

Clasificación

1103476



FIG. 2

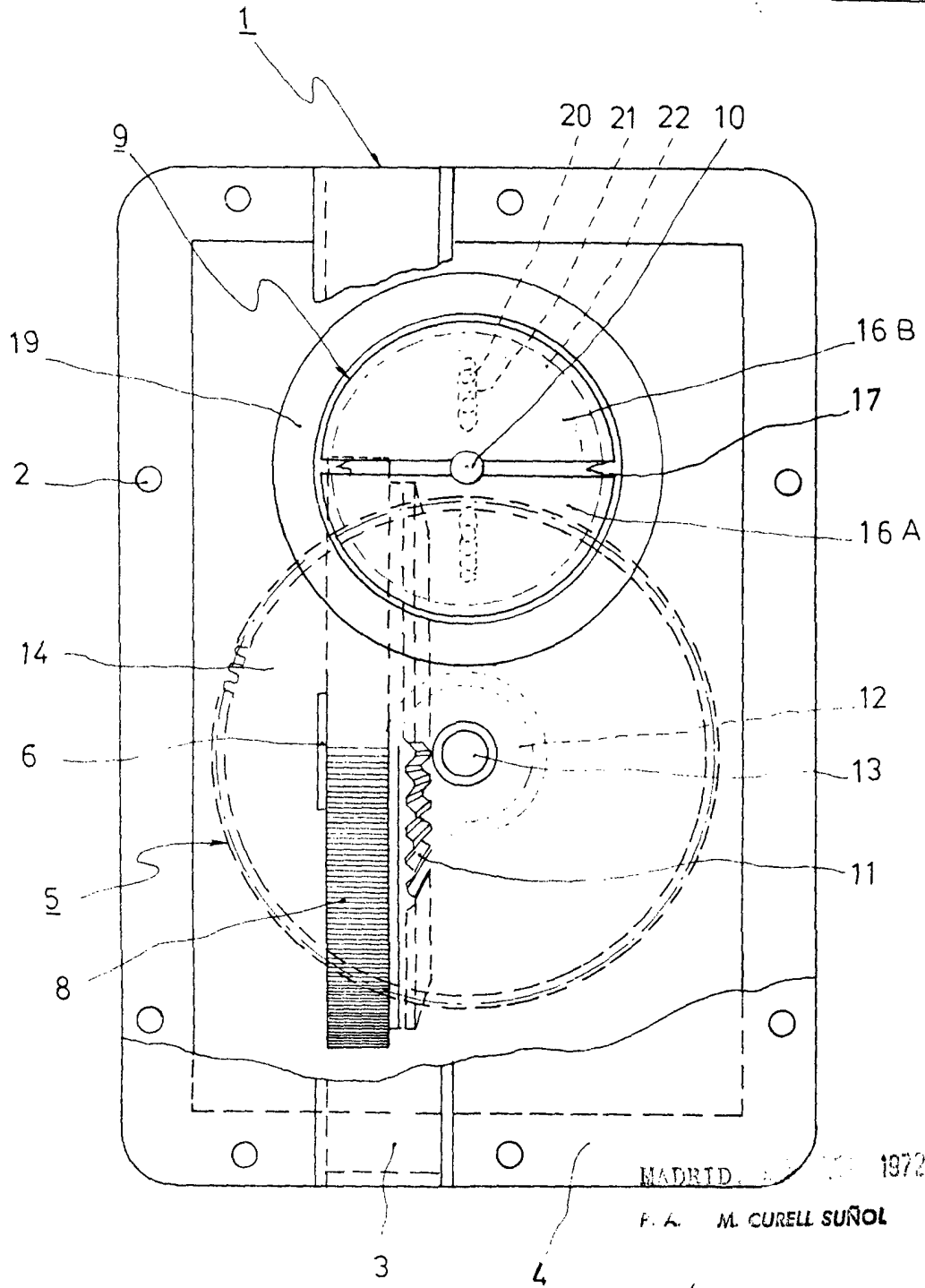

MADRID. 1972

F. A. M. CURELL SUÑOL

Clavero

