

4:3:74

183411

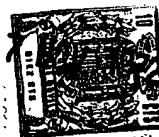

MODELO DE UTILIDAD  
=====

## *Memoria Descriptiva*

*sobre:*

AMBIENTADOR PARA VEHICULOS PERFECCIONADO

=====

*Solicitante* D. Manuel Nassarre Rubio, de nacionalidad española, residente en: Rios Rosas, nº 1-7º Dcha. -MADRID-

=====

El presente Modelo de Utilidad está relacionado con ambientadores, y especialmente con un ambientador para su instalación en vehículos automóviles.

5. Ya existen en el mercado diversos tipos de ambientadores para uso doméstico, los cuales general mente com



5. prenden una carcasa dotada exteriormente de medios de conexión para su acoplamiento al lugar de utilización, y en cuyo interior y sobre una base cilíndrica se alojan medios de calefacción eléctrica, que influyen, al ser conectados, sobre pastillas de sustancia aromatizadora dispuestas en el interior de la carcasa.

10. El ambientador objeto del presente Modelo de Utilidad pertenece a este tipo, pero está provisto de características que permiten su acoplamiento en el interior de vehículos automóviles, siendo por todo lo demás exteriormente igual al registrado como Modelo de Utilidad nº 176.509 del mismo solicitante.

15. En dicho ambientador los medios de calefacción están constituidos por una lámpara eléctrica, que al mismo tiempo sirve como medio luminoso para indicar la puesta en funcionamiento del aparato, la cual se encuentra dispuesta sobre la base cilíndrica mediante un portalámparas que presenta uno de sus contactos conectable directamente con los medios exteriores de conexión y el otro contacto aislado y conectable con dichos medios exteriores a través de un contacto elástico, que es accionado por una protuberancia que presenta interiormente la carcasa con lo que se obtiene la función la función de encendido y apagado del aparato mediante un simple giro de la carcasa con respecto a la base.

20. Para permitir el acoplamiento de la carcasa con la base ésta, está provista de tres ventanas cerca de su borde libre superior y regularmente repartidas, que se corresponden con respectivos pequeños pivotes dispuestos en la parte interior de la carcasa cerca de su embocadura.

30. Las ventajas y detalles del presente Modelo de Utilidad, se apreciarán con mayor claridad en la descripción detallada que de un ejemplo de realización se hace con referencia al plano adjunto, en el cual:

183411

-3-

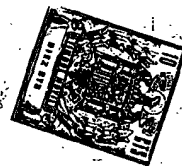

La figura 1 representa una sección a través de la base provista de sus diferente mecanismos y

La figura 2 representa una vista seccionada de la carcasa.

5.

Con referencia a dichas figuras el ambiente objeto del presente Modelo de Utilidad comprende una base 1 sobre la que se han dispuesto los medios de calefacción 2 que están constituidos por una lámpara eléctrica 3, que al mismo tiempo sirve como medio luminoso para indicar la puesta en funcionamiento del aparato, la cual se encuentra dispuesta sobre dicha base cilíndrica 1, mediante un portalámparas 4, que presenta uno de sus contactos 5 conectable directamente con los medios exteriores de conexión 6, y el otro contacto 7 aislado y conectable con dichos medios exteriores a través de un contacto elástico 8, que es accionado por una protuberancia 9 que presenta interiormente la carcasa 10.

10.

15.

Con la anterior disposición se obtiene la función de encendido y apagado del aparato, mediante un simple giro de la carcasa 10 con respecto a la base 1, para lo cual dicha base 1 está provista de tres ventanas 11 cerca de su borde libre superior y regularmente repartidas, que se corresponden con respectivos pequeños pivotes 12 dispuestos en la parte interior de la carcasa cerca de su embocadura.

20.

Con la disposición indicada anteriormente de las ventanas 11 y los pivotes 12 se permite asimismo el acoplamiento de la carcasa 10 sobre la base 1 sin ningún otro accesorio; ya que dicho acoplamiento se efectúa por deformación elástica de las paredes de las ventanas 11 al introducir los pivotes 12.

25.

-N O T A-

Descrita suficientemente la naturaleza del invento, así como la manera de realizarlo en la práctica, debe hacerse

30.



constar que las disposiciones anteriormente indicadas, son susceptibles de modificaciones de detalle en cuanto no alteren su principio fundamental, siendo lo que constituye la esencia del referido invento y por lo que se solicita Modelo de Utilidad, por 20 años en España, sobre: AMBIENTADOR PARA VEHICULOS PERFECCIONADO; caracterizándose por lo siguiente:

5.

1ª.- Ambientador para vehículos perfeccionado

del tipo que comprende una carcasa dotada exteriormente de medios de conexión para su acoplamiento al lugar de utilización, y en cuyo interior y sobre una base cilíndrica se alojan medios de calefacción eléctrica, que, influyen, al ser conectados, sobre pastillas de sustancia aromatizadora, siendo dicha carcasa de configuración exterior sustancialmente igual a la del Modelo de Utilidad nº 176.509 del mismo solicitante, caracterizado porque los medios de calefacción están consti-

10.

tuidos por una lámpara eléctrica, que al mismo tiempo sirve como medio luminoso para indicar la puesta en funcionamiento del aparato, la cual se encuentra dispuesta sobre la base cilíndrica mediante un portalámparas que presenta uno de sus contactos conectable directamente con los

15.

medios exteriores de conexión y el otro contacto aislado y conectable con dichos medios exteriores a través de un contacto elástico, que es accionado por una protuberación que presenta interiormente la carcasa

20.

con lo que se obtiene la función de encendido y apagado del aparato mediante un simple giro de la carcasa con respecto a la base, para lo

cual dicha base está provista de tres ventanas cerca de su borde libre superior y regularmente repartidas que se corresponden con respectivos pequeños pivotes dispuestos en la parte interior de la carcasa cerca de

25.

su embocadura.

2ª.- Ambientador para vehículos perfeccionado,

tal y como queda sustancialmente descrito en la presente memoria e ilustrado en los dibujos adjuntos.

30.

183411

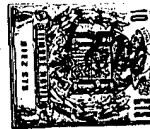

1972

-5-

Esta memoria consta de 5 hojas escritas a máquina por una sola cara.

Madrid,

17 NOV. 1972

MANUEL NASSARRE RUBIO

J. GOMEZ ACEBO Y MOJER  
F. F. Firmado: L. Gato Fernández

4374

183411

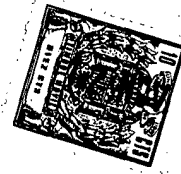

1972

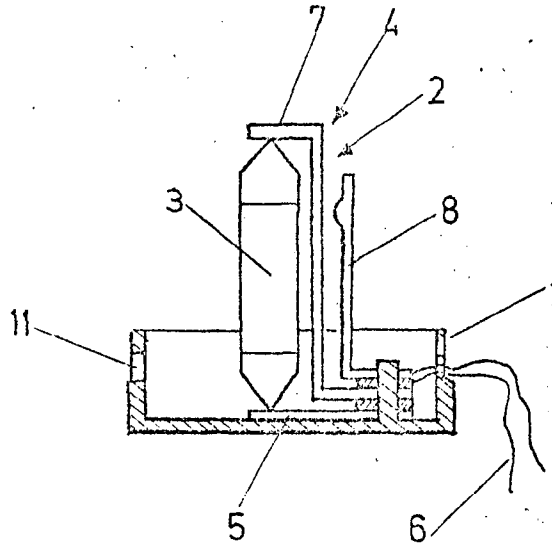

FIG. 1

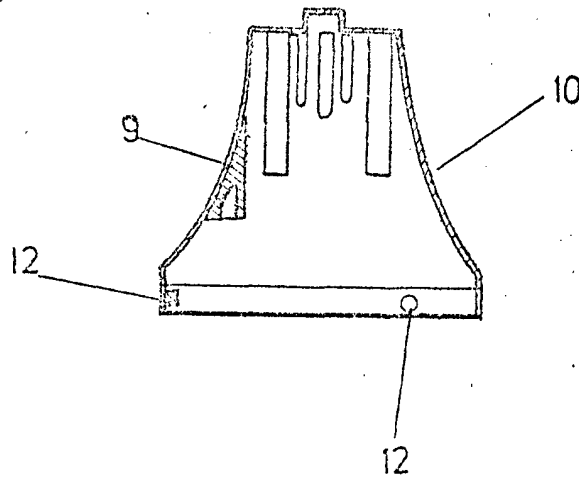

FIG. 2

**ESCALA VARIABLE**

ESCALA VARIABLE.

17 NOV. 1972

**J. GOMEZ ACEBO Y MODE**

**De p. Firmados L. Geste F...**