

183231

183231



B 67 B

M O D E L O
D E
U T I L I D A D

por "DESCAPSULADOR OCULTABLE", a favor de Don ANTONIO LIZONDO RODRIGUEZ, de nacionalidad española, con domicilio en BARCELONA, calle Bailén, 176.

= . =

MEMORIA DESCRIPTIVA

El presente modelo de utilidad se refiere a un descapsulador ocultable.

5. En líneas generales, el modelo en cuestión consta en esencia de un descapsulador de tapones corona integrado en el interior de un botellín en el cual se oculta en función de un mecanismo interno previsto en la misma; actuando dicha botella o botellín durante el uso de dicho dispositivo, de mango, así como de elemento ornamental cuando no se usa; o sea, que dicho descapsulador está dotado de
10. unas peculiaridades que lo hacen ventajoso ante el uso con respecto a otras realizaciones conocidas para fines análogos.

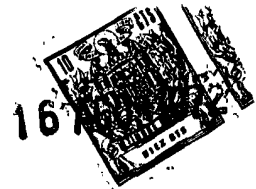

- Más concretamente, en el citado invento, objeto del presente modelo, se ha ideado un conjunto descapsulador integrado por una pieza longitudinal de perfil en "U", que presenta en las ramas verticales de su mitad anterior, según posición operativa, un rebaje de las mismas constitutivo de un
5. doble ojo de puente; comportando además dicha pieza en la superficie constitutiva de su lomo, dos orificios, uno situado en su extremo posterior y el otro en la zona central de su
10. mitad anterior. Existiendo también en los extremos posteriores de dichas ramas verticales respectivos orificios para la inserción en los mismos de un pasador, retenedor de una segunda pieza de perfil en "U" con orificios para el efecto; yendo provista esta segunda pieza en su extremo anterior, según posición operativa, y como continuación de su fondo, una
15. prolongación ligeramente vuelta hacia arriba a modo de uña, la cual, al ir colocada esta segunda pieza invertida con respecto a la primera, actúa de elemento de enganche en el tapón corona, mientras que las patas delanteras conformadas de la primera pieza en "U" actúan de puntos de apoyo, o sea, dichas
20. dos piezas constituyen el descapsulador propiamente dicho.

- Este conjunto de piezas que constituyen el descapsulador, va alojado entre dos piezas moldeadas simétricamente iguales, configurativas de un cajetín cilíndrico, cuyas piezas que lo conforman presentan su interior de forma prismática, y en las respectivas zonas centrales de los mismos unas
25. ranuras aptas para servir de medios guías y de soporte del pasador que enlaza a las dos piezas que conforma el descapsulador; constituyendo además dichas dos piezas del cajetín unas ranuras laterales enfrentadas, descubiertas por su parte superior, yendo fijadas en una de estas por medio de un pasador
- 30.



una pieza plana longitudinal, la cual presenta su extremo inferior doblado hacia el interior en forma de ángulo recto, y su extremo superior dispuesto a modo de culata de pistola, con rebaje en su parte superior a modo de gancho; y cuya culata se encuentra conformada para permitir el empuje de un pulsador que hace factible la articulación de dicha pieza, cuya función queda completada por un resorte operativamente dispuesto para mantenerla en posición de trabajo.

5. Dicho cajetín junto con el descapsulador van alojados en una funda metálica que tiene la forma de botellín; presentando este como tapón un perno de cabeza estriada y vástago provisto de tuerca en su extremo libre, la cual además de hacer que el perno quede retenido en el gollete del botellín, es apto también para retener a la pieza plana longitudinal en sus dos posiciones de trabajo.

10. El extremo doblado en ángulo recto de la citada pieza plana longitudinal, se aloja, según la posición de trabajo o de ocultamiento, en los orificios existentes en el lomo de la primera pieza en "U" citada.

15. Con el fin de facilitar la explicación, se acompaña a la presente memoria descriptiva de una lámina de dibujo en la que se ha representado un caso de realización que se cita a título de ejemplo.

En el dibujo:

20. La figura única presenta una vista en perspectiva del despiece del modelo, pudiéndose apreciar en su realización, una pieza longitudinal de perfil en "U" -1-, la cual presenta los rebajes -2- y -3-, que junto con la uña -4- que comporta la pieza -5-, constituyen respectivamente los puntos de apoyo y engarce del dispositivo descapsulador que queda

25.

30.



- conformado por alojamiento de la pieza -5- en la pieza -1-, las cuales van retenidas entre sí por el pasador -6- que inserta en los orificios -7- y -8-. Dicho dispositivo conformado va a su vez alojado en el cajetín cilíndrico formado
5. por las piezas -9- que son simétricamente iguales, y cuyo fondo -10- es prismático y presenta las ranuras -11- aptas para el deslizamiento por las mismas y apoyo de los extremos del pasador -6-. Los laterales de dichas piezas -9- constituyen en su acoplamiento las ranuras -12- de parte superior descubierta y provista de los orificios -13- donde inserta
10. el pasador -14- donde queda retenida y articula la pieza plana -15-, de extremo -16- doblado y apto para quedar alojado en los orificios -17- y -18-, según la posición de trabajo o de ocultamiento del dispositivo. El referido extremo
15. -16- queda apoyado contra la pieza -1- en función del resorte -19-. El extremo opuesto al citado de la pieza plana -15-, ostenta forma de culata con rebaje a modo de gancho -20-, hallándose operativamente dispuesta para facilitar el accionamiento sobre la misma del botón -21-, ya que todo el conjunto
20. formado va alojado en el botellín -22-, cuyo tapón lo constituye dicho botón, que a su vez está formado por un perno con tuerca en el extremo libre de su vástago -23-. La arandela -24- es apta para ser colocada sobre todo el conjunto, siendo retenida por doblez de los bordes -25- del botellín.
25. El modelo, dentro de su esencialidad, puede ser llevado a la práctica en otras formas de realización que difieran en detalle de la indicada a título de ejemplo en la descripción y a las cuales alcanzará igualmente la protección que se recaba. Podrá, pues, construirse en cualquier forma
30. y tamaño, con los materiales más adecuados, por quedar todo

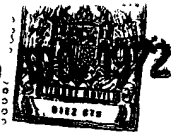

ello comprendido en el espíritu de las reivindicaciones.

= . =

N O T A

5. Descrito el objeto y utilidad de la presente invención, lo que se declara como no divulgado ni practicado en España, comprende las siguientes reivindicaciones:
- 1ª.- Descapsulador ocultable, caracterizado esencialmente por el hecho de comprender: una pieza longitudinal de perfil en "U" con rebaje semicircular en la mitad anterior de sus ramas verticales y orificio en el extremo posterior de estas, para la fijación en el interior de dicha pieza por medio de un pasador de una segunda pieza de perfil en "U" con prolongación de su fondo a modo de uña, porque dichas dos
10. piezas constituyen el descapsulador propiamente dicho, el cual va alojado en un cajetín cilíndrico formado por dos piezas simétricamente iguales con fondo prismático y respectivas ranuras en el mismo para que apoyen y deslicen los extremos del pasador; conformando dichas piezas en su acople
15. unas segundas ranuras laterales enfrentadas con parte superior descubierta y provista de un orificio para la inserción en el mismo de un segundo pasador retentor de una pieza plana longitudinal con extremo inferior doblado para su inserción en los orificios que comporta la citada pieza de perfil
20. en "U" en su lomo, cuyos orificios determinan las posiciones de uso y ocultamiento del dispositivo descapsulador, y porque el otro extremo de la pieza plana longitudinal tiene forma de culata con rebaje a modo de gancho, yendo dicha pieza dispuesta en posición de trabajo en función de un resorte, y
25. además porque todo el conjunto va alojado en una cubrición
- 30.

6574

231

16



72

mango provista de un botón pulsador, operativamente constituido para accionar el extremo en forma de culata de la pieza que permite las dos posiciones antedichas.

2ª.- Descapsulador ocultable.

5.

Según se describe y reivindica en la presente memoria descriptiva que consta de seis hojas foliadas y escritas a máquina por una sola de sus caras, acompañadas de los dibujos reglamentarios.

10.

Madrid, a

16 AGO. 1972

p. a.

JAIME ISESA

a. p.

183234

183234

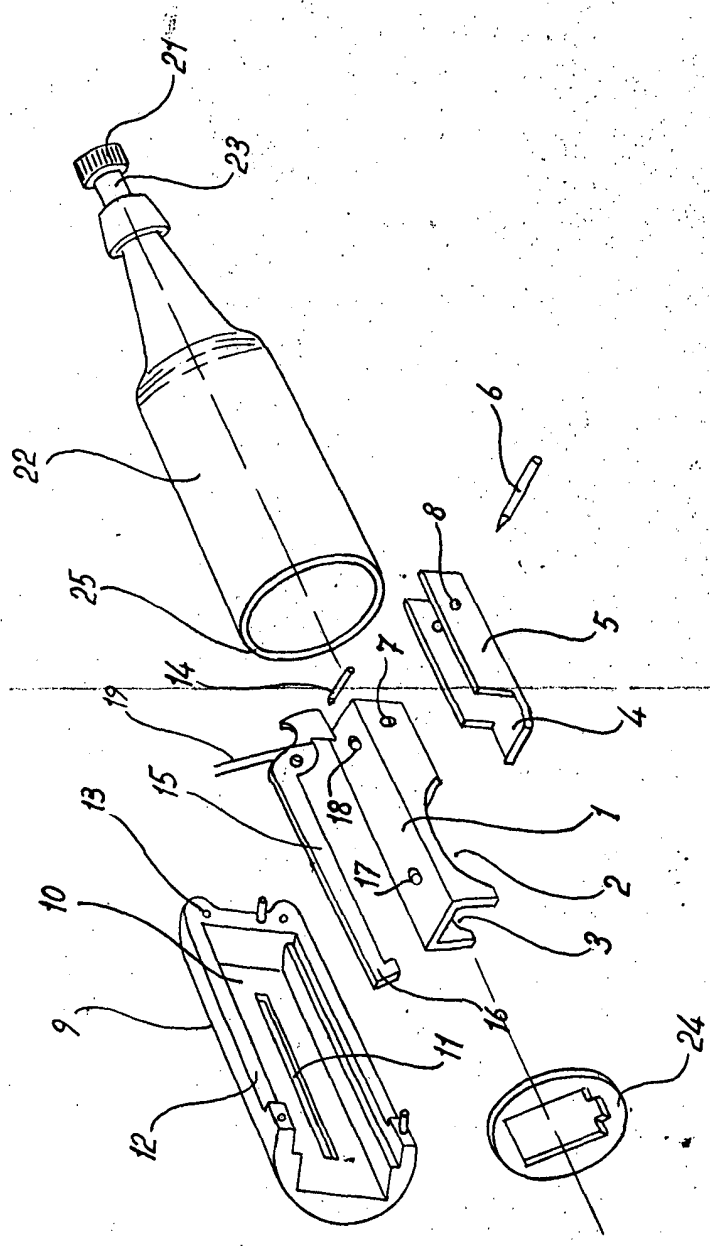

Madrid, el 16 AGO. 1972

P.O. JAIMES ISERIN