

1 83197



183197

MEMORIA DESCRIPTIVA

DE

UNA PATENTE DE INVENCION POR VEINTE AÑOS EN ESPAÑA, A FAVOR DE O.L.P.E. OFFICINA LAVORAZIONE PICCOLA ELETTROMECCANICA, DE NACIONALIDAD ITALIANA, Residente en VICENZA (Italia) c/. Borgo Casale 54.

por

DISPOSITIVO JUEGO DE LA CARRERA DE CABALLOS QUE FUNCIONA ELECTRICAMENTE"

-----:~::~:-----

La presente invención tiene por objeto un dispositivo que funciona eléctricamente, el cual reproduce mecánicamente la carrera de los caballos como sucede en los hipódromos.

- 5.- El dispositivo juego está constituido por una serie de contactos eléctricos, uno por cada caballo de la carrera, mandado de un modo absolutamente fortuito, mientras cada contacto eléctrico manda un sistema electromagnético que hace funcionar un artificio mecánico, el cual aumenta o disminuye la velocidad del caballo, de modo que la característica del juego sea la de hacer de un modo imprevisto el caballo que venza la carrera.

10.- En el dibujo anejo, la fig. 1 representa la vista lateral del artificio que contiene los contactos eléctricos,

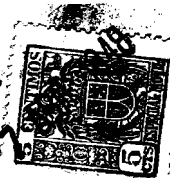

y la fig. 2 su sección longitudinal; la fig. 3 la representación esquemática del dispositivo de mando y de variación de la velocidad de los caballos; las fig. 4 y 5 las vistas parciales laterales de dos particulares de actuación de dicho dispositivo; y la fig. 6 la vista de lado de un segundo ejemplo de actuación del dispositivo de mando y de variación de la velocidad de los caballos.

La serie de los contactos eléctricos (fig 1 y 2) está dispuesta sobre la circunferencia de una caja circular en forma de taza 1, la cual lleva al centro un eje vertical mandado de un motor y un casco 3, solidario a dicho eje, sobre el cual están fijados unos pernos 4. Alrededor de la taza están montados unos contactos 5, en número igual a los caballos que tienen que ser mandados. (Para simplificar en el dibujo, está indicado un solo contacto 5, correspondiente a un caballo). Dichos contactos 5 pueden tomar de golpe las dos posiciones de cerrado o abierto por efecto de un empuje ejercitado en correspondencia de dos distintas palancas 6, 7 que forman cuerpo de los mismos contactos. Una o más esferas 8 movidas en el interior de la taza 1, dada la forma de la taza, tienden a ir hacia el centro, de modo que, cuando el aparato funciona y el disco con los pernos está en rotación, estas esferas 8 reciben de los mismos pernos 4 empujese en dirección, del todo fortuita, que las obliga a llevarse con una cierta velocidad alrededor, donde pueden ejercer un empuje o sobre las palancas de cierre 7, o sobre las de apertura 6, de los contactos. El funcionamiento del artificio está puesto en claro por la fig. 1, donde 9-10 son los cabos del circuito, 11, 6 y 7 contactos metálicos, 12 aislador.

El dispositivo de mando y variación de velocidad de los caballos, esquematicamente indicado en fig. 3, está consti-



tuido por un eje principal 13 mandado por medio de tornillo eterno 14, del mismo motor que provee a accionar el dispositivo de los contactos 5, y sobre el cual están montados unos

5. discos 15, solidarios a dicho eje, en número igual al de los baballos que hay que mover. En frente de cada disco, a breve distancia de él y con eje paralelo al principal está montado otro disco 16, igual al precedente, con eje propio 17 y libre de rodaje, independiente de los otros. El movimiento lo tras-

10. miten los discos principales 15 a cada uno de los correspondientes 16 mediante dos rulos 18 fijos sobre un árbol 19 perpendicular a los dos ejes precedentes y que yace sobre el mismo plano. El complejo de los dos rulos y del respectivo árbol está montado sobre un soporte que permite a los rulos mantener

15. el contacto con la superficie de los dos discos, y al árbol de moverse en sentido de su eje. Tal alejamiento del eje, del árbol 19 y de los rulos dá lugar a una transmisión diferencial de movimiento entre disco y disco, de manera que el mandado podrá tomar una velocidad mayor, o igual, o menor del disco

20. principal según la posición del eje, que se limita en su desviación de dos paradas 20. Tal desviación del eje de los rulos se obtiene electromagnéticamente mediante un selenoide del tipo chupante que actúa directamente y sobre una parte magnética solidaria del eje (fig. 5); ó bien, siempre electromagnéticamente,

25. inclinando el eje de los rulos en un sentido o en el otro respecto al plano que pasa por el eje principal 13 y por los ejes secundarios 17 (fig. 4). En este segundo caso, la misma rotación del disco principal respecto a la del rulo que sobre él se apoya, crea un compuesto de empuje que desvía del eje, el eje de los rulos. Un muelle de llamada, antagonista a la acción del electromagnético, tanto en un caso como en el otro, reconduce el eje de los rulos a la otra

30. posición. Sobre el eje secundario 17, o a través de una transmi-



5... sión sobre otro eje por él mandado en forma de obtener una velocidad diferente, está montada una polea 21, la cual corresponde a una distancia igual a la carrera que hará el caballo, otra igual 22. Sobre las dos poleas está envuelto un hilo, puesto en tensión por un muelle 23, y sobre el hilo está asegurado el caballo 24. La velocidad de los caballos que, faltando la acción de los electromagnetos es casi igual para todos, variará para aquel caballo o para aquellos caballos cuyo dispositivo de movimiento es excitado por el electromagneto por el cierre ocasional de uno de los contactos 5, del que se ha hablado antes.

10... El movimiento de los caballos, que en tal forma es de caracter continuo, se puede obtener a su vez en caracter discontinuo, (fig. 6), mandando de golpe la polea 25, con eje-separado propio, y sobre la que está envuelto el hilo que lleva el caballo, mediante disco denteado 26, con electromagneto 27, y diente de parada 28.

15... En este caso (fig. 6), a cada impulso de corriente obtenido por el cierre del contacto, el avance del caballo corresponderá al avance de un diente del disco 26, por medio del muelle 29, atraído por el electromagneto.

20... Se comprende que en la realización práctica de la presente invención, se podrán dar a los dispositivos y artificios de dicha invención disposiciones y conformaciones diferentes de las indicadas en el dibujo anejo, quedando siempre dentro del ámbito de la presente invención.

#### NOTA

25... En resumen; la patente recaerá sobre las siguientes reivindicaciones:

30...



12.- Dispositivo juego de la carrera de caballos que funciona eléctricamente, caracterizado por un artificio de forma de taza que lleva en la circunferencia una serie de contactos eléctricos, cada uno correspondiente a un caballo de la carrera, y que tiene en el centro un disco provisto de pernos, mientras una o mas esferas colocadas en la taza están empujadas por los pernos, durante la rotación del disco, contra los contactos eléctricos en forma de cerrarlos o de abrirlos fortuitamente; y de un dispositivo de movimiento de los caballos constituidos por una transmisión que imprime una velocidad de carrera igual para cada caballo, unida a una segunda transmisión diferencial con funcionamiento electromagnético y mandada por los contactos del artificio de forma de taza, la cual varia la velocidad de uno o más caballos según se hagan actuar por las esferas los respectivos contactos de dicho artificio de forma de taza, cuyo dispositivo de movimiento de los caballos está constituido tambien por una sola transmisión que funciona electromagnéticamente y mandada por los contactos del artificio de forma de taza, la cual, en este segundo caso imprime al caballo, o a los caballos, un avance solo cuando se hecen actuar por las esferas los respectivos contactos eléctricos del artificio de forma de taza.

23.- Dispositivo juego de la carrera de caballos que funciona eléctricamente, según la reivindicación 12, caracterizado por un dispositivo de movimiento de los caballos, con eje principal sobre el cual están colocados una serie de discos, cada uno correspondiente a un caballo de la carrera, y con una segunda serie de discos correspondientes cada uno sobre eje propio y con la polea de movimiento del hilo sobre el



5.- cual se ataca un caballo, mientras entre cada disco de la primera serie, y el correspondiente disco de la segunda serie, está colocado un eje desviable electromagnéticamente y en sentido de su eje en el plano de los ejes de los dos discos con mando del respectivo contacto del artificio de forma de taza, llevando fijos dos rulos, los cuales están siempre a contacto con los dos discos, e imprimen una velocidad de rotación, al disco de la segunda serie, que lleva fija la polea de movimiento del caballo, variable dicha 10.- velocidad, según el desviamiento en sentido de su eje.

25.- 3a.- Dispositivo juego de la carrera de zaballos que funciona eléctricamente, según la reivindicación 2a, caracterizado por que cada eje que llevan los dos rulos, al contacto con el respectivo disco de la primera serie y el de la segunda serie, ejecuta electromagnéticamente solo desviamientos de inclinación, en uno o en otro sentido respecto al plano de los ejes de los discos, y al mando del respectivo contacto del artificio de forma de taza, de modo que los dos rulos imprimen una velocidad de rotación al 20.- disco de la segunda serie, variable según la inclinación de su eje.

30.- 4a.- Dispositivo juego de la carrera de caballo que funciona eléctricamente, según la reivindicación 1a, caracterizado por el dispositivo de movimiento de los caballos, en el cual el hilo que lleva y hace avanzar cada caballo se desliza por una polea que tiene eje propio, y solidario con un disco denteado, cuyo disco, por medio de un muelle accionado electromagnéticamente y mandado por el respectivo contacto del artificio de forma de taza, ejecuta una rotación parcial correspondiente a la anchura de uno de sus dientes, cada vez que se cierra el correspondiente contacto del artificio de

-7- 1 83197

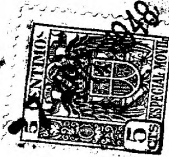

de forma de taza.

5a.- DISPOSITIVO JUEGO DE LA CARRERA DE CABALLOS QUE  
FUNCIONA ELECTRICAMENTE.

Según se describe en la presente memoria que con-  
ta de siete hojas escritas a maquina por una sola cara y  
dibujos.

Madrid a 7 de abril de 1948

P.P. *y taza*

183197

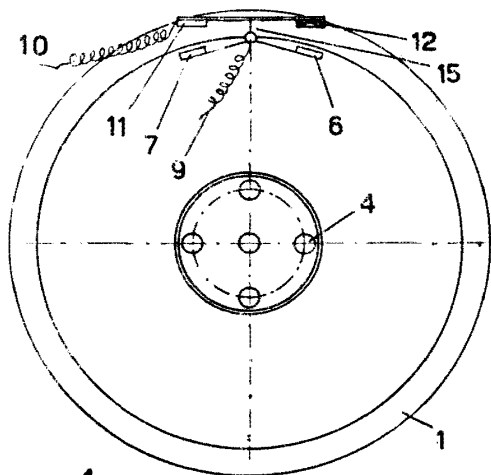

FIG. 1

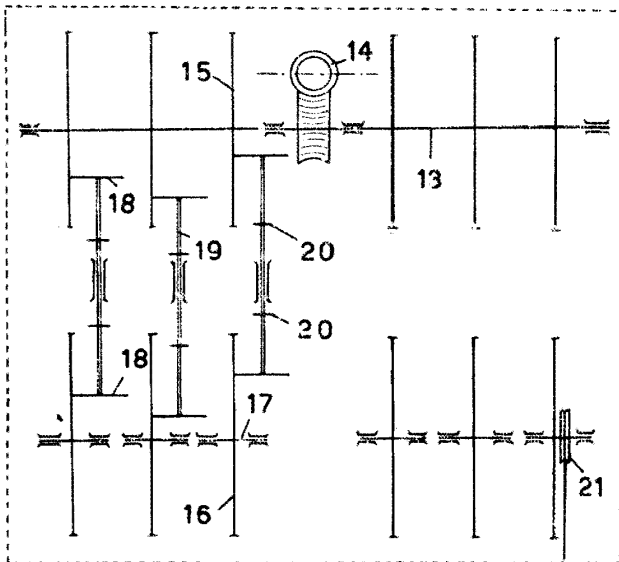

FIG. 3

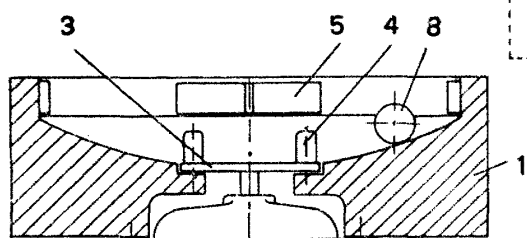

FIG. 2

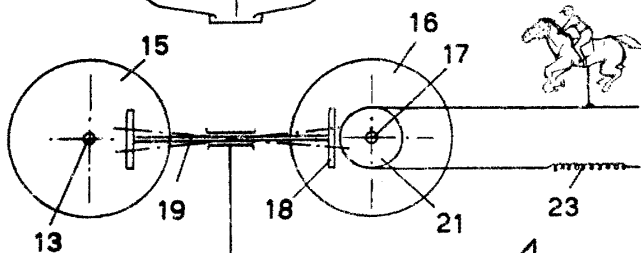

FIG. 4



FIG. 5

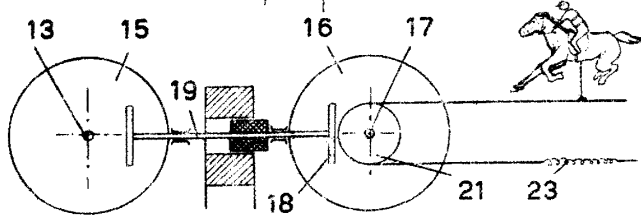
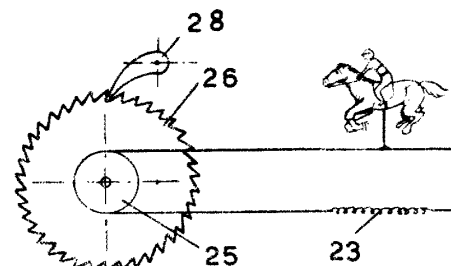
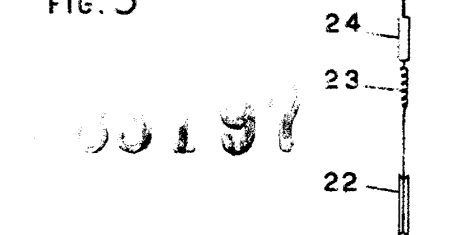

FIG. 6



*W. H. Hayes*