

183192

27 ABR



P A T E N T E  
D E  
I N V E N C I O N

183192

por "UNA MAQUINA LAVADORA DE AMPOLLAS UTILIZABLES EN LA FABRICACION DE BOMBILLAS DE INCANDESCENCIA, PEQUEÑOS FRASCOS O SIMILARES", a favor de D. Santiago Pey Gisbert, de nacionalidad española, domiciliado en Barcelona, calle de Alcolea, nº 95.

- . -

MEMORIA DESCRIPTIVA

La presente invención se refiere a una máquina lavadora de ampollas utilizables en la fabricación de bombillas de incandescencia, pequeños frascos o similares.

5. Se caracteriza la máquina, por estar constituida mediante una mesa-soporte de ampollas, en la cual, cada una de éstas, se halla montada en un receptáculo individual colector del líquido limpiador, que entra en el interior de cada ampolla y queda en el mismo momento recuperado para seguir el ciclo lavador. La mencionada mesa es giratoria alrededor de un eje central, lo cual permite que cada pie de receptáculo individual vaya pasando sobre las ventanas de un distribuidor, por medio de las que se realizan las fases del lavado.
- 10.

Estas fases son:

15. a).- Limpieza con ácido nítrico o similar, con recuperación del mismo; y

183192 7 AB



b).- Lavado con agua corriente a continuación, la cual se elimina por circulación, o por envío al sumidero.

5. Para facilitar la explicación, se acompaña a la presente memoria una lámina de dibujos, en la cual se ha representado un caso de ejecución, que se cita solamente a título de ejemplo.

En el dibujo:

10. las figuras 1ª y 2ª muestran, en alzado y sección diametral, uno de los receptáculos soporte de ampolla individual, en las dos fases del lavado con ácido nítrico;

la figura 3ª muestra, en planta, el distribuidor (I), y el plato porta-soportes individuales, visto en (II) por su parte superior, y

15. la figura 4ª indica, en vista perspectiva, el conjunto de la máquina.

20. Consiste la máquina en un plato o mesa -1-, giratorio sobre su eje por la acción del motor eléctrico -2-, o por otro medio; en esta mesa se hallan dispuestos una serie de receptáculos-soporte -2-, para cada ampolla A, los cuales están formados por una cazoleta -4- colectora, que presenta en su centro el tubo -5-, para sostén y entrada del líquido lavador, y dos o más conductos -6-, para salida del líquido citado.

25. Las entradas respectivas de los tubos -5- y -6-, se hallan controladas en el momento oportuno por el distribuidor -7-, que es una placa situada contra el reverso de la mesa, y dotada de ventanas -8-, para entrada del producto lavador, por ejemplo el ácido nítrico, y -9-, para salida del ácido recuperado, siendo la ventana -8- de anchura tal, que cuando queda frente al conducto -5- (figura 1ª), solamente permite

30.

183192

- 7 AB



la comunicación por éste, quedando en cambio tapados por el distribuidor los conductos -6-.

5. Cuando estos conductos -6- desaguan el ácido nítrico (figura 2ª), está el conjunto de conductos -5- y -6- en comunicación con una bandeja adecuada -10-, cuya anchura es tal, que abarca la separación de los conductos -6- del soporte receptáculo.

10. El número de estos soportes receptáculo puede ser muy variado, dependiendo del volumen de las ampollas. Pueden ser dispuestos según una circunferencia (figura 3ª), en cuyo caso el distribuidor tendrá las ventanas indicadas en (I), análogamente según la misma circunferencia. Pueden aquellos ser también dispuestos según circunferencias concéntricas, como se indica en la vista de la figura 4ª, en cuyo caso el distribuidor tendrá las ventanas en consonancia con esta disposición.

15. En el distribuidor existen las ventanas para el agua, indicadas en -11-, para entrada en manera análoga a la ventana -8-, y una ventana de salida de agua -12-, que la envía al sumidero, o a un recipiente de recuperación, aunque este detalle carece ya de interés para la máquina.

20. El ácido nítrico es impulsado por la bomba -13-, situada bajo la máquina, cuya bomba toma este ácido de un recipiente que está en el pie de la misma, al cual va el conducto de recuperación que tiene la bandeja -10- antes citada.

25. Toda la parte lateral de la máquina en el contorno de la mesa, está resguardada por el tabique cilíndrico -14-, el cual deja abierto un sector de trabajo B-B, para la manipulación y recambio de ampollas.

30. Sobre la pantalla -14- se halla la cubrición -15-, la cual es móvil, merced al sistema de tuerca y husillo -16-,

183192



por lo que esta cubrición puede situarse a mayor o menor altura sobre el plato de la mesa, a fin de impedir que las ampollas sean levantadas por el impulso de la entrada del ácido o del agua. Para este fin, va debidamente forrada con goma o material blando similar.

5.

El invento, dentro de su esencialidad, puede ser llevado a la práctica en otras variaciones, a las cuales alcanzará igualmente la protección que se recaba. Podrá, pues, ser construido en cualquier forma y tamaño, utilizando para su fabricación los materiales más convenientes: por quedar todo éllo comprendido dentro del espíritu de las reivindicaciones.

10.

N O T A

Hecha la descripción del presente invento, se declara como nuevas y de propia invención, las siguientes reivindicaciones:

15.

1ª.- Una máquina lavadora de ampollas utilizables en la fabricación de bombillas de incandescencia, pequeños frascos o similares, caracterizada esencialmente por estar constituida por una mesa giratoria, dotada de una serie de soportes individuales, provistos de receptáculo colector, cuyos soportes se disponen circunferencialmente en una o varias hileras, llegando a cada soporte el líquido lavador, sea ésta ácido u otro, recuperándose en cada receptáculo individual, por la intervención de un disco distribuidor, situado bajo la citada mesa y en contacto con élla.

20.

25.

2ª.- Una máquina según la anterior reivindicación, en la cual, cada soporte receptáculo consta de un núcleo central,

183192



perforado axialmente, prolongado para servir de sostén a la ampolla o frasco, de cuyo núcleo arranca una cazoleta colectora, que tiene en su base dos o más conductos de salida, relativamente separados del conducto central de entrada.

5. 3ª.- Una máquina según las reivindicaciones anteriores, en la que, el distribuidor es un disco fijo, dotado de ventanas alargadas, según arcos de circunferencia, coincidentes con la situación de los orificios de cada soporte individual, en tal forma que, cada ventana, abarque a un citado número de éstos.

10. 4ª.- Una máquina según las precedentes reivindicaciones, en la cual, las ventanas de entrada que están practicadas en el distribuidor, solo abarcan la situación de los conductos centrales de entrada de cada soporte, quedando cerrados (en este momento de la entrada), los conductos de salida.

15. 5ª.- Una máquina según las reivindicaciones precedentes, en la cual, la longitud de las ventanas de entrada del distribuidor, es menor que la de la salida.

20. 6ª.- Una máquina según las reivindicaciones que anteceden, en la que, para la recuperación de líquidos de lavado (ácido u otro), existen, bajo las ventanas de salida del distribuidor, bandejas o navetas de material inatacable, comunicantes con el tanque de dicho líquido, cuyo tanque está, preferentemente, dispuesto dentro de la columna de la máquina.

25. 7ª.- Una máquina según las antecedentes reivindicaciones, en la cual, la circulación del líquido de lavado se verifica mediante bomba, situada preferentemente, en disposición lateral al pie de la máquina, tomando dicha bomba el líquido directamente del tanque indicado en la rei-

30.

183192

F 7 ABS



vindicación 6ª.

5. 8ª.- Una máquina según las reivindicaciones que preceden, en la que, el movimiento circular de la mesa se obtiene, preferentemente, por un electro-motor, acoplado por transmisión al eje central de la misma.

10. 9ª.- Una máquina según las reivindicaciones precedentes, en la que, la parte lateral de la mesa de trabajo está protegida por una pantalla cilíndrica, que deja abierto solamente un sector, el indispensable para las manipulaciones.

15. 10ª.- Una máquina según las reivindicaciones anteriores, en la que, sobre la pantalla protectora indicada en la reivindicación 9ª, va colocada una tapa, susceptible de trasladarse axialmente en aproximación o alejamiento respecto de la mesa, estando esta tapa forrada de material blando, como goma o similar.

20. 11ª.- Una máquina según la reivindicación 10ª, en la que, la tapa móvil está unida a un husillo, susceptible de traslación, merced a una tuerca con volante, situada en la parte alta de la máquina

12ª.- Una máquina lavadora de ampollas utilizables en la fabricación de bombillas de incandescencia.

25. Según se describe y reivindica en la presente memoria descriptiva, que consta de seis hojas, foliadas y escritas a máquina por una sola cara, acompañadas de una lámina de dibujos.

Madrid, a 7 de abril de 1948.

SANTIAGO PEY GISBERT.

p. a. JAIME IVERN

D. E.

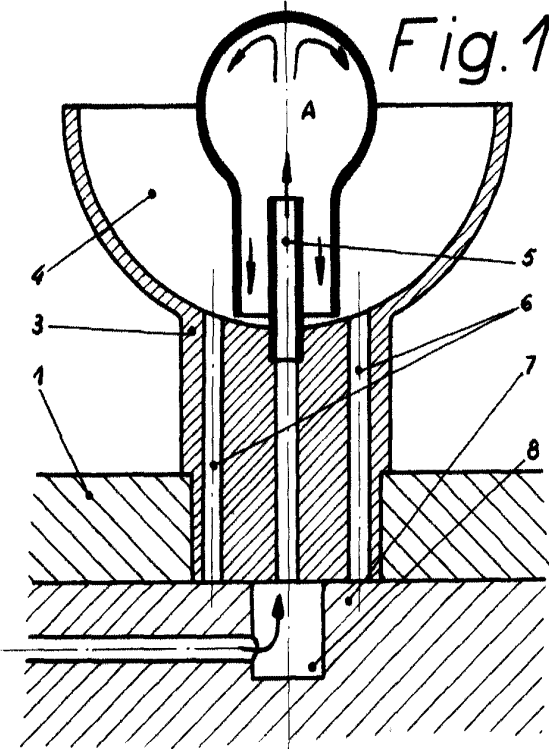

Fig. 1

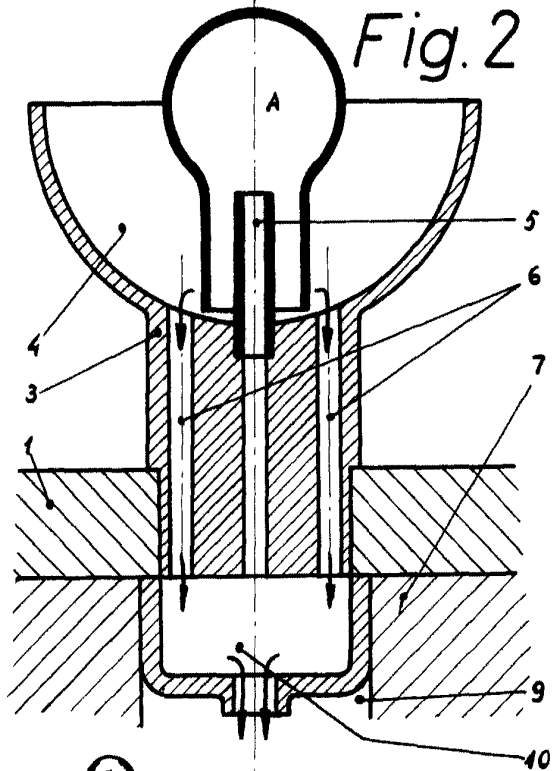

Fig. 2

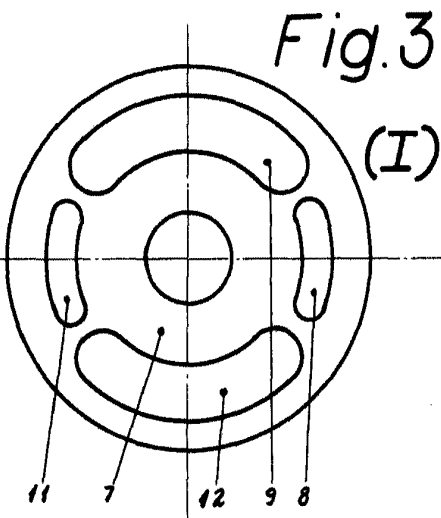
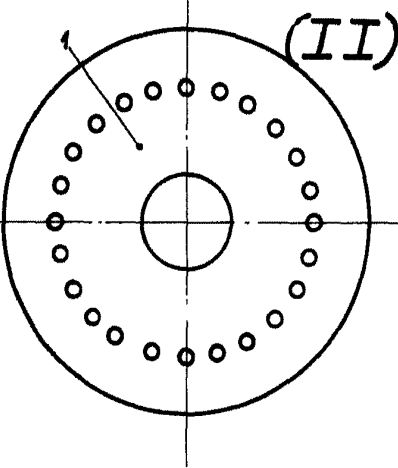

Fig. 3

(I)



(II)

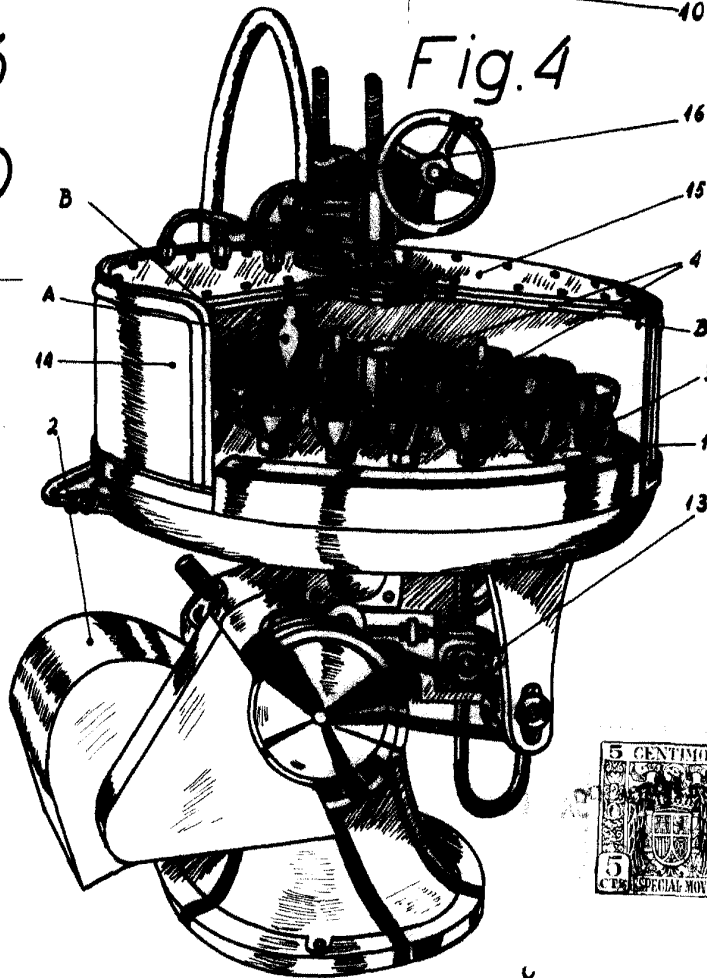

Fig. 4



Madrid, Abril 1948

Jaime Isern

p.p.

*[Handwritten signature]*