

27-6-74

183165

10 AGO



P.- 51.206

183165

Envase para sombra de  
parpados...

A 47 K

Memoria descriptiva

para solicitar MODELO DE UTILIDAD

por 20 años

a nombre de POND'S ESPAÑOLA, S.A.

entidad española

con domicilio en Arapiles, 13, Madrid

por: "UNA CAJA PARA PRODUCTOS COSMETICOS"

(Clase Internacional B65d, A45d)

1.8.72.

- 1 -

24-6-74

183165



5 El presente invento se refiere a una caja para productos cosméticos que tiene dos alojamientos para recibir otros tantos de tales productos, teniendo dicha caja una tapa transparente que permite apreciar previamente el color y la cantidad de dichos productos contenidos en la misma sin necesidad de abrirla.

10 La caja tiene un cuerpo de contorno aproximadamente cilíndrico, dentro del cual se disponen dos alojamientos circulares para los citados productos cosméticos, cerrándose simultáneamente ambos alojamientos mediante la citada tapa transparente común, cuyo borde se aplica por presión en un rebaje periférico de la parte superior de la caja.

15 En lo que sigue se describirá con mayor detalle el objeto de la presente solicitud haciendo referencia a los dibujos que se acompañan, en los cuales:

La figura 1 es una vista en planta de la caja que constituye el objeto del presente invento;

20 La figura 2 es una vista en sección longitudinal de la caja de la figura 1; y

La figura 3 es una vista en sección transversal de la caja de la figura 1.

25 El cuerpo de la caja propiamente dicho es de altura relativamente pequeña y consta de una placa 1 aproximadamente elíptica, en la que se han practicado dos aloja-

33674

4801

10 190072



mientos circulares 2 para los productos cosméticos, teniendo además el cuerpo 1 de la caja una extensión periférica hacia abajo 3, integral con aquel y que forma un reborde de base o soporte de la caja.

5 En el ejemplo de realización mostrado en los dibujos, el borde superior de los alojamientos 2 tiene un chaflán periférico para facilitar el acceso al fondo de los mismos.

10 La parte superior del cuerpo 1 de la caja lleva también dos orejetas 4, paralelas y verticales, dispuestas a un lado de la misma y a uno y otro lado del eje de simetría transversal, entre cuyas orejetas, se encaja el mango de un elemento aplicador 5 que se dispone transversalmente entre los dos alojamientos 2.

15 La caja posee una tapa transparente 6 abombada, cuyo borde se encaja a presión en un rebaje periférico correspondiente del cuerpo 1 de la caja.

#### REIVINDICACIONES

20 Los puntos que como característica de novedad se presentan en España, para que sean objeto de la presente solicitud de Modelo de Utilidad, por VEINTE años, son los siguientes:

25 1.- Una caja para productos cosméticos, constituida por una parte de base y una tapa que encaja perifericamente

1.8.72.



5 te en la misma, caracterizada porque la parte de base o cuerpo de la caja está constituida por una placa de poca altura, de contorno aproximadamente elíptico, en cuya parte superior tiene dos rebajes circulares que sirven de alojamiento a los correspondientes productos cosméticos y cuya parte periférica inferior se extiende hacia abajo formando un reborde vertical de soporte relativamente alto.

10 2.- Una caja según la reivindicación 1, caracterizada porque la parte superior del cuerpo de la caja lleva lateralmente dos orejetas paralelas verticales, situadas simétricamente a uno y otro lado del eje de simetría transversal de la caja, entre cuyas orejetas se encaja y sujeta el mango de un elemento aplicador que se dispone transversalmente a la caja entre los dos alojamientos de la misma.

15 3.- Una caja según la reivindicación 1, caracterizada porque la tapa, que se aplica periféricamente a presión en un rebaje del borde del cuerpo de la caja, es transparente y de forma abombada, permitiendo apreciar el color de los productos cosméticos contenidos en la caja sin necesidad de abrirla.

20 4.- Una caja para productos cosméticos.  
Tal y como se ha descrito en la Memoria que antecede, representado en los dibujos que se acompañan y para los fines que se han especificado.

25

2.8.72.

21-6-74

183165

10 AGO



Esta Memoria consta de cinco hojas escritas a  
máquina por una sola cara.

Madrid, 10 AGO. 1972

P.A.

Alberto de Elizaburu

Por Poder

MJP/..

2.8.72

183165

10 AG

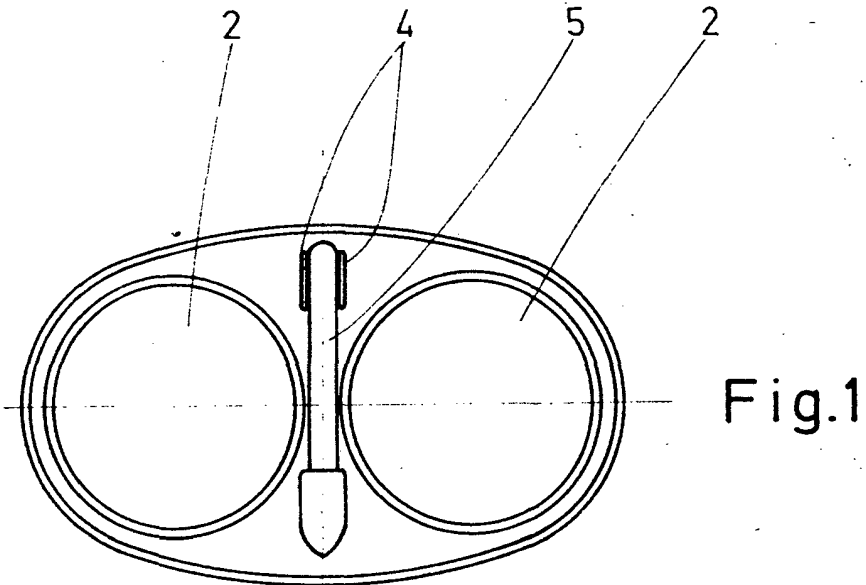

Fig.1

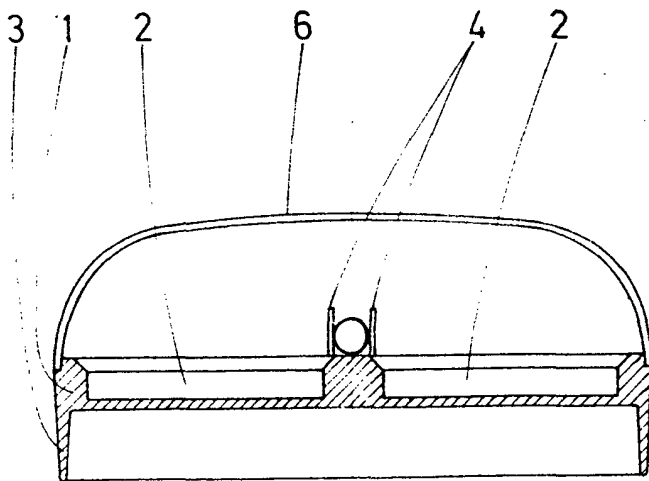

Fig.2

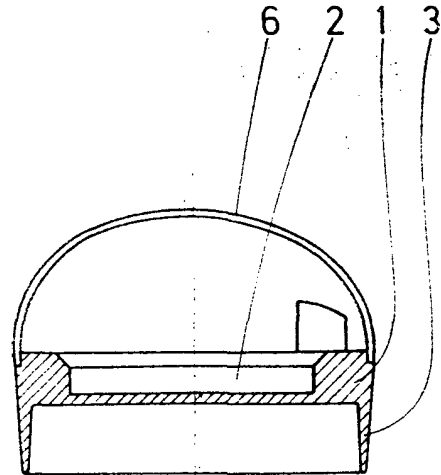

Fig.3

Alberto de Elizaburu  
Por Poderes