

11674

183163

10 AGO



P.- 51.204

Caja con tubo plástico
y cepillo aplicador para
pestañas

A 47 K

Memoria descriptiva

183163

para solicitar MODELO DE UTILIDAD

por 20 años

a nombre de POND'S ESPAÑA, S.A.

entidad española

con domicilio en Arapiles, 13, Madrid.

por: "CAJA PARA TUBO DE PRODUCTO COSMETICO DE PESTAÑAS Y
CEPILLO APLICADOR"

(Clase Internacional A45c, A45d)

2.8.72.

- 1 -



1001000

10 AGO.



El presente invento se refiere a una caja con un conjunto de tubito de producto cosmético para pestañas y cepillo aplicador del mismo que se colocan en alojamientos adecuados de la caja de manera segura, constituyendo un conjunto de fácil manejo.

La caja es de forma cilíndrica alargada horizontalmente y de extremos redondeados, teniendo en su parte inferior una parte plana longitudinal con un reborde periférico de apoyo.

En el interior de dicha caja, en la parte de base de la misma y encajado entre sus paredes laterales, está dispuesto un cuerpo de menor longitud que la caja y situado en la parte intermedia de la misma, que posee superiormente los alojamientos correspondientes para el tubo de productos cosmético y el cepillo de aplicación del mismo.

A continuación se describirá con mayor detalle el objeto de la presente solicitud haciendo referencia a los dibujos adjuntos, en los cuales:

La figura 1 es una vista desde arriba de la caja con la tapa abierta y mostrando la colocación del tubo y el cepillo dentro de ella;

La figura 2 es una vista lateral mostrando el interior de la caja;

La figura 3 es una vista en sección transversal

2.8.72.

183153

183153

10 AGO



de la caja; y

La figura 4 es una vista de la caja por abajo.

5 Como se puede apreciar en las figuras, la caja está constituida por dos partes semicilíndricas 1 y 2, de extremos redondeados unidas mediante una articulación 3 adecuada, las cuales se sujetan en el estado cerrado de las mismas mediante un cierre 4 apropiado.

10 Como se aprecia mejor en las figuras 2 y 3, la parte de apoyo de la caja está constituida por una base plana 5 con un reborde periférico 6, que es el que constituye la línea de apoyo real de la caja.

15 Dentro de la parte inferior de la caja hay un cuerpo 7, cuya superficie lateral se adapta a la superficie interna de aquella para quedar encajado en la misma de manera fija. Dicho cuerpo es mucho más corto que la caja y está situado en la parte media de la misma.

20 En la parte superior plana del cuerpo 7 se han practicado unos rebajes longitudinales, de los cuales uno, señalado con la referencia 8 en la figura 3, es una ranura de sección rectangular y está ligeramente inclinada con respecto al eje geométrico longitudinal de la caja, suviendo dicho rebaje o ranura 8 para recibir de manera ajustada el mango de un cepillo aplicador 9. El otro rebaje 10 es sensiblemente semicilíndrico, adaptándose a la superficie lateral de un tubo 11 del producto cosmético que se aloja-

2.8.72.

74

185133

10 AGO.

rá en el mismo, quedando el cepillo y el tubo según se re-
presenta en las figuras 1 y 2.



REIVINDICACIONES

5

10

15

20

Los puntos que como característica de novedad se
presentan en España, para que sean objeto de la presente
solicitud de Modelo de Utilidad, por VEINTE años, son los
siguientes:

1.- Caja para tubo de producto cosmético de pes-
tañas y cepillo aplicador, caracterizada porque está cons-
tituida por dos partes semicilíndricas de extremos redon-
deados, que forman la caja propiamente dicha y la tapa pa-
ra la misma teniendo la parte inferior o caja propiamente
dicha una parte plana de base con un reborde periférico de
apoyo, y estando encajado en la parte media de la misma un
cuerpo de superficie lateral complementaria a la superfi-
cie interna de dicha parte de base y más corto que ésta,
teniendo dicho cuerpo en su superficie superior plana una
ranura longitudinal de sección transversal rectangular pa-
ra alojar el mango del cepillo, y un rebajo aproximadamen-
te semicilíndrico, también longitudinal, para alojar el tu-
bo del producto cosmético.

2.- Caja para tubo de producto cosmético de pes-

2.8.72.

185105

185105

10 AGO



tañas y cepillo aplicador.

Tal y como se ha descrito en la Memoria que antecede, representado en los dibujos que se acompañan y con los fines que se han especificado.

5

Esta Memoria consta de cinco hojas escritas a máquina por una sola cara.

Madrid,

10 AGO. 1972

P.A.

Alberto de Eizaburu
Por Poder.

MJP/-
2.8.72.

10 AGO



Fig.1

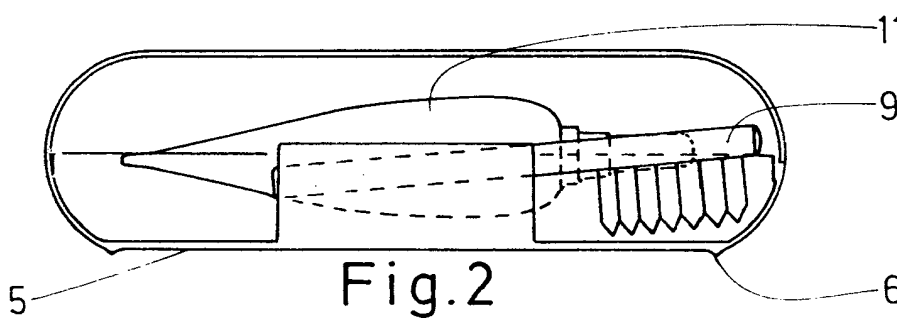
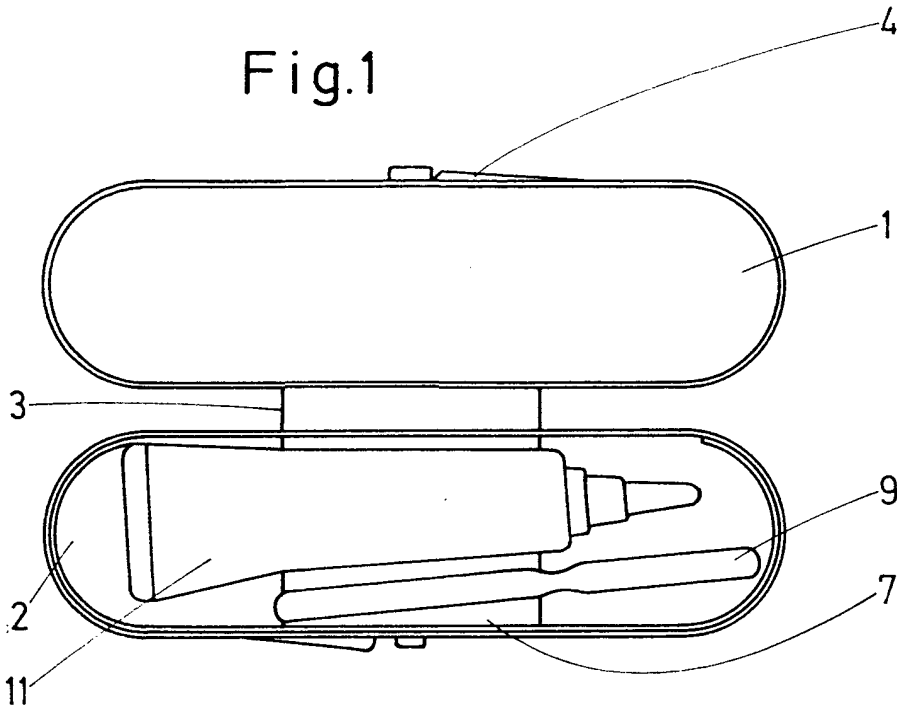

Fig.2

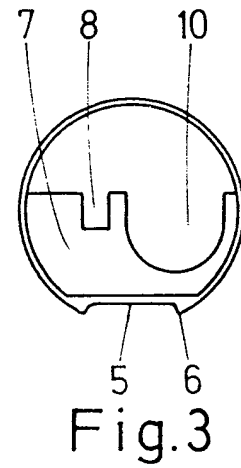

Fig.3

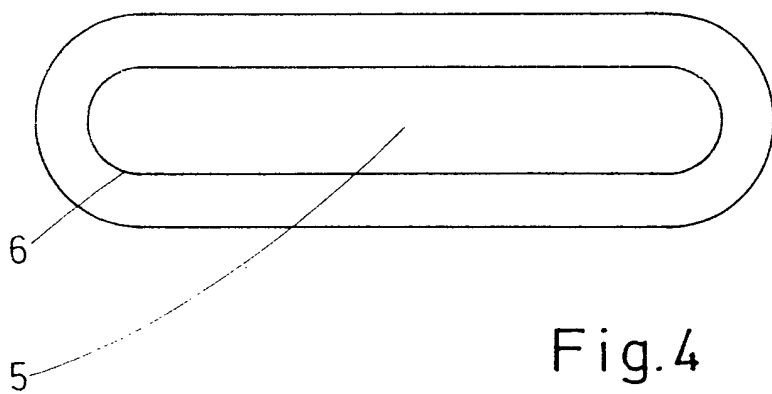

Fig.4

Handwritten signature and text:
M. J. ...
P. ...
A large, stylized signature is written across the bottom right of the page, with some illegible text above it.