

21074

183747



A 47C

EXPEDIENTE: MODELO DE UTILIDAD

Titular: SCHUBERTH, S.A.

Nacionalidad: Española

Domicilio: BENISA (Alicante), Plá de Carrals, s/n

Objeto: "NUEVO ASIENTO PARA CUARTOS DE BAÑO"

Prioridad:



### MEMORIA DESCRIPTIVA

5 En el cuerpo de la presente Memoria Descriptiva y con la ayuda del plano adjunto, van a quedar expuestas las características que ofrece un nuevo asiento para cuartos de baño, que reúne en sí las condiciones de utilidad y novedad que exige la vigente Ley de Propiedad Industrial, para dispensar a sus titulares el privilegio de su exclusiva explotación industrial y comercial.

10 Hasta la fecha, los asientos para cuartos de baño, estaban constituidos por simples banquetas, de sencilla hechura, con su asiento y cuatro pies, asiento aquel que era objeto, en algunos casos, de forrado mediante una funda. Este asiento, forzoso es reconocerlo, dentro de su

15

utilidad, constituía una incomodidad, por la dureza del mismo, y ello más apreciable en momentos en que el cuerpo desnudo resultaba más sensible a la rigidez de los tableros.

20

En el nuevo asiento, no sólo se ha obviado este importante inconveniente, dotándolo de un muelle asiento, sino que además, lo ha convertido en un útil depósito donde colocar los adminículos personales o de uso en el baño, tal como gorro para la cabeza, toalla, etc.etc., estando recubierto de fundas de tejido de rizo, que además de proporcionarle una mayor confortabilidad, son fácilmente quitables para su limpieza.

25

Para facilitar la comprensión de las características de este nuevo asiento, hemos considerado oportuno acompañar una lámina de gráficos, en la que se recoge un caso práctico de realización, con la natural salvedad de que estos dibujos se aportan a título de ejemplo y por ello deberán ser considerados en su más amplio sentido y sin caracter limitativo alguno.

30

La figura 1ª muestra al asiento, con su tapa abierta, visto en perspectiva, siendo la figura 2ª una vista en alzado, con la tapa-asiento abatida, y en sección parcial, para mostrar su estructura.

35

40

Refiriéndonos a las precitadas figuras, vemos que el asiento está constituido por un cuerpo rígido cilíndrico -1-, constituido o no por dos láminas concéntricas, y que en la parte superior y rebasando apenas su grosor, ofrece un círculo rígido -2- solidario de aquel, especialmente previsto para permitir la colocación de la bisagra -3- en la que se articula el asiento-tapa, que está in-



- 3 -

45

tegrado por un disco rígido -4-, con un mullido en forma de casquete esférico, que designamos con -5-. Tanto el cuerpo cilíndrico o alojamiento -1- como el asiento-tapa, están recubiertos por un plástico impermeable -6-, fácilmente lavable, ofreciendo en la parte inferior los pies o puntos de apoyo -7-.

50

Tanto el cuerpo cilíndrico -1-, como el asiento-tapa, están a su vez recubiertos por sendas fundas de tejido de rizo o de otra naturaleza, a las que designamos con -8- y -9-, aquella adaptada a la forma cilíndrica del cuerpo -1-, con rebatido superior -10-, recogido mediante una cinta, rebatido que está interrumpido por una entalla rectangular, que salva la posición de la bisagra y en cuya entalla están los cabos de la cinta -11- para su tensado. También la funda -9-, se adapta al asiento-tapa, con la misma forma de casquete esférico y con su cinta de recogida -12-.

55

60

Estas dos fundas son fácilmente retirables para su lavado, cuando ello se precise, y su colocación no ofrece ninguna dificultad. La cubierta -6- de plástico impermeable no sólo permite el continuado uso del asiento mientras se han retirado las fundas de rizo, sino que cuando el usuario se sienta con el cuerpo mojado, la humedad o agua que empapa el tejido de rizo, no perjudica a la estructura del asiento, por impedirlo aquella.

65

70

Suficientemente descrita la estructura objeto de este nuevo Modelo, sólo nos resta manifestar que serán variables las circunstancias de materiales, tamaños, formas y calidad o naturaleza del material de las fundas



923147  
- 4 -

exteriores, siempre y cuando ello no afecte a su esencialidad, puesta de manifiesto en la siguiente

N O T A  
= = = =

75

Los puntos que se reivindican en el presente Modelo de Utilidad, son:

80

1º.- Nuevo asiento para cuartos de baño, que se caracteriza porque posee un cuerpo rígido de estructura tubular cilíndrica, con su base, dotada de unos pies, y cuyo cuerpo cilíndrico, ofrece en su parte superior un disco circular solidario de cierta anchura, forrado, y en el cual se sitúa la bisagra de articulación de la tapa-asiento, constituida por un disco rígido sobre el que se sitúa un mullido de esponja de forma de casquete esférico, estando recubierto tanto el cuerpo cilíndrico, exteriormente, como la tapa-asiento, por una lámina de plástico impermeable, disponiendo asimismo, ambas piezas vinculadas, de unas fundas de tejido de rizo, con vueltas, recogidas por medio de cintas pasadas, a cuyo efecto, en la vuelta de la funda externa del cuerpo cilíndrico, se ha dispuesto una entalla entrante que salva la bisagra, pudiendo disponer o no la tapa-asiento, de una cadenilla que limite el ángulo de su apertura. Y

85

90

95

2º.- "NUEVO ASIENTO PARA CUARTOS DE BAÑO", de conformidad en un todo en lo esencial y fines industriales a lo descrito en la presente Memoria Descriptiva y gráficamente representado en el adjunto plano para su mejor comprensión.

183147



- 5 -

Esta Memoria consta de CINCO hojas escritas o mecanografiadas por una sola cara a doble espacio en 98 líneas.

Valencia, 31 Julio 1972

Por autorización de la interesada.

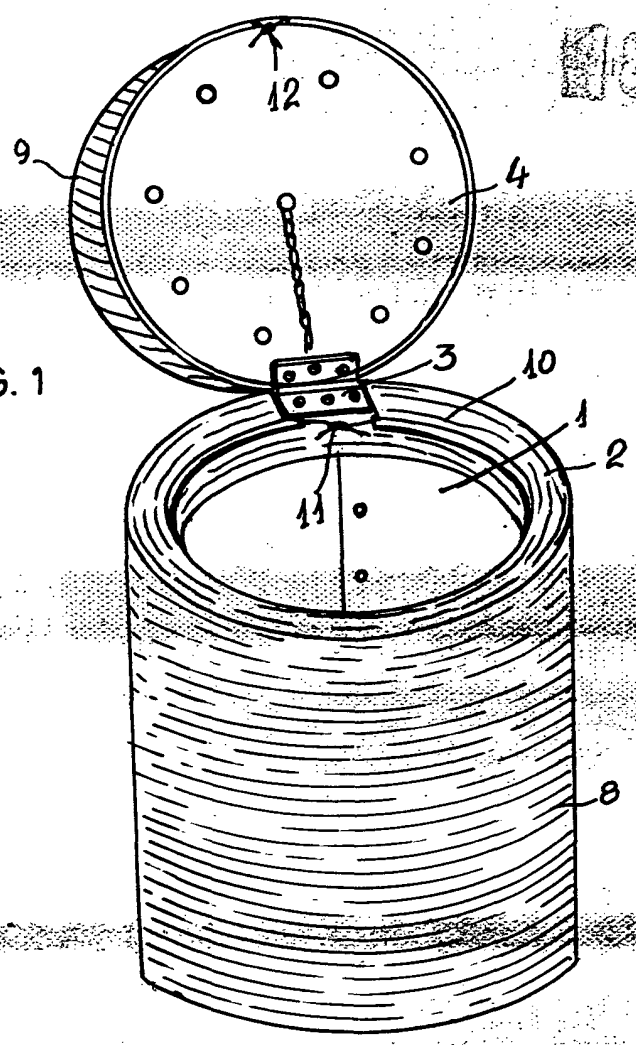
*Juan Lopez*

10371

10 AGO 1972

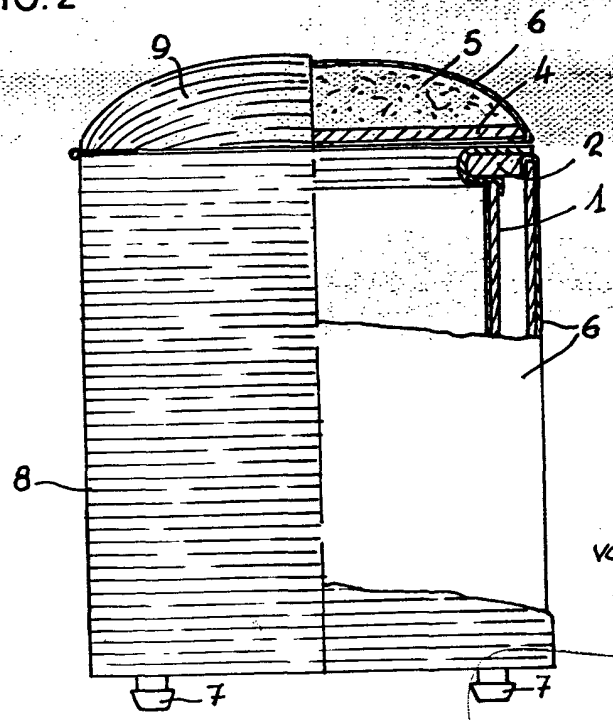


FIG. 1



BAD ORIGINAL

FIG. 2



escala variable  
valencia julio 1972  
p.a.

*Manu López*