

28 JUL 1972

183134

SECCION TECNICA
CLASIFICACION I. P. C
CLASE <u>A 63</u>
SUBCLASE <u>F</u>

MODELO DE UTILIDAD

por 20 años

por "UN JUEGO DE HABILIDAD", a favor de D. Bernardo GLATT Chanowska, de nacionalidad mejicana, domiciliado en NETANYA (Israel) - 23, Jabotinsky.

=====

MEMORIA DESCRIPTIVA

La presente memoria descriptiva y los dibujos complementarios adjuntos hacen referencia a un juego de habilidad, objeto de este Modelo de Utilidad, caracterizado por la simplicidad de su constitución, destinado especialmente al público infantil, al que habrá de proporcionar sin duda un ameno y divertido entretenimiento.

Este juego de habilidad está realizado en material laminar transparente, preferentemente plástico, determinando una caja abierta a la que se aplica, a modo de tapa, una lámina de cartoncillo o similar, ilustrada en colores vivos. Esta tapa define el fondo de la caja, en cuyo interior se encuentra una bolita muy ligera, capaz de moverse sobre el plano del fondo en todas direcciones, según las inclinaciones a que se someta la caja. La envolvente plástica dispone interiormente de una expansión, ob-



tenida en el propio moldeo de la pieza, configurada según una C, extendida hasta la proximidad del cartoncillo que cierra la caja, sin establecer contacto con el mismo.

El juego consiste en situar, tras los movimientos oportunos, la bolita precisamente en la expansión descrita anteriormente, lo cual resulta bastante entretenido, teniendo en cuenta la gran ligereza de la bolita.

La simplicidad constitutiva de este juego, hace que se pueda obtener a precios bajos, lo cual lo hace particularmente apto para su introducción en el mercado como artículo de reclamo publicitario, especialmente para la promoción de productos destinados al público infantil y juvenil.

El juego de habilidad, objeto del presente Modelo de Utilidad, está constituido por una caja abierta, cuyas paredes laterales, de escasa altura, se encuentran escalonadas en su tercio inferior, siendo el objeto de este escalón alojar, por su parte interna, una lámina de forma conjugada al perfil de la caja, retenida por cuatro pequeñas aletas que emergen inferiormente dirigiéndose hacia el interior de la caja, de manera que la lámina queda apoyada sobre las aletas.

Para facilitar la descripción se acompañan a la presente memoria unos dibujos explicativos, en los que se ha representado un caso práctico de realización de un juego de habilidad, según los principios de las reivindicaciones, con la particularidad de que las figuras diseñadas deberán ser observadas en sentido amplio y general, y sin carácter restrictivo alguno, dada su condición meramente informativa.



En los dibujos:

La figura 1 es una representación, vista en perspectiva, del juego de habilidad, objeto del presente Modelo de Utilidad.

5. La figura 2 es una representación, vista en planta desde la parte trasera, de este juego de habilidad, mostrando en detalle las cuatro aletas de apoyo de la lámina que cierra la caja.

10. La figura 3 es una representación frontal de este juego de habilidad, mostrando detalladamente su constitución.

15. Las figuras 4 y 5 son representaciones, vistas respectivamente en sección según los planos longitudinal y transversal indicados y en correspondencia con el dibujo anterior, de este juego de habilidad.

Al objeto de facilitar la localización de las distintas partes constitutivas en este juego de habilidad, se han situado números en las figuras, relacionados con las descripciones que se realizan a continuación.

20. Este juego de habilidad está integrado por una caja -1-, de base abierta y paredes laterales de escasa altura, dotadas de un escalón -2-, exterior.

25. El escalón -2-, determina un reborde periférico interior, destinado a alojar una lámina -3-, de perfil conjugado al definido por la abertura de la caja, dispuesta a modo de tapa, constituyendo al propio tiempo el fondo de la caja. La lámina -3-, queda retenida en su alojamiento mediante cuatro aletas -4-, emergentes y dirigidas hacia el interior, y situada entre el reborde interno de la caja -1- y las cuatro aletas -4-.
- 30.



La caja -1-, dispone interiormente de una expansión -5-, en forma de C, cuya abertura se encuentra enfrentada al eje longitudinal de simetría de la pieza, extendida hasta la proximidad de la lámina que define el fondo, sin que establezca contacto con ella.

En el interior de la caja -1-, se encuentra en cerrada una bolita -6-, realizada en material muy ligero, destinada a situarse, mediante movimientos convenientes, en la expansión -5-.

10. La lámina -3-, se encuentra ilustrada con dibujos coloreados y marcas publicitarias, así como textos alusivos a determinados productos.

Todo cuanto no afecte, altere, cambie o modifi que la esencia del juego descrito, será variable a los efectos del actual Modelo.

N O T A.

Se reivindica como objeto de este registro por Modelo de Utilidad:

1.- Un juego de habilidad, caracterizado por estar constituido por una caja, realizada en material laminar transparente, abierta en una de sus bases, cuyas paredes laterales, de escasa altura, presentan exteriormente un escalón determinativo de un reborde en la parte interior de la caja, prolongándose su periferia ortogonalmente al plano definido por el reborde, estando provista esta prolongación de aletas emergentes hacia el interior de la caja, paralelas al reborde, susceptibles de retener y alojar una lámina ilustrada, de forma conjugada al perfil determinado por la caja, dispuesta a modo de tapa, estando dotada internamente la caja de una expansión en forma



de C, extendida en altura hasta la proximidad de la lámina y enfrentada su parte abierta al eje longitudinal de simetría del conjunto y encontrándose dispuesta en el interior de la caja una bolita, capaz de moverse en

5. todas direcciones sobre el plano determinado por la lámina.

Sean cuales fueren las circunstancias que concurran en la esencialidad del Modelo de Utilidad, definido en la anterior reivindicación, cuyo objeto es:

10. 2.- "UN JUEGO DE HABILIDAD".

Consta la presente memoria de cinco hojas foliadas, mecanografiadas por una sola cara y de los dibujos unidos a la misma.

Barcelona, 28 JUL. 1972

15. P.A. de D. Bernardo GLATT Chanowska.

ALFONSO DURÁN
P. P.

DV/ef.

FIG.1

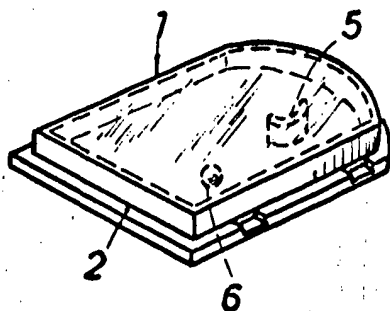

28



FIG.2

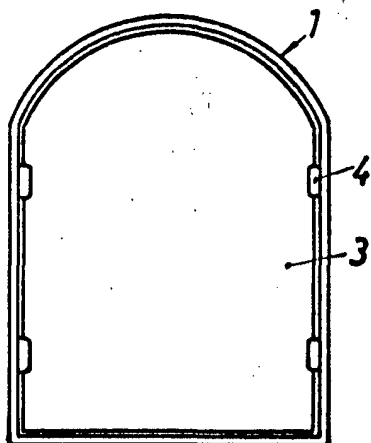

FIG.4

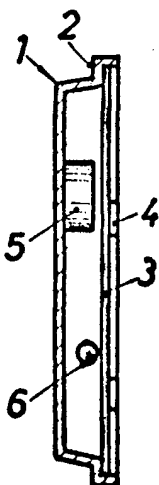

FIG.3

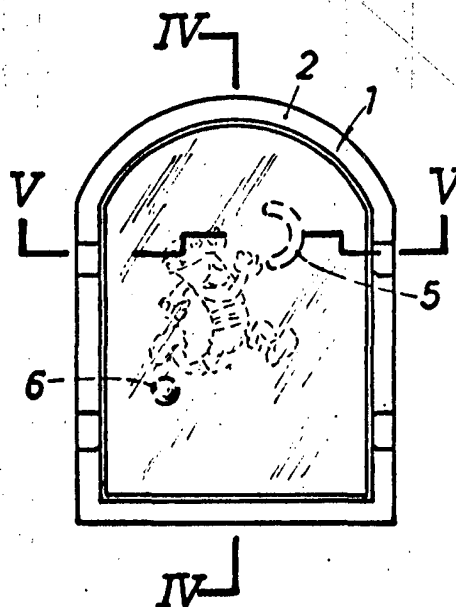
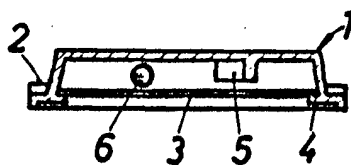

FIG.5



BARCELONA, 28 JUL. 1972
P.A. ALFONSO DURAN
p. p.

Escala variable