

183117

27



SECCION TECNICA
CLASIFICACION I. P. C.
CLASE <u>A63</u>
SUBCLASE <u>F</u>

MODELO DE UTILIDAD

por 20 años

por "UN JUEGO RECREATIVO DE HABILIDAD", a favor de D. Bernardo GLATT Chanowska, de nacionalidad mejicana, domiciliado en NETANYA (Israel) - 23, Jabotinsky.

=====

MEMORIA DESCRIPTIVA

La presente memoria descriptiva y los dibujos complementarios adjuntos hacen referencia a un juego recreativo de habilidad, objeto de este Modelo de Utilidad, caracterizado por la simplicidad de su constitución, destinado especialmente al público infantil, al que habrá de proporcionar, sin duda, un ameno y divertido entretenimiento.

Este juego recreativo de habilidad está realizado en material laminar transparente, preferentemente plástico, determinando una caja abierta a la que se aplica, a modo de tapa, una lámina de cartoncillo o similar, ilustrada en colores vivos. Esta tapa define el fondo de la caja, en cuyo interior se encuentran dos bolitas iguales, muy ligeras, capaces de moverse multidireccionalmente sobre el plano del fondo, según las inclinaciones a que



se someta la caja. La envolvente plástica dispone interiormente de dos expansiones, obtenidas en el propio molde de la pieza, configuradas según una C y extendidas hasta la proximidad del cartoncillo que cierra la caja,

5. sin establecer contacto con el mismo.

El juego consiste en situar, tras los movimientos oportunos, simultáneamente las bolitas en ambas expansiones, lo cual resulta bastante entretenido, teniendo en cuenta la gran ligereza de las bolitas.

10. La simplicidad constitutiva de este juego, hace que se pueda obtener a precios bajos, lo cual lo hace particularmente apto para su introducción en el mercado como artículo de reclamo publicitario, especialmente para la promoción de productos destinados al público infantil y juvenil.

15.

El juego recreativo de habilidad, objeto del presente Modelo de Utilidad, está constituido por una caja abierta, cuyas paredes laterales, de escasa altura, se encuentran escalonadas en su tercio inferior, siendo el objeto de este escalón alojar, por su parte interna, una lámina de forma conjugada al perfil de la caja, retenida por cuatro pequeñas aletas que emergen inferiormente, dirigiéndose hacia el interior de la caja, de manera que la lámina queda apoyada sobre las aletas.

20.

25. Para facilitar la descripción se acompañan a la presente memoria unos dibujos explicativos, en los que se ha representado un caso práctico de realización de un juego recreativo de habilidad, según los principios de las reivindicaciones, con la particularidad de que las

30. figuras diseñadas deberán ser observadas en sentido amplio



y general, y sin carácter restrictivo alguno, dada su con
dición meramente informativa.

En los dibujos:

La figura 1 es una representación, vista en
5. perspectiva, del juego recreativo de habilidad, objeto
del presente Modelo de Utilidad.

La figura 2 es una representación, vista en
planta desde la parte trasera, de este juego recreativo
de habilidad, mostrando en detalle las cuatro aletas de
10. apoyo de la lámina que cierra la caja.

La figura 3 es una representación frontal de
este juego recreativo de habilidad, mostrando detallada-
mente su constitución.

Las figuras 4 y 5 son representaciones, vistas
15. respectivamente en sección según los planos longitudinal
y transversal indicados y en correspondencia con el di-
bujo anterior, de este juego recreativo de habilidad.

Al objeto de facilitar la localización de las
distintas partes constitutivas en este juego recreativo
20. de habilidad, se han situado números en las figuras, re-
lacionados con las descripciones que se realizan a con-
tinuación:

Este juego recreativo de habilidad está inte-
grado por una caja -1-, de base abierta y paredes late-
25. rales de escasa altura, dotadas de un escalón -2-, exte-
rior.

El escalón -2-, determina un reborde periféri-
co interior, destinado a alojar una lámina -3-, de per-
fil conjugado al definido por la abertura de la caja,
30. dispuesta a modo de tapa, constituyendo al propio tiempo



el fondo de la caja. La lámina -3-, queda retenida en su alojamiento mediante cuatro aletas -4-, emergentes y dirigidas hacia el interior, y situada entre el reborde interno de la caja -1- y las cuatro aletas -4-.

5. La caja -1-, dispone interiormente de dos expansiones -5-, en forma de C, situadas en el mismo nivel y enfrentando su zona cerrada al eje transversal de simetría del conjunto, extendidas ambas hasta la proximidad de la lámina que define el fondo, sin que éste establezca
10. contacto con aquéllas.

En el interior de la caja -1-, se encuentran en cerradas dos bolitas -6-, realizadas en material muy ligero, destinadas cada una de ellas a situarse, mediante movimientos convenientes, en ambas expansiones -5-.

15. La lámina -3-, se encuentra ilustrada con dibujos coloreados y marcas publicitarias, así como textos alusivos a determinados productos.

- Todo cuanto no afecte, altere, cambie o modifique la esencia del juego descrito, será variable a los
20. efectos del actual Modelo.

N O T A.

Se reivindica como objeto de este registro por Modelo de Utilidad:

- 1.- Un juego recreativo de habilidad, caracteri
25. zado por estar constituido por una caja, realizada en material laminar transparente, abierta en una de sus bases, cuyas paredes laterales, de escasa altura, presentan exteriormente un escalón, determinativo de un reborde en la parte interior de la caja, prolongándose su periferia orto
30. gonalmente al plano definido por el reborde, estando pro-

27 JUL 1972



vista esta prolongación de aletas emergentes hacia el interior de la caja, paralelas al reborde, susceptibles de retener y alojar una lámina ilustrada, de forma conjugada al perfil determinado por la caja, dispuesta a modo de tapa, estando dotada internamente la caja de dos expansiones en forma de C, extendidas en altura hasta la proximidad de la lámina, estando enfrentadas sus zonas cerradas al eje transversal de simetría del conjunto y encontrándose dispuestas en el interior de la caja dos bolitas, capaces de moverse en todas direcciones, sobre el plano determinado por la lámina.

Sean cuales fueren las circunstancias que concurran en la esencialidad del Modelo de Utilidad, definido en la anterior reivindicación, cuyo objeto es:

2.- "UN JUEGO RECREATIVO DE HABILIDAD".

Consta la presente memoria de cinco hojas foliadas, mecanografiadas por una sola cara y de los dibujos unidos a la misma.

Barcelona, 27 JUL. 1972

P.A. de D. Bernardo GLATT Chanowska.

ALFONSO DURÁN
P. P.

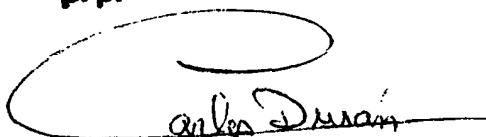

DV/ef.

FIG.1

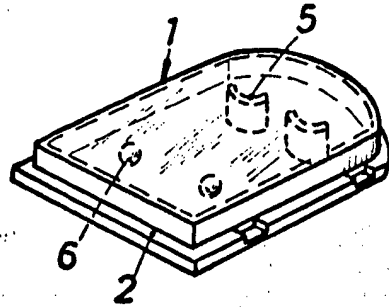

27



FIG.2

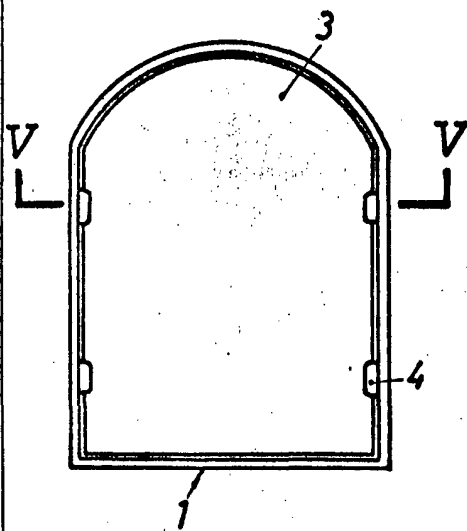

FIG.4

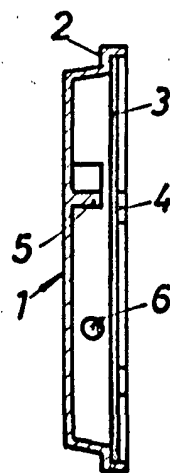

FIG.3

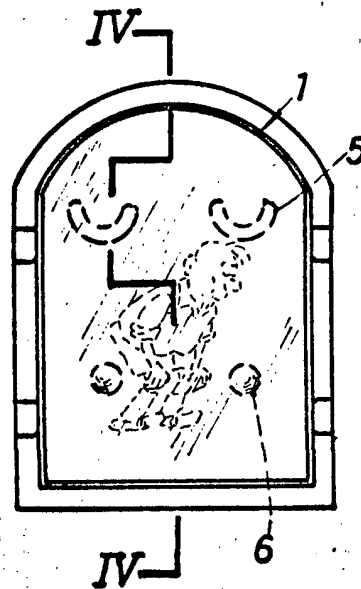
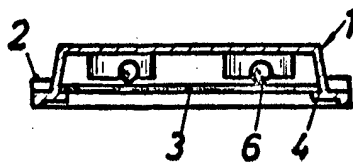

FIG.5



BARCELONA, 27 JUL. 1972
 P.A. ALFONSO DURÁN
 P. P.

Alfonso Durán

Escala variable