

40974

183089

183089



SECCION TECNICA	
CLASIFICACION I. P. C.	
CLASE	B 42
SUBCLASE	F

M E M O R I A   D E S C R I P T I V A

DE UN MODELO DE UTILIDAD POR VEINTE AÑOS EN  
ESPAÑA, A FAVOR DE DON JOSE MARIA BERMEJO  
LLOBET, DE NACIONALIDAD ESPAÑOLA, RESIDENTE  
EN BARCELONA, Amigó, 65

S o b r e

PESTAÑA INDICADORA PARA CARPETAS FICHAS Y SIMILARES.

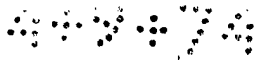

183089

-2-



- El objeto del presente modelo de utilidad se refiere a una pestaña indicadora para carpetas, fichas y similares, la cual dada su constitución, proporciona una clara visibilidad del enunciado intercambiable que
- 5.- contenga, y además ofrece una inmejorable adhesión a aquella carpeta o ficha, descartando anacrónicas aplicaciones de letreros pegados de entretenida sustitución o recambio.
- En la adjunta hoja de dibujos se muestra un ejemplo de realización preferido, en la cual, la fig. 1
- 10.- representa una vista en alzado lateral de la pestaña que nos ocupa,
- La fig 2 es una sección de la misma pestaña según
- 15.- II II de la fig. 1ª,
- Y la fig. 3 ilustra un ejemplo de aplicación práctica.
- Consiste el objeto de este modelo en una lámina 1 de material transparente, doblada simétricamente por su eje longitudinal, y unidas sus dos mitades resultantes
- 20.- 2, 2a por una línea de soldadura 3 que determina una estrecha cavidad entre ella y la línea de dobléz, introduciéndose en dicha cavidad una tira 4 con el enunciado conveniente 5.
- En la cara interna de cada aleta resultante entre la línea longitudinal de unión 3 y el extremo inferior
- 25.- de dichas aletas, se ha previsto una capa de autoadhesivo 6, 6a, debidamente protegido antes de su uso, el cual permite su fijación al borde interesado 7 de la carpeta 8, ficha o similar que convenga.
- 30.- Descrito suficientemente el objeto de la solicitud

44974

183089

-3-



solo resta añadir que podran introducirse todas aquellas modificaciones de forma o detalle que no por ello alteraran la esencialidad prevista.

N O T A

- 5.- En resumen, la presente solicitud recaerá sobre las siguientes reivindicaciones.
- 1ª.- Pestaña indicadora para carpetas, fichas y similares caracterizada por el hecho de consistir en una lamina de material transparente doblada simétricamente por su eje longitudinal, y unidas sus dos mitades resultantes por una linea de soldadura que determina una estrecha cavidad entre ella y la linea de dobléz, introduciendose en dicha cavidad una tira con el enunciado conveniente.
- 10.- 2ª.- Pestapa indicadora para carpetas, fichas y similares caracterizada porque en la cara interna de cada aleta resultante entre la linea longitudinal de union y el extremo inferior de dichas aletas, se ha previsto una capa de autoadhesivo debidamente protegido antes de su uso, el cual permite su fijación al borde interesado de la carpeta, ficha o similar que convenga.
- 15.- 3ª.- PESTAÑA INDICADORA PARA CARPETAS, FICHAS Y SIMILARES.
- 20.- Según se describe en la presente memoria que consta de tres hojas escritas a máquina por una sola cara y dibujos.
- 25.-

Madrid a 8 AGO. 1972

Francisco Javier Plaza  
P. P.

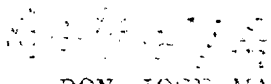

183089

DON JOSE MARIA BERMEJO LLOBET

HOJA UNICA



FIG. 1

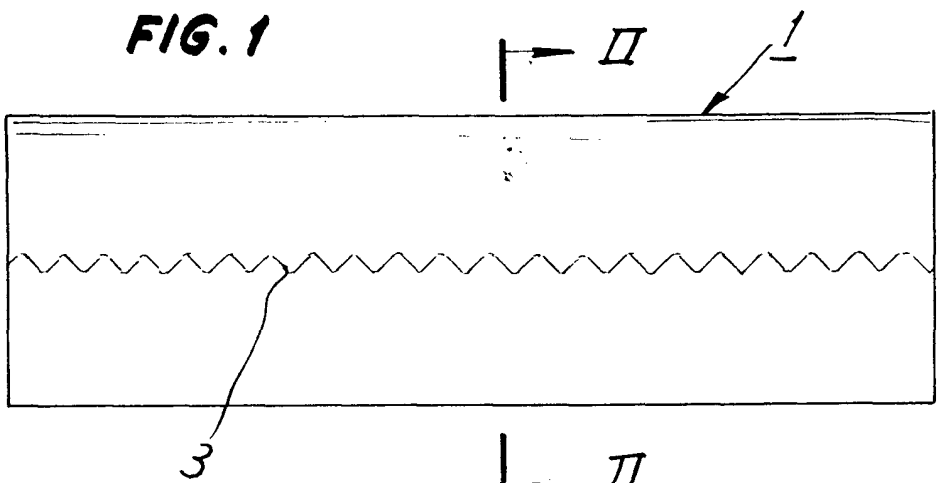

FIG. 2

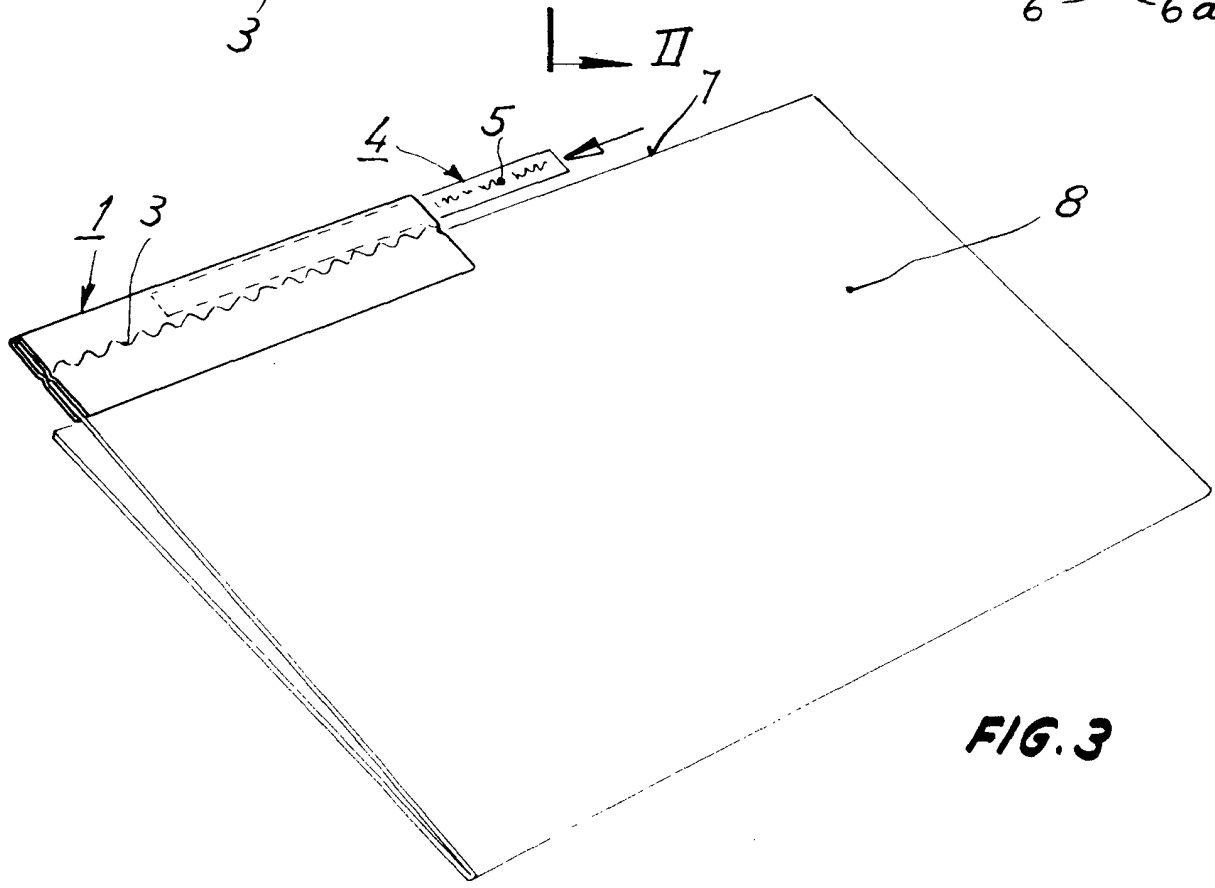
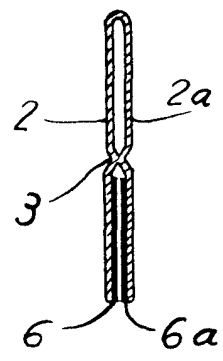

FIG. 3

Madrid, 8 AGO. 1972

Francisco Javier Plaza  
P. P.

Escala variable