

1074

182900



A 47 B

M O D E L O  
D E  
U T I L I D A D

a favor de Don Enrique GIL RIBA, de nacionalidad española, residente en Barcelona, Calle Ganduxer, 5 al 15, por "MUEBLE-BAR".

- . -

MEMORIA DESCRIPTIVA

La presente invención de refiere a un mueble bar que une a un sentido práctico indiscutible una sobriedad de líneas muy a tono con las actuales directrices de la decoración.

5. El mueble-bar se ha hecho indispensable en el hogar moderno, aunque no siempre su realización responde a su finalidad primordial, que consiste en poner al alcance del usuario o degustador, un servicio completo de botellería, con los correspondientes vasos o copas para servicio.

10. De acuerdo con las necesidades planteadas se ha

1920000



5. ideado el mueble bar objeto de la invención, caracterizado por el hecho de que consta de un armario dotado de una puerta giratoria alrededor de un eje central vertical, pivotado en cojinetes situados junto al borde frontal del armario, cuya puerta presenta en una de sus caras una plataforma escalonada provista de barandillas en cada escalón, en los cuales se hallan acondicionadas botellas y vasos de servicio. En el armario, debidamente ocultos, se han previsto contrapesos para evitar el balanceo cuando la puerta se halla situada con la plataforma escalonada al exterior.

10.

Para la mejor comprensión de cuanto queda descrito en la presente memoria, se acompañan unos dibujos en los que, tan sólo a título de ejemplo, se representa un caso práctico de realización del objeto de la invención.

15.

En dichos dibujos, la figura 1 es una vista en perspectiva frontal del mueble-bar con la plataforma escalonada situada en la parte externa de la puerta; la figura 2 es una sección transversal de la figura anterior; la figura 3 es una vista similar, si bien la plataforma está oculta en el armario; y la figura 4 es una vista en sección por un plano normal al de la figura anterior.

20.

25.

El mueble-bar descrito consta en los dibujos de un armario -1-, dotado en la cara anterior de una puerta giratoria -2-, unida a un eje central -3-, cuyos extremos -4- pivotan en cojinetes -5-5a- situados en los bordes de la boca del armario. El cojinete -5a- está unido a dos tirantes -5b- que parten de los ángulos del fondo del armario (figura 4).



En una de las caras de la puerta está unida una plataforma escalonada -6- a modo de grada, de contorno semicircular. Cada escalón presenta una barandilla -7- que asegura la posición de las botellas -8- y vasos -9-.

5. En el interior del armario se hallan previstos contrapesos con el fin de evitar el balanceo del mueble al situar la plataforma -6- de cara al exterior.

10. El mueble bar descrito funciona del modo siguiente: la puerta -2- permanece normalmente cerrada, con la plataforma -6- situada en el interior del armario, dejando ocultos vasos y botellas. Cuando es preciso utilizar el servicio de bar, basta una presión por uno de los extremos de la puerta, para hacerla girar y darle una media vuelta, hasta que la plataforma escalonada -6- quede en el exterior.

15. En esta posición es posible utilizar las botellas y vasos. La posición escalonada de éstos hace fácil su identificación e incluso da al mueble un cierto aire estético, sin menospreciar el indudable sentido práctico que significa aprovechar al máximo el espacio sin perder la visualidad de las botellas y vasos.

20. Serán independientes del objeto de la invención, los materiales empleados en la construcción de las distintas piezas que componen el mueble-bar, formas y dimensiones de las mismas y cuantos detalles accesorios puedan presentarse, siempre y cuando no afecten a su esencialidad.

25.



10

N O T A

Se reivindica como objeto del presente modelo de utilidad:-

5. 1. Mueble-bar, caracterizado esencialmente por el hecho de que consta de un armario dotado de una puerta giratoria alrededor de un eje vertical situado en el centro, cuyos extremos pivotan sobre cojinetes montados junto al borde de las caras superior e inferior del armario, mientras que una de las caras de la puerta presenta unida una plataforma saliente y escalonada, con los escalones dotados
10. de barandillas para el acondicionamiento de botellas y vasos de servicio, cuya plataforma puede adoptar una posición oculta en el interior del armario y otra saliente para utilización del servicio, mediante giro de la puerta, disponiendo el armario de contrapesos para evitar el balanceo
15. del mismo cuando la plataforma se halla en posición externa.

2. Mueble-bar.

La presente memoria descriptiva consta de cuatro hojas foliadas escritas a máquina por una sola cara.

Barcelona, 10 de julio de 1972

Enrique GIL RIBA

p. a.

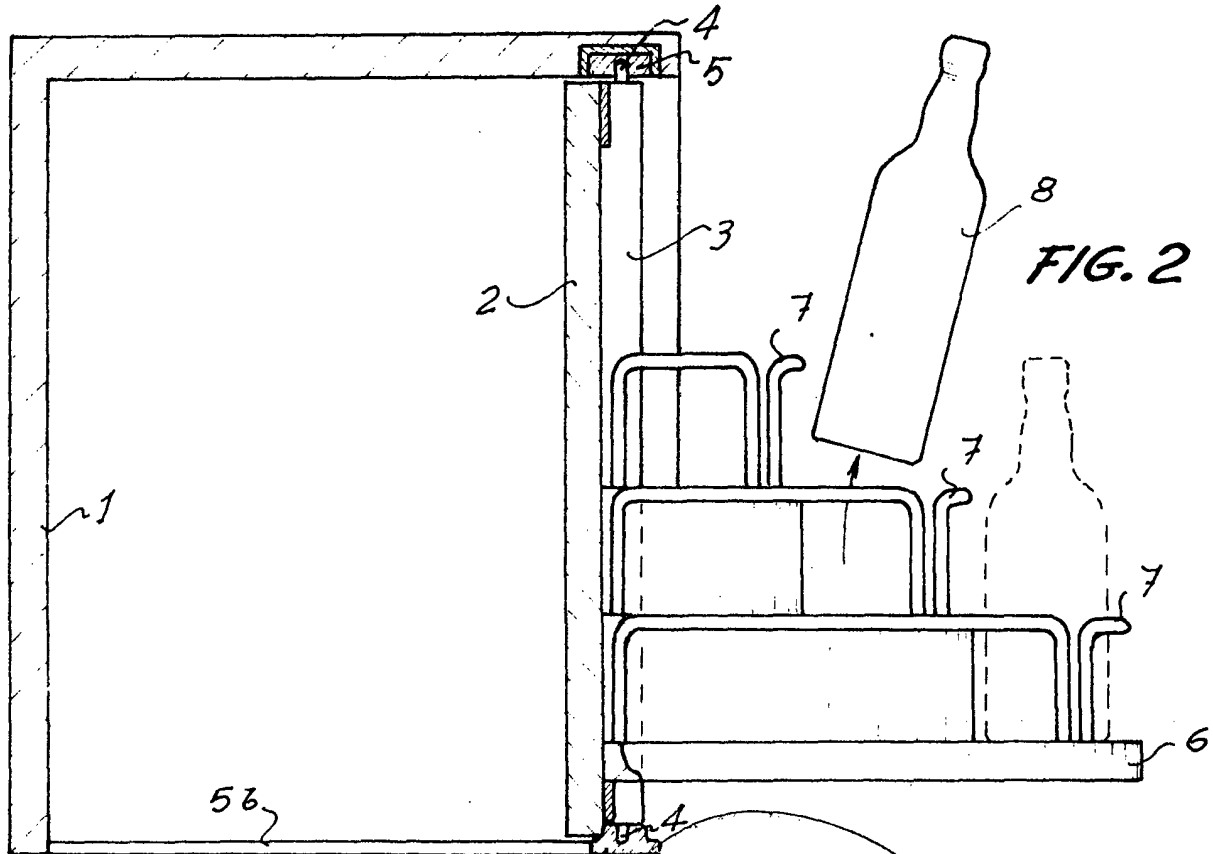
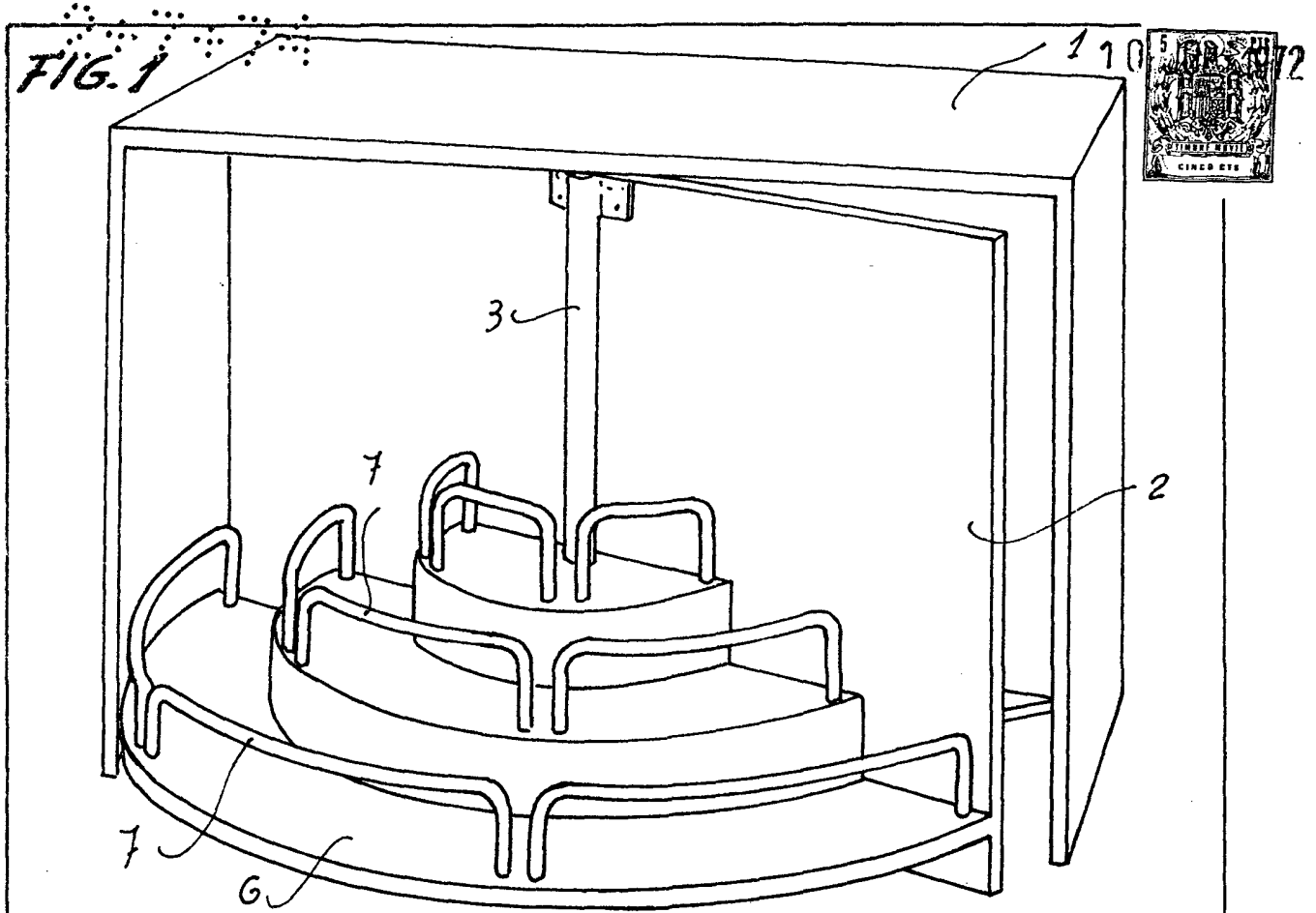

22252/2

5a Barcelona, 10 de julio de 1972  
p.a.

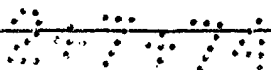

FIG. 3

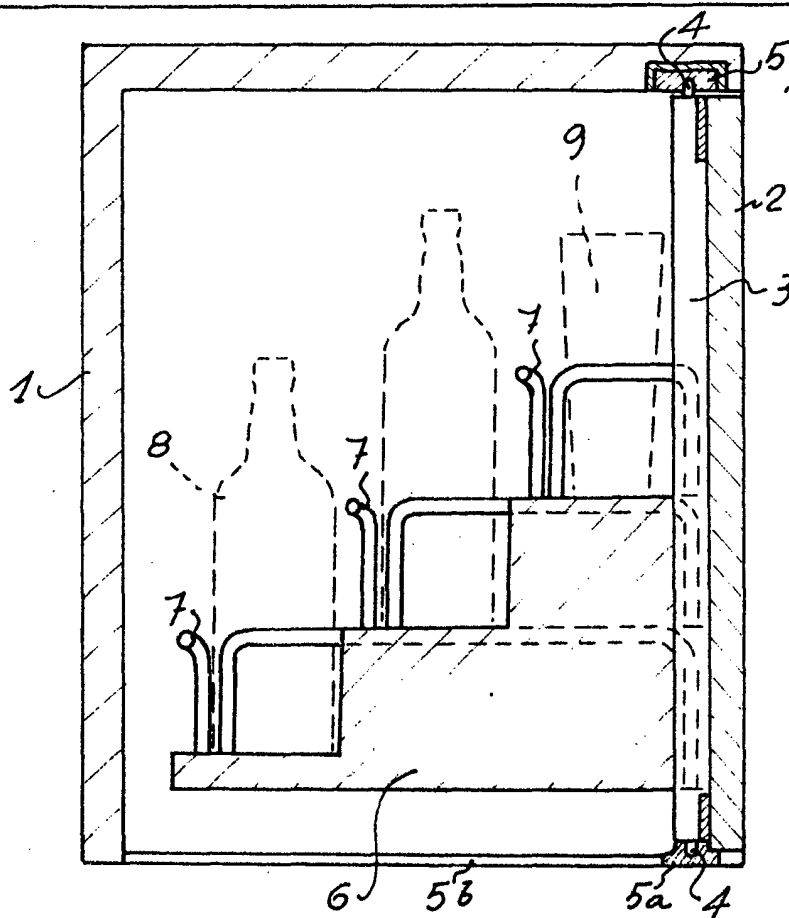
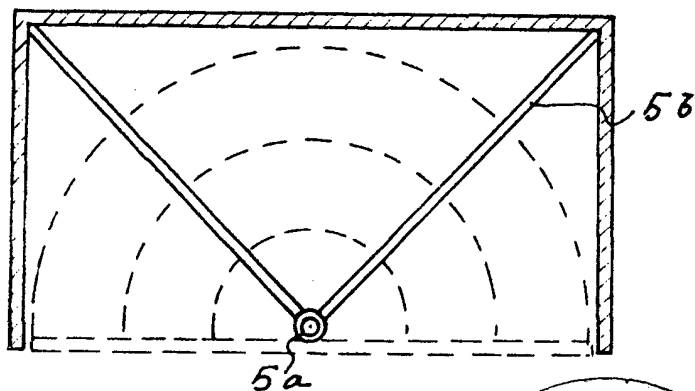

FIG. 4



Barcelona, 10 de julio de 1972

p.a.

22252/2