



782899

90313

M O D E L O
D E
U T I L I D A D

a favor de Doña María Eloisa LÓPEZ CAPARRÓS, de nacionalidad española, residente en Barcelona, avenida República Argentina, 261, 6º, 1ª, por "JUEGO FOTOGRAFICO".

- . -

MEMORIA DESCRIPTIVA

La presente invención se refiere a un juego fotográfico que permite realizar al niño los trabajos más importantes de un laboratorio fotográfico.

- La fotografía puede considerarse como algo más
5. que un pasatiempo y es muy interesante despertar al muchacho la afición por ella. El proceso del revelado y la obtención de copias es sumamente interesante y enseña al muchacho unos procedimientos químicos elementales que pueden serle útiles, no solamente en el campo de la fotografía, sino
 10. en otros más amplios.



De acuerdo con estas premisas se ha ideado el juego fotográfico objeto de la invención, caracterizado esencialmente por el hecho de que comprende un estuche en el que se encuentran acondicionados los artículos, utensilios y productos necesarios para el revelado y obtención de copias fotográficas.

Para la mejor comprensión de cuanto queda descrito en la presente memoria, se acompaña un dibujo en el que, tan sólo a título de ejemplo, se representa un caso práctico de realización del objeto de la invención.

En dicho dibujo, la figura 1 es una vista en perspectiva del estuche abierto y la figura 2 es una vista en perspectiva de algunos de los artículos y utensilios que componen el juego.

El juego descrito consta en el dibujo de una caja -1- dotada de alvéolos para el acondicionamiento de los distintos artículos utensilios y productos propios para el revelado y obtención de copias fotográficas, por ejemplo cubetas -2-, marcos -3-, pinzas -4- para manipulación y pinzas -5- para colgar, lámpara roja -6-, frascos -7- que contienen revelador y fijador, y sobre -8- que contiene papel de copia.

El juego en cuestión, acompañado de unas instrucciones, resulta de gran interés, pues los niños tienen una natural inclinación a realizar manipulaciones químicas. Por otra parte, si el niño ha realizado las fotografías, el interés por el revelado de la película y la obtención de las copias todavía es mayor.



No cabe duda que el juego empieza por despertar un interés como mero pasatiempo, pero es muy probable que el niño vaya adquiriendo afición y convierta lo que fué un juego en una actividad que puede iniciarle en el campo profesional.

5.

Por otra parte el juego es muy sencillo y de escaso coste, pudiendo reponerse fácilmente cualquiera de sus componentes, ya que todos ellos son de uso común en el mercado.

10.

Serán independientes del objeto de la invención, los materiales empleados en la construcción de las distintas piezas que componen el juego, formas y dimensiones de las mismas y cuantos detalles accesorios puedan presentarse, siempre y cuando no afecten a su esencialidad.

- . -

N O T A

15.

Se reivindica como objeto del presente modelo de utilidad:-

20.

1. Juego fotográfico, caracterizado esencialmente por el hecho de que consta de un estuche en el que están acondicionados los artículos, utensilios y productos necesarios para el revelado y obtención de copias fotográficas.

2. Juego fotográfico.

La presente memoria descriptiva consta de cuatro

10



hojas foliadas escritas a máquina por una sola cara.

Barcelona, 10 de julio de 1972

María Eloisa LÓPEZ CAPARRÓS

p. a.

10 JUL 2 1972

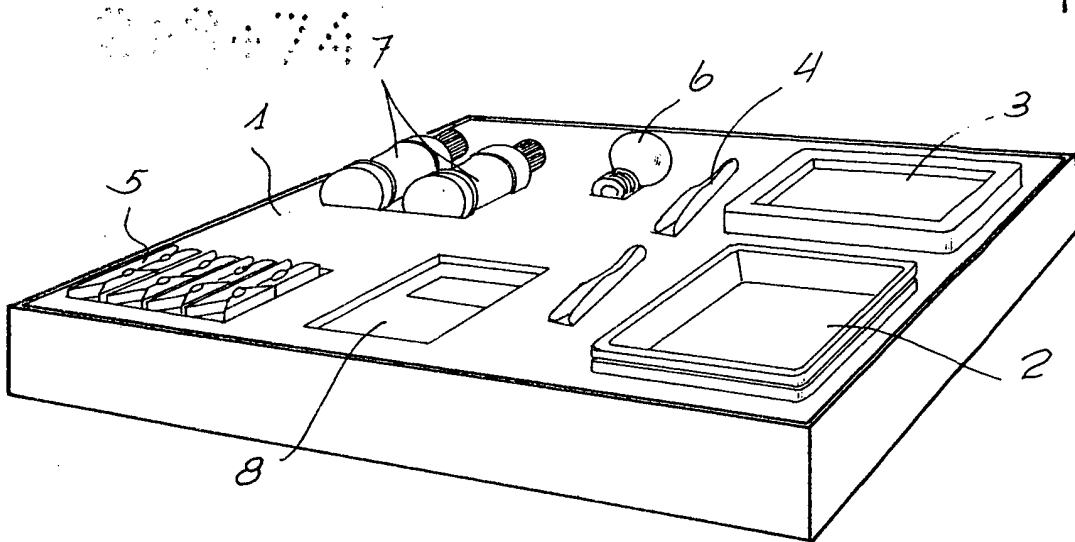

FIG. 1

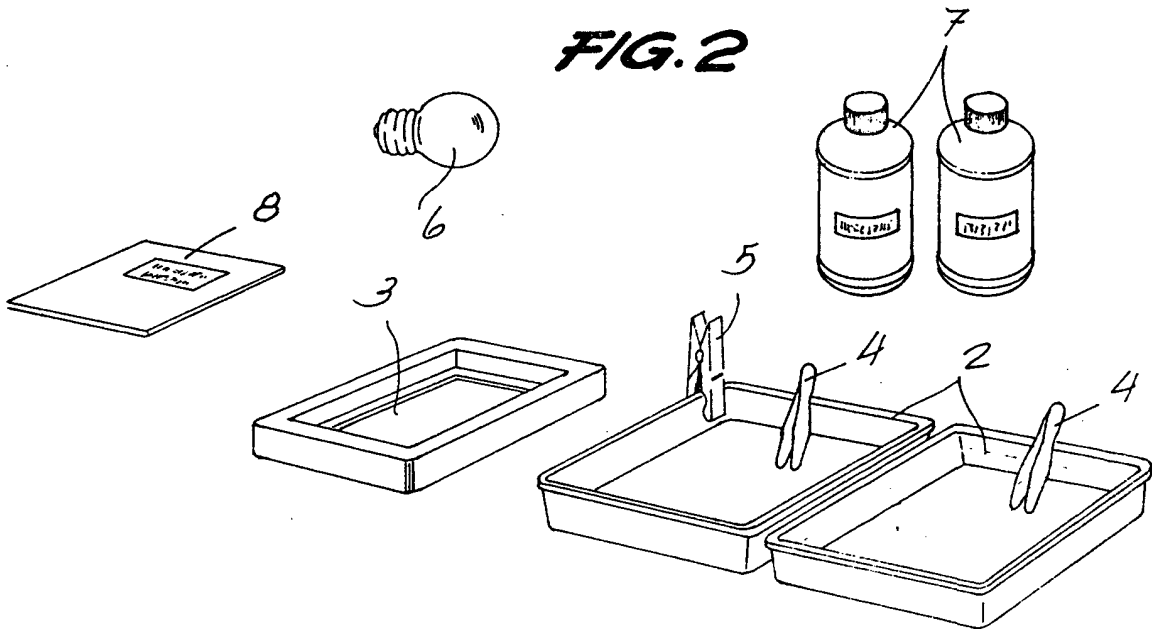

FIG. 2

Barcelona, 10 de julio de 1972

María Eloísa LÓPEZ CAPARROS

p.a.

[Handwritten signature]

E/000000