

182897

10 JUN



182897

A 45 C

M O D E L O
D E
U T I L I D A D

a favor de Don Ramón SALES CAHUÉ, de nacionalidad española,
residente en Barcelona, Calle Selva de Mar, 273, por "CIE-
RRE PARA BOQUILLAS DE BOLSAS Y SIMILARES".

- . -

MEMORIA DESCRIPTIVA

La presente invención se refiere a un cierre para boquillas de bolsas y similares de extraordinaria simplicidad que permite un ajuste rápido de la boca de la bolsa.

5. La utilización de bolsas para el acondicionamiento de toda clase de artículos y para su transporte es cada día más frecuente. Estas bolsas, de naturaleza termoplástica se dotan de boquillas con asideros y medios de suspensión, así como de medios de cierre cuando interesa obtener un envase completo.
- 10.



192897

Para atender a estas necesidades se ha ideado el cierre objeto de la invención, cuya constitución es extremadamente sencilla y no por ello menos eficaz.

5. El cierre en cuestión comprende dos tiras unidas a cada uno de los bordes de la bolsa, una de las cuales presenta en la cara anterior una configuración a modo de cajetín de paredes ligeramente estrechadas en la boca, mientras que la otra tiene forma de regleta complementaria al contorno interno del cajetín, de forma que se introduce con ligera presión en éste para cerrar la bolsa.
- 10.

Para la mejor comprensión de cuanto queda descrito en la presente memoria, se acompaña un dibujo en el que, tan sólo a título de ejemplo, se representa un caso práctico de realización del objeto de la invención.

15. En dicho dibujo, la figura 1 es una vista en perspectiva del cierre abierto; la figura 2 es una sección transversal a mayor escala del cierre abierto; y la figura 3 es una vista similar a la anterior, en posición de cerrado.

20. El cierre descrito consta en los dibujos de dos tiras de naturaleza termoplástica -1- y -2-, de las cuales la -1- adopta una configuración a modo de cajetín, cuyas paredes -3- tienden a acercarse por el borde. La otra pieza tiene forma de regleta, de contorno complementario al contorno interno de la pieza -1-.
- 25.

Cada pieza está unida a uno de los bordes -4- de la bolsa, de forma que es posible introducir mediante una suave presión la regleta -2- en el interior del cajetín -1-

10 JUL



432527

(figura 3), quedando cerrada la bolsa. La abertura se realiza tirando ligeramente de ambas piezas en sentidos opuestos.

5. El cierre en cuestión es muy simple, con la ventaja de que actúa regularmente a todo lo largo de la boca de la bolsa y no en puntos aislados, lo que supone un cierre más perfecto.

10. Serán independientes del objeto de la invención, los materiales empleados en la fabricación de las piezas que componen el cierre, formas y dimensiones de las mismas y cuantos detalles accesorios puedan presentarse, siempre y cuando no afecten a su esencialidad.

- . -

N O T A

Se reivindica como objeto del presente modelo de utilidad:-

15. 1. Cierre para boquillas de bolsas y similares, caracterizado esencialmente por el hecho de que consta de dos tiras unidas a cada uno de los bordes de la boca de la bolsa, una de las cuales presenta su cara frontal en forma de cajetín cuyas paredes convergen ligeramente hacia el borde, mientras que la otra presenta una configuración a modo de regleta, de contorno complementario al interno del cajetín, para permitir su ajuste con una ligera presión

20. 2. Cierre para boquillas de bolsas y similares.

182897

182897



La presente memoria descriptiva consta de cuatro hojas foliadas escritas a máquina por una sola cara.

Barcelona, 10 de julio de 1972

Ramón SALES CAHUÉ

p. a.

A large, handwritten signature in black ink, which is heavily scribbled over and partially obscured by a large, loopy scribble that extends across the page.

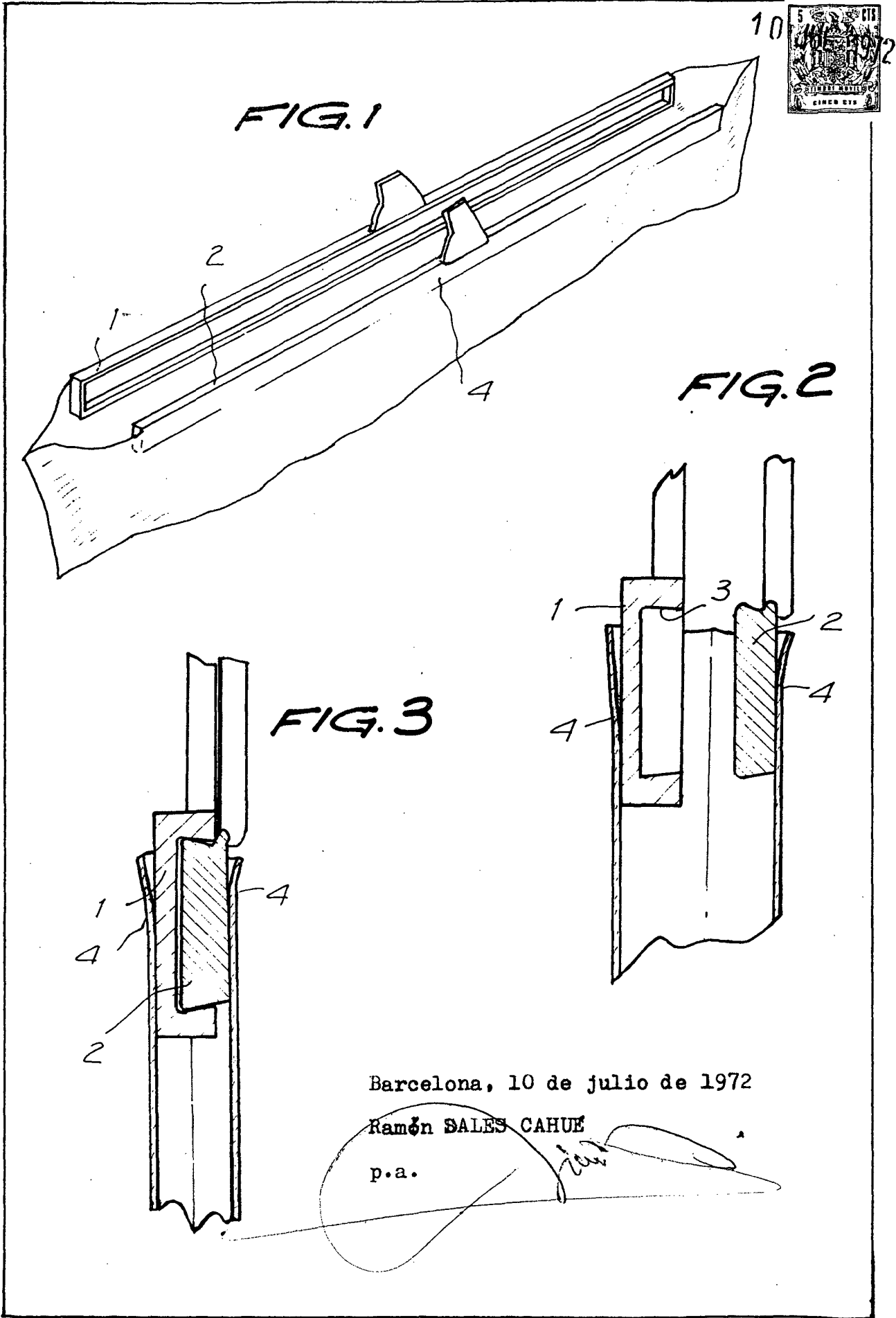

1103333

Barcelona, 10 de julio de 1972

Ramón SALES CAHUE

p.a.