



182880

A C B

M O D E L O  
D E  
U T I L I D A D

a favor de MIKMIK, S. A., entidad española, domiciliada en Barcelona, Calle Industria, 295, por "JUEGO DE TIRO".

- . -

MEMORIA DESCRIPTIVA

La presente invención se refiere a un juego de tiro, especialmente indicado para la distracción y esparcimiento de menores, cuya característica esencial la constituye el hecho de que a diferencia de los actuales, en los que para demostrar la habilidad de los participantes suelen emplearse como proyectiles elementos que por su naturaleza y constitución pueden resultar dañinos durante su manipulación o bien durante el desarrollo del juego, no presenta medio o elemento alguno que por su naturaleza y configuración pueda constituir un peligro para los jugadores o simplemente





102550

espectadores, aún en el caso de que sobre ellos incida un proyectil defectuosamente lanzado.

5. Esencialmente dicho juego se caracteriza por el hecho de que consta de unas cubetas solidarias de una palanca articulada por un extremo a una base de sustentación, solicitada elásticamente a modo de catapulta y retenida en posición de reposo por medio de una palanca fiadora, la cual se prolonga en un brazo portador de una plataforma que al recibir el impacto de un objeto arrojadizo libera a la catapulta.

10.

La palanca portadora de las cubetas y la palanca fiador se hallan dotadas de sendas prolongaciones a modo de gancho, enlazadas por un resorte, mientras que la palanca fiador dispone de un gatillo de retención y escape susceptible de engarzar con un diente de la palanca portadora de las cubetas, para retenerla en posición de carga.

15.

Los dibujos adjuntos muestra, esquemáticamente y tan sólo a título de ejemplo no limitativo del alcance de la presente invención, una forma de llevarlo a la práctica.

20. En dichos dibujos, la figura 1 muestra una vista en perspectiva del juego en su posición normal de carga o de reposo; la figura 2, es una vista igual a la anterior, pero una vez lograda, previo impacto de un proyectil arrojadizo sobre la plataforma, la catapultación de una de las palancas portadoras de la cubeta; la figura 3, muestra una sección longitudinal correspondiente a la figura anterior; la figura 4 es una vista igual a la anterior momentos antes de producirse la liberación de la pa-

25.

25474

2550

- 7 J



lanca catapulta.

Tal como en los referidos dibujos se aprecia, el juego de tiro, objeto de la presente invención, está constituido por una pluralidad de cubetas -1- de forma y dimensiones apropiadas, las cuales se hallan dispuestas solidariamente sobre sendas palancas -2- articuladas, por uno de sus extremos y por medios -3- de tipo convencional a una base -4- de sustentación, de forma y dimensiones adecuadas, cuyas palancas -2- están dotadas por su extremo articulado a la mencionada base -4- de sendas prolongaciones -5- a modo de gancho.

Simétricamente dispuestas a la referida palanca -2- por la superficie inferior de la base -4-, se halla prevista una palanca -6- desmontable, que por uno de sus extremos está dotada de una prolongación -7- a modo de gancho, en tanto que por su extremo opuesto se prolonga en un brazo -8- que atravesando a la base -4-, por medio de un orificio -9- a tal objeto previsto, finaliza en una plataforma circular -10- destinada a recibir el impacto de los proyectiles -11- lanzados en forma manual. La prolongación -7- a modo de gancho, propia de la mencionada palanca -6- presenta por su extremo libre una escotadura -12- en la que se halla alojado un tetón -13- solidario de la base -4-, que además de actuar como elemento de retención de aquella, hace las veces de eje de giro para la misma cuando se produce el impacto del proyectil -11- sobre la plataforma circular -10-.

Asimismo, por la parte media del referido gancho -7- o prolongación extrema de la palanca -6-, se halla pre-



vista otra escotadura -14- en la que se engarza una goma elástica -15- cuyo otro extremo se enlaza con la prolongación -5-, a modo de gancho, propia de la palanca -2-, de manera que esta última queda solicitada elásticamente a modo de catapulta en función de su unión por articulación a la antedicha base -4-.

Por otro lado y al objeto de poder definir claramente la posición de reposo o carga de la palanca -2-, se ha previsto por la parte superior del gancho -7- de la palanca -6- un gatillo de retención -16- susceptible de engarzar con un diente -17- dispuesto por la parte inferior de una de las cubetas -1- y ortogonalmente a ella.

El juego de tiro de esta forma descrito está realizado preferentemente en material termoplástico de distintos colores al objeto de darle mayor vistosidad y poder diferenciar claramente la zona del mismo que corresponde a cada fijador, adoptando el conjunto la configuración de una plano inclinado para facilitar el lanzamiento de los proyectiles -11-, los cuales están constituidos por una pluralidad de bolsitas, de forma y dimensiones adecuadas y de distintos colores, rellenas de tierra o perdigones o similar al objeto de procurar un peso adecuado para la intención del juego, pero que en cualquier caso resultan inofensivos tanto para el practicante como para el espectador.

El proceso de funcionamiento del juego es el siguiente: inicialmente y una vez el conjunto haya sido debidamente montado, los jugadores lanzan desde cierta distancia



152880

los proyectiles -11- sobre las cubetas -1- correspondientes, con la intención de que éstos queden depositados en el interior de las mismas y el que mayor número de proyectiles -11- haya introducido resulta vencedor. Ahora bien,

5. si uno de los dos jugadores aventaja notablemente al otro en cuanto a introducciones se refiere, este otro tiene la posibilidad de tirar contra la plataforma circular -10- correspondiente a la zona del restante jugador, produciéndose, si hace blanco, al desengarce del gatillo -16- que retiene

10. al diente -17- solidario de la palanca -2- con lo que ésta y como consecuencia del resorte elástico -16- que la une con la palanca -6- sale catapultada expulsando a los proyectiles -11- que hubieran alojados en el interior de las cubetas -1- a ella solidarias, tal y como puede apreciarse

15. en las figuras -2- y -3- de los dibujos que se acompañan. Seguidamente y una vez montado nuevamente el juego se prosig la partida, pudiéndose actuar de esta forma tantas veces como se crea necesario.

Serán independientes del alcance de la presente

20. invención los detalles accesorios y las características constructivas empleadas en su realización, sin que ello altere la esencialidad de las siguientes reivindicaciones.

152880



330

N O T A

Se reivindica como objeto del presente modelo de utilidad:

5. 1. Juego de tiro, caracterizado esencialmente por el hecho de que consta de unas cubetas solidarias de una palanca articulada por un extremo a una base de sustentación, solicitada elásticamente a modo de catapulta y retenida en posición de reposo por medio de una palanca fiador, la cual se prolonga en un brazo portador de una plataforma que al recibir el impacto de un objeto arrojadizo libera a la catapulta.

10. 2. Juego de tiro, según la reivindicación anterior, caracterizado por el hecho de que la palanca portadora de las cubetas y la palanca fiador se hallan dotadas de sendas prolongaciones a modo de gancho, enlazadas por un resorte, mientras que la palanca fiador dispone de un gatillo de retención y escape susceptible de engarzar con un diente de la palanca portadora de las cubetas, para retenerla en posición de carga.

3. Juego de tiro.

Todo ello según queda descrito y reivindicado en la presente memoria descriptiva que consta de siete hojas

74444444

- 7 JUL 1972



foliadas escritas a máquina por una sola cara.

Barcelona, 7 de julio de 1972

MIKMEK, S. A.

p. a.

228



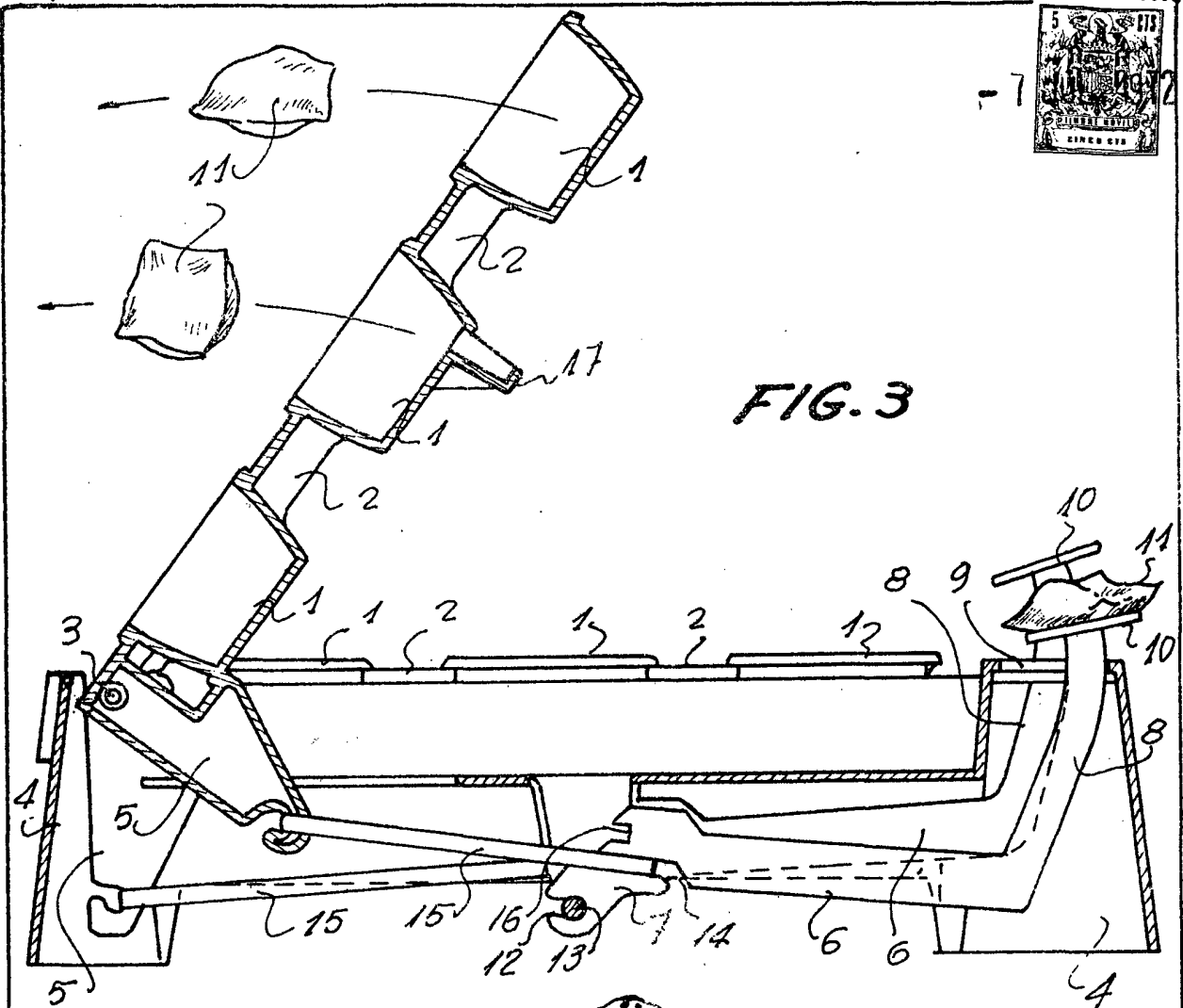

FIG. 3

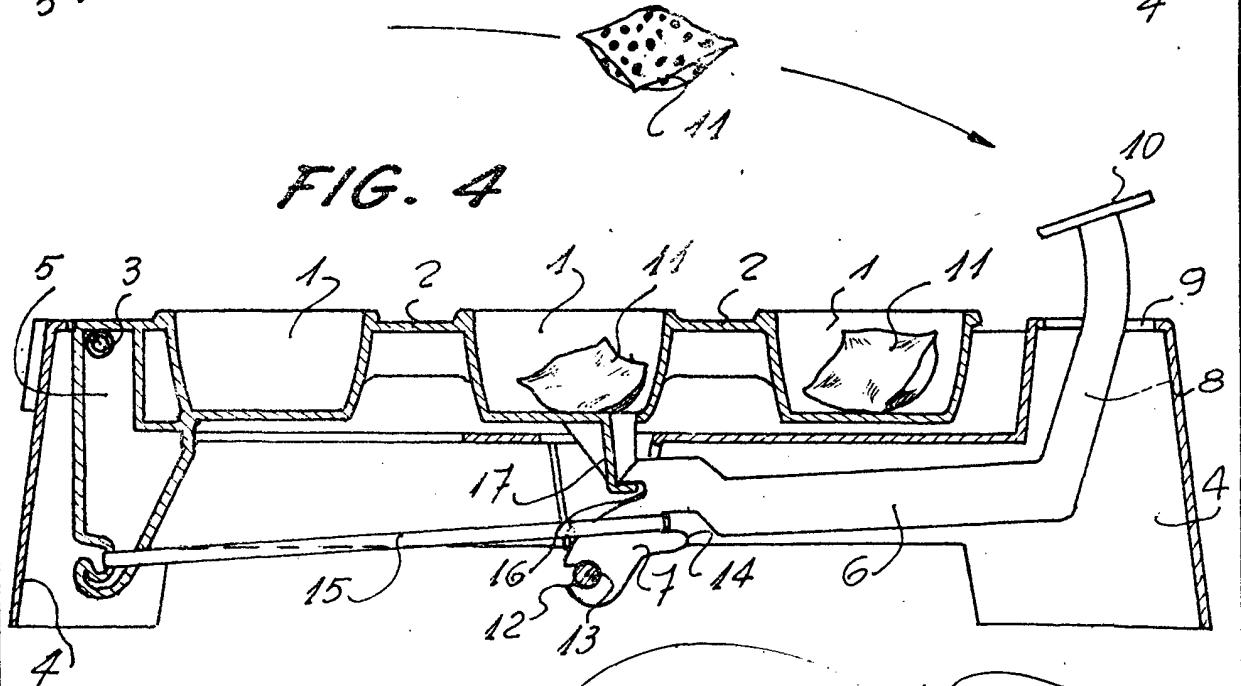

FIG. 4

Barcelona, 7 de julio de 1972

p.a.

2 / 005772